

KEY PLAN / PLAN DE LOCALISATION  
PHASES 1 & 2

LANDSCAPE ARCHITECTURE / ARCHITECTURE DE PAYSAGE

PAGE / PAGE	TITLE / TITRE	SCALE / ÉCHELLES
AP00	COVER SHEET / PAGE COUVERTURE	
AP01	CONSTRUCTION STAGING / PLAN D'ENTREPOSAGE ET DE DÉTOURNEMENT	
AP02	EXISTING CONDITIONS, DEMOLITION AND RECOVERY / CONDITIONS EXISTANTES, DÉMOLITION ET RÉCUPÉRATION	1:250
AP03	WORK DESCRIPTION AND LAYOUT / DESCRIPTION DES TRAVAUX ET IMPLANTATION	1:250
AP04	PLANTING / PLANTATION	1:250
AP05	SECTIONS AND DETAILS / COUPES ET DÉTAILS	VARIOUS / VARIÉES
AP06	SECTIONS AND DETAILS / COUPES ET DÉTAILS	VARIOUS / VARIÉES
AP07	SECTIONS AND DETAILS / COUPES ET DÉTAILS	VARIOUS / VARIÉES
AP08	SECTIONS AND DETAILS / COUPES ET DÉTAILS	VARIOUS / VARIÉES
AP09	SECTIONS AND DETAILS / COUPES ET DÉTAILS	VARIOUS / VARIÉES
S100	PARTIAL PLANS / PLANS PARTIELS	VARIOUS / VARIÉES
S200	PARTIAL PLANS / PLANS PARTIELS	VARIOUS / VARIÉES

**Groupe ROUSSEAU LEFEBVRE**  
 LML  
 216, boul. Lavergne Est  
 5000, boul. Gagné, bureau 601,  
 T: 514.883.2146 F: 514.883.2146  
 MONTREAL  
 5805, avenue de Gagné, bureau 601,  
 T: 514.884.7222 F: 514.884.7222  
 info@rousseau-lefebvre.com  
 www.rousseau-lefebvre.com

**CLELAND JARDINE ENGINEERING LIMITED**  
 5500, boul. Gagné, bureau 601,  
 T: 514.884.7222 F: 514.884.7222  
 info@clelandjardine.com  
 www.clelandjardine.com

CLIENT:  
**NCC CCN**  
 COMMISSION DE LA CAPITALE NATIONALE  
 NATIONAL CAPITAL COMMISSION  
 DIVISION DU DESIGN ET CONSTRUCTION  
 DESIGN & CONSTRUCTION DIVISION  
 Canada

CONFEDERATION BOULEVARD ESPLANADE  
 REHABILITATION (PHASE 1 SECTOR)  
 LAURIER STREET, GATINEAU  
**PROJECT NO. DC4820-02**  
 RÉFÉCTION DE L'ESPLANADE DU BOULEVARD  
 DE LA CONFÉDÉRATION (SECTEUR PHASE 1)  
 RUE LAURIER, GATINEAU  
**PROJET NO. DC4820-02**

SEAL / SCEAU

ISSUED OR REVISED / ÉMIS OU RÉVISÉ	DATE
6 ISSUED FOR TENDER / ÉMIS POUR SOUMISSION	J.C. 2013-06-19
5 90% RÉVISION	J.C. 2013-05-21
4 75% RÉVISION	J.C. 2013-04-11
3 ESQUISSE FINALE	J.C. 2013-02-25
2 POUR DISCUSSION	J.C. 2013-01-28
1 POUR DISCUSSION	J.C. 2012-12-20







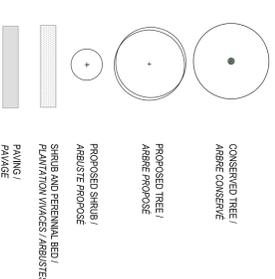

Issued or revised  
émis ou révisés

6	EMIS POUR SOUMISSION	2013-06-19
5	90% RÉVISION	2013-05-21
4	75% RÉVISION	2013-04-11
3	ESQUISSE FINALE	2013-02-25
2	POUR DISCUSSION	2013-01-28
1	POUR DISCUSSION	2012-12-20

Project  
projet

CONFEDERATION BOULEVARD ESPLANADE  
REHABILITATION (PHASE 1 SECTOR)  
LAURIER STREET, GATINEAU /  
REFLECTION DE L'ESPLANADE DU  
BOULEVARD DE LA CONFEDERATION  
(SECTEUR PHASE 1)  
RUE LAURIER, GATINEAU

drawing  
dessin

WORK DESCRIPTION AND LAYOUT /  
DESCRIPTION DES TRAVAUX ET  
IMPLANTATION

approved by approuvé par	J.C.
designed by conçu par	E.G.-S.L.
drawn by dessiné par	E.G.-S.L.
date	2013-06-19
NCC project no. no. du projet de la CCN	no. de la feuille
DC-4820-02	AP03

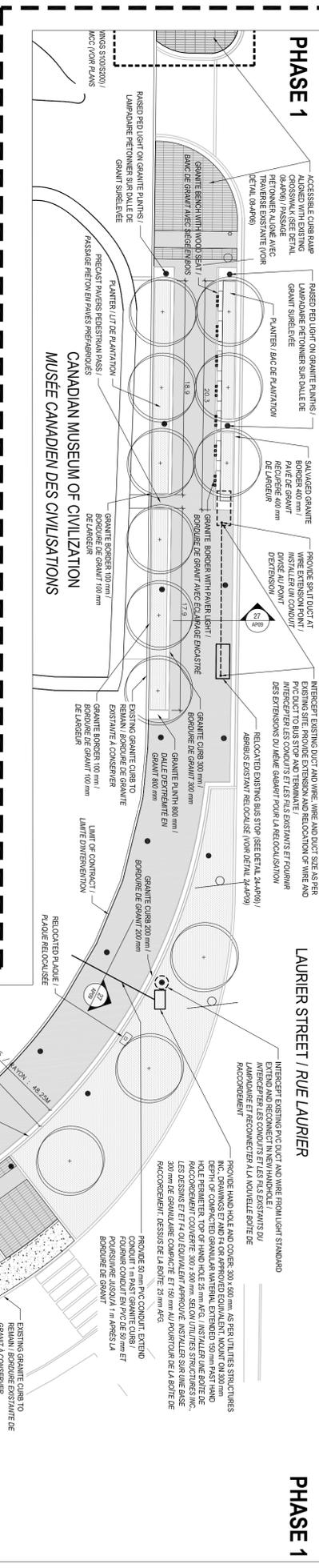
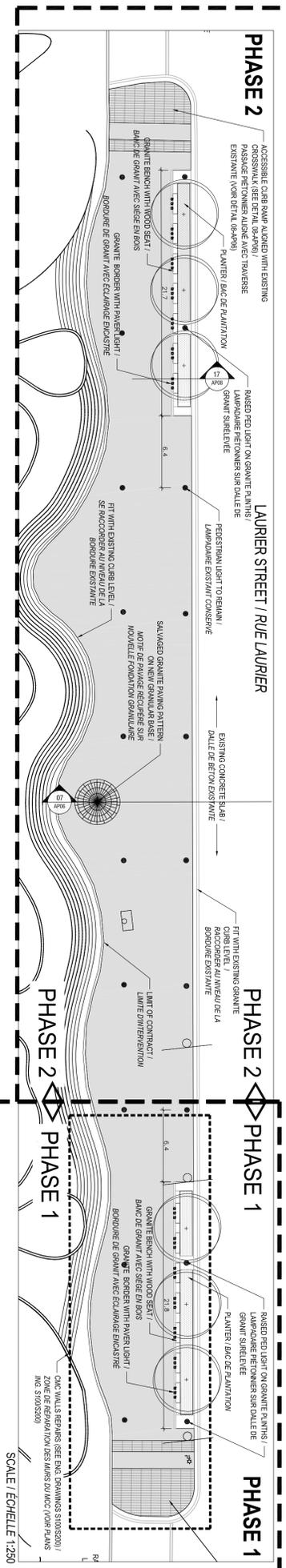
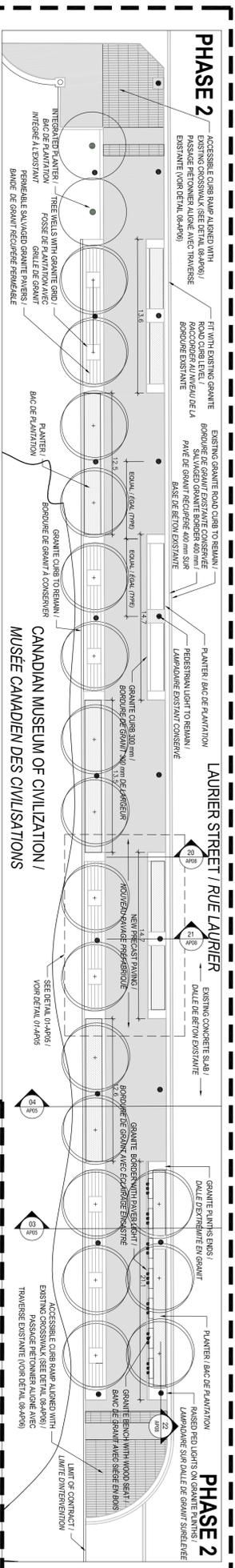

**GENERAL NOTES / NOTES GÉNÉRALES**

THE CONTRACTOR MUST CHECK THE EXISTING CONDITIONS OF THE SITE BEFORE BEGINNING WORK AND NOTIFY THE MCC REPRESENTATIVE OF ANY ERROR, OMISSION OR INCONSISTENCIES.

LE CONTRACTEUR DOIT VÉRIFIER LES CONDITIONS EXISTANTES SUR LE SITE AVANT LE DÉBUT DES TRAVAUX ET AVISER LE REPRÉSENTANT DE LA CCN DE TOUTE ERREUR, OMISSION OU INCONSISTANCE.

THE EXISTING CONDITIONS INDICATED ON THE PLAN COME FROM THE SITE SURVEY PROVIDED BY THE OWNER. LES INTÉRIEURS EXISTANTS INDICÉS SUR LE PLAN PROVENANT DU BUREAU D'ÉTUDES NE DOIVENT PAS ÊTRE CONSIDÉRÉS COMME DES GARANTIES. LE CONTRACTEUR DOIT VÉRIFIER LES CONDITIONS EXISTANTES SUR LE SITE AVANT LE DÉBUT DES TRAVAUX ET AVISER LE REPRÉSENTANT DE LA CCN DE TOUTE ERREUR, OMISSION OU INCONSISTANCE.

LA RÉPRÉSENTATION DU REPRÉSENTANT DE LA CCN NE DOIT ÊTRE CONSIDÉRÉE COMME UN GARANTIE. LE CONTRACTEUR DOIT VÉRIFIER LES CONDITIONS EXISTANTES SUR LE SITE AVANT LE DÉBUT DES TRAVAUX ET AVISER LE REPRÉSENTANT DE LA CCN DE TOUTE ERREUR, OMISSION OU INCONSISTANCE.

ANY DISCREPANCY BETWEEN THE PLAN, DETAILS AND SPECIFICATIONS SHALL BE REPORTED TO THE MCC REPRESENTATIVE. / TOUTE CONTRADICTION ENTRE LES PLANS, LES DÉTAILS OU LE DÉBUT DOIT ÊTRE AVISÉ AU REPRÉSENTANT DE LA CCN.









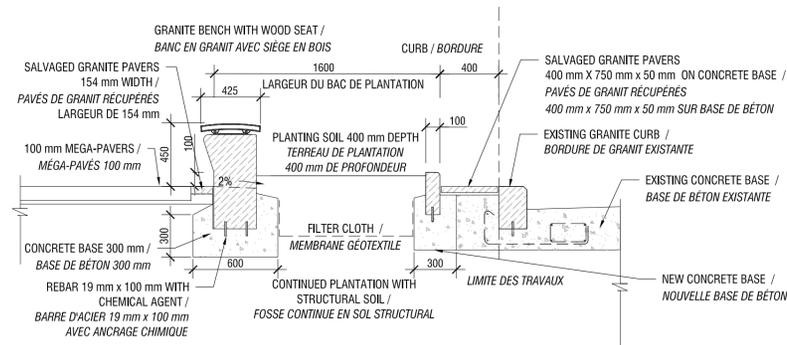

CROSS-SECTION / COUPE TRANSVERSALE

NOTE:  
PAVERS LIGHTS MUST BE INSTALL IN THE MIDDLE OF EACH WOOD SEAT SECTION AND MUST BE 5 mm UNDER FINISH ESPLANADE LEVEL / LES MODULES D'CLAIRAGE DOIVENT ETRE ENCASTRES VIS-A-VIS LE CENTRE DES BANC EN BOIS ET DOIVENT ETRE 5 mm EN-DESSOUS DU NIVEAU FINI DE L'ESPLANADE

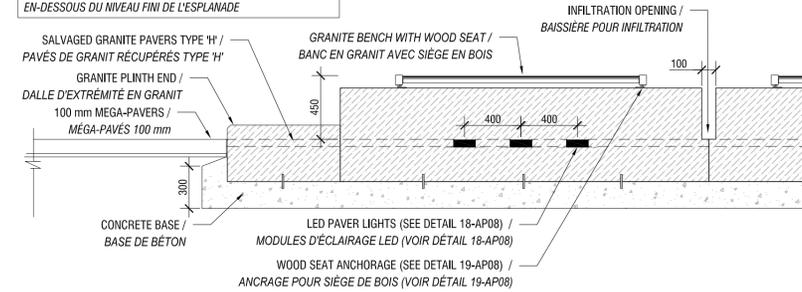

LONGITUDINAL SECTION / COUPE LONGITUDINALE

17 AP08 PLANTER BOULEVARD SIDE / BAC DE PLANTATION AVEC BANC - CÔTÉ BOULEVARD  
SCALE / ÉCHELLE 1:25

PHASES 1 & 2

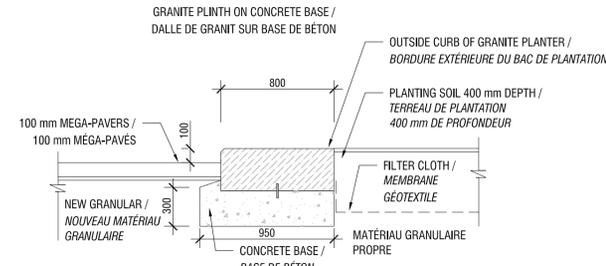

CROSS-SECTION / COUPE TRANSVERSALE

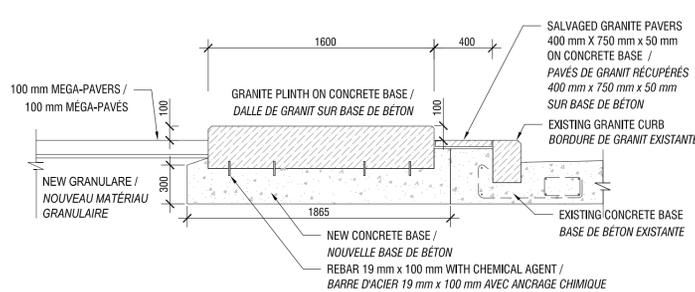

CROSS-SECTION / COUPE TRANSVERSALE

20 AP08 GRANITE END PLINTHS / DALLE D'EXTRÉMITÉ EN GRANIT  
SCALE / ÉCHELLE 1:25

PHASES 1 & 2

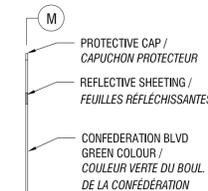

NOTE:  
CURB ANCHOR TO BE INSTALLED PLUMB AND TRUE / L'ANCRAGE DOIT ETRE INSTALLE D'OEUVRE

WINTER CONDITION, ELEVATION / CONDITION HIVERNALE, ELEVATION

SUMMER CONDITION, CROSS-SECTION / CONDITION ESTIVALE, COUPE-TYPE

WINTER CONDITION, CROSS-SECTION / CONDITION HIVERNALE, COUPE-TYPE

23 AP08 SNOW REMOVAL MARKERS / BALISES DE DENEGEMENT  
SCALE / ÉCHELLE 1:5

PHASES 1 & 2

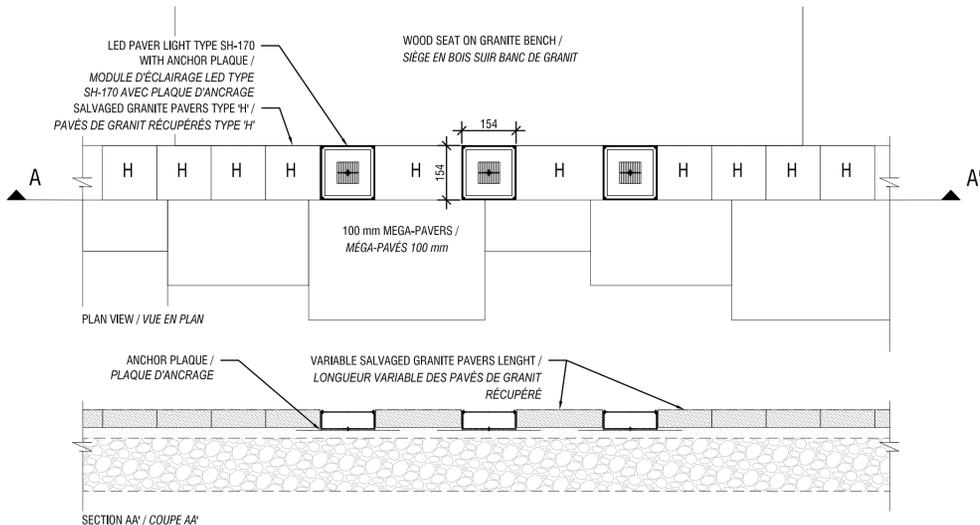

18 AP08 LED PAVER LIGHTS IN SALVAGED GRANITE BORDER / MODULE D'CLAIRAGE ET BANDE DE GRANIT RECUPERE  
SCALE / ÉCHELLE 1:10

PHASES 1 & 2

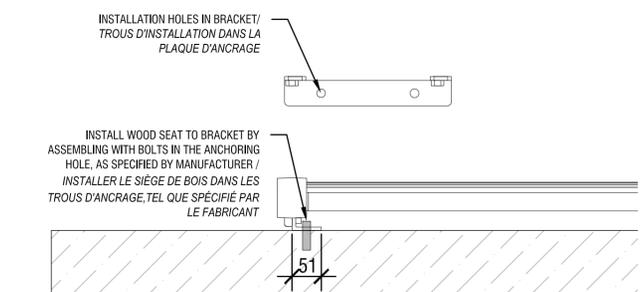

19 AP08 WOOD SEAT ANCHORAGE / ANCRAGE POUR SIEGE DE BOIS  
NOT TO SCALE / HORS ÉCHELLE

PHASES 1 & 2

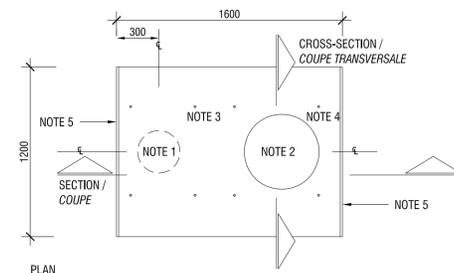

NOTE / REMARQUES:

- 300 mm CONCRETE SUPPORT PIER BELOW. MIN. 1500 mm DEPTH FROM FINISHED GRADE. / PILIER DE SUPPORT EN BETON DE 300 mm EN DESSOUS. MINIMUM 1500 mm DE PROFONDEUR A PARTIR DU NIVEAU DU SOL FINI.
- CORED HOLE TO ACCEPT EXISTING PIER. FIELD MEASURE SIZE AND LOCATION OF EACH PIER TO BE MODIFIED. / TROU PERCE POUR RECEVOIR LE PILIER EXISTANT. MESURER LES DIMENSIONS ET L'EMPLACEMENT SUR LE TERRAIN DE CHACUN DES PILIERS A MODIFIER.
- 19 mm DOWELS WITH MINIMUM 50 mm COVER ON EACH SIDE. TOTAL OF 8 PER PLINTH UNIT. EMBED INTO GRANITE/CONCRETE MIN. 50 mm / GOIJONS 19 mm AVEC COUVERTURE MINIMALE DE 50 mm DE CHAQUE CÔTÉ. TOTAL DE 8 PAR DALLE. ENCASTRES DANS LE GRANIT OU LE BETON D'AU MOINS 50 mm.
- 530 DIA. BASE SHROUD OVER PIER. / RECOUVREMENT DE BASE DE 530 mm DE DIAMÈTRE SUR LE PILIER.
- TYPICAL 15 mm EDGE CHAMFER ON ENDS ONLY / CHANFREIN DE BORD TYPE DE 15 mm SUR LES EXTRÉMITÉS SEULEMENT.

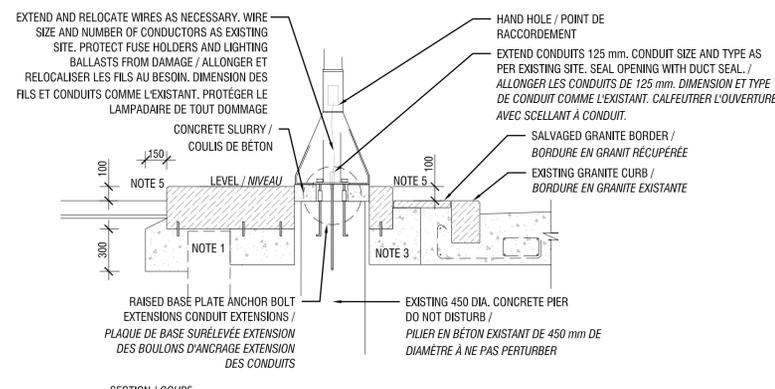

CROSS-SECTION / COUPE TRANSVERSALE

21 AP08 GRANITE PLINTHS WITH PED LIGHTS - PLANTERS / DALLES EN GRANIT ET LAMPADAIRES - BAC DE PLANTATION  
SCALE / ÉCHELLE 1:25

PHASES 1 & 2

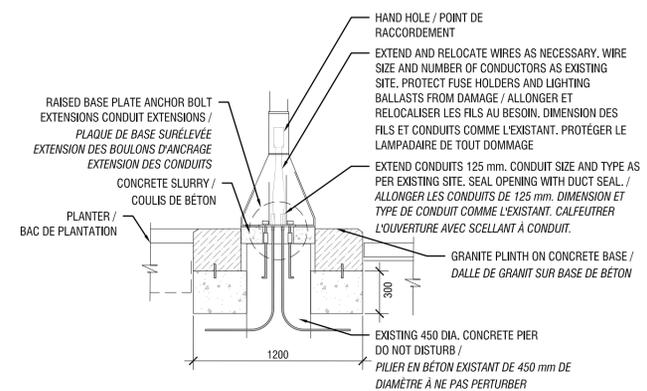

CROSS-SECTION - PLANTER LEVEL / COUPE TRANSVERSALE - NIVEAU BAC DE PLANTATION

22 AP08 GRANITE END PLINTHS WITH PED LIGHTS / DALLES D'EXTRÉMITÉ EN GRANIT ET LAMPADAIRES  
SCALE / ÉCHELLE 1:25



issued or revised  
émis ou révisé

no.	description	date
6	ÉMIS POUR SOUMISSION	2013-06-19
5	90% RÉVISION	2013-05-21
4	75% RÉVISION	2013-04-11
3	ESQUISSE FINALE	2013-02-25
2	POUR DISCUSSION	2013-01-28
1	POUR DISCUSSION	2012-12-20

project  
projet

CONFEDERATION BOULEVARD ESPLANADE  
REHABILITATION (PHASE 1 SECTOR)  
LAURIER STREET, GATINEAU /  
RÉFECTION DE L'ESPLANADE DU  
BOULEVARD DE LA CONFÉDÉRATION  
(SECTEUR PHASE 1)  
RUE LAURIER, GATINEAU

drawing  
dessin

SECTIONS AND DETAILS /  
COUPES ET DÉTAILS

approved by  
approuvé par J.C.

designed by  
conçu par E.G.-S.L.

drawn by  
dessiné par E.G.-S.L.

date 2013-06-19 scale INDICUÉES/  
échelle INDICATED

NCC project no. sheet no.  
no. du projet de la CCN no. de la feuille

DC4820-02 AP08



no.	description	date
1	POUR DISCUSSION	2012-12-20
2	POUR DISCUSSION	2013-01-28
3	ESQUISSE FINALE	2013-02-25
4	75% REVISION	2013-04-11
5	90% REVISION	2013-05-21
6	EMIS POUR SOUMISSION	2013-06-19

Issued or revised  
 émis ou révisé

Project	Project
CONFEDERATION BOULEVARD ESPLANADE REHABILITATION (PHASE 1 SECTOR) LAURIER STREET, GATINEAU / REFLECTION DE L'ESPLANADE DU BOULEVARD DE LA CONFEDERATION (SECTEUR PHASE 1) RUE LAURIER, GATINEAU	

drawing  
 dessin

**CMC GARAGE REPAIRS /  
 TRAVAUX DE RÉFÉCTION DU MUR  
 DU STATIONNEMENT DU MCC**

approved by approuvé par	A.M.	scale échelle	INDIQUÉS
designed by conçu par	A.M.	sheet no. no. de la feuille	S100
drawn by dessiné par	S.L.		
date	2013-06-19		
NCC project no. no. du projet de la CCN			
DC-4820-02			

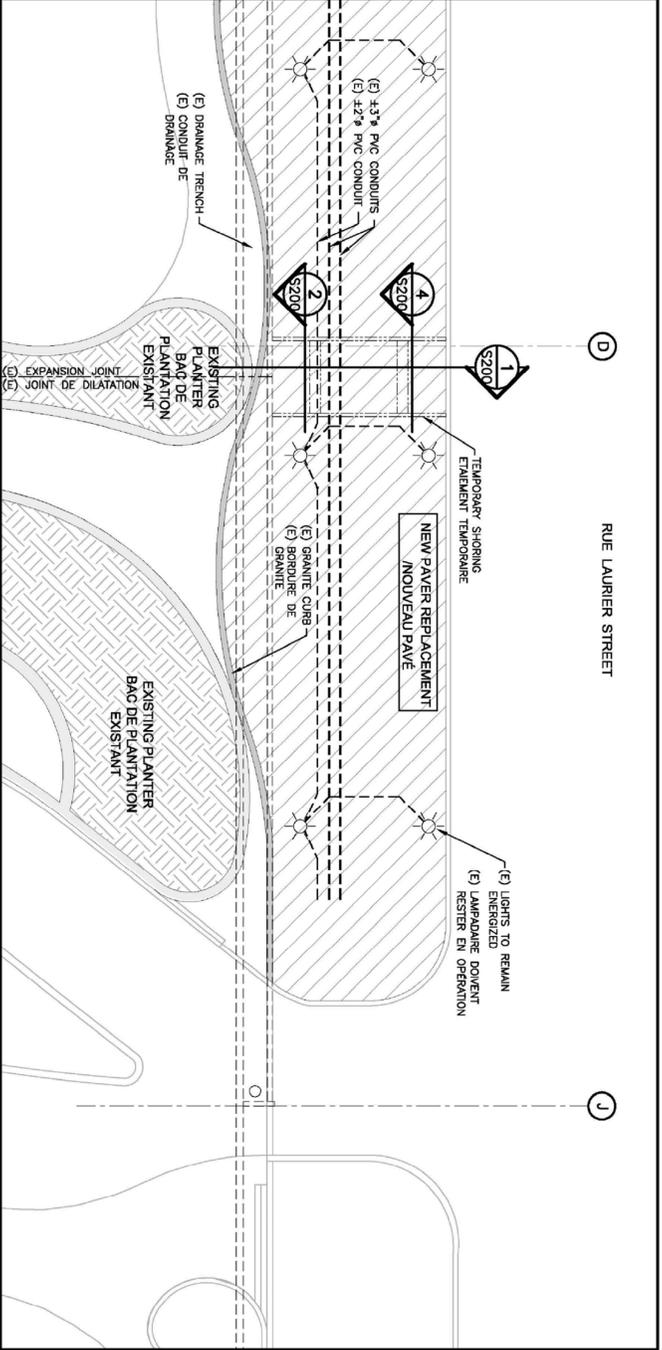
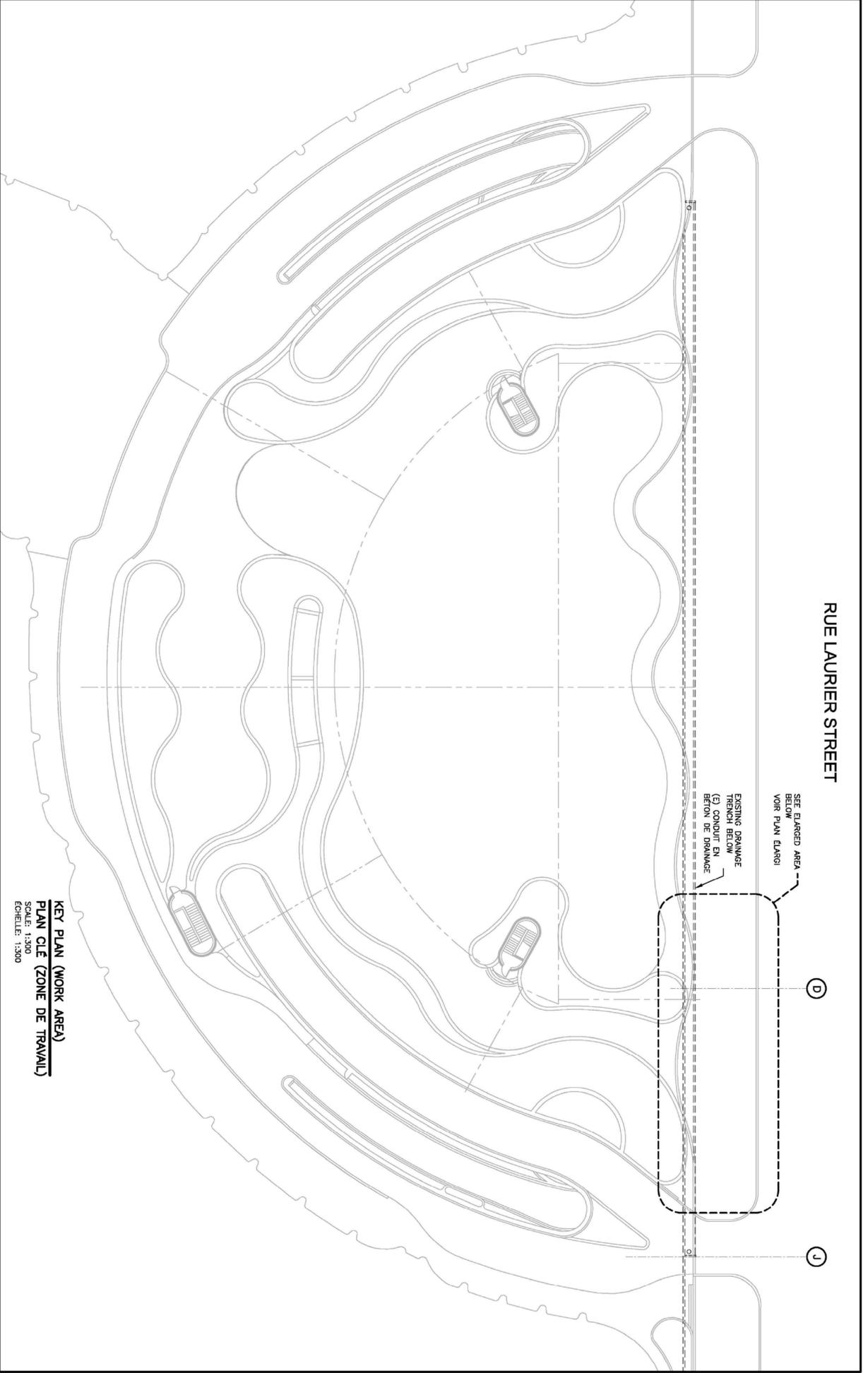

no.	description	date
1	POUR DISCUSSION	2012-12-20
2	POUR DISCUSSION	2013-01-28
3	ESQUISSE FINALE	2013-04-11
4	75% RÉVISION	2013-04-11
5	90% RÉVISION	2013-05-21
6	ÉHIS POUR SOUMISSION	2013-06-19

Issued or revised  
 émis ou révisé

project  
 projet  
 CONFEDERATION BOULEVARD ESPLANADE  
 REHABILITATION (PHASE 1 SECTOR)  
 LAURIER STREET, GATINEAU /  
 RÉFÉCTION DE L'ESPLANADE DU  
 BOULEVARD DE LA CONFÉDÉRATION  
 (SECTEUR PHASE 1)  
 RUE LAURIER, GATINEAU

drawing  
 dessin  
 CMC GARAGE REPAIRS /  
 TRAVAUX DE RÉFÉCTION DU MUR  
 DU STATIONNEMENT DU MCC

approved by  
 approuvé par A.M.  
 designed by  
 conçu par A.M.  
 drawn by  
 dessiné par S.L.  
 date 2013-06-19  
 scale NDQ/UES  
 échelle INDICATED  
 NCC project no. Sheet no.  
 no. du projet de la CCN no. de la feuille  
 DC-4820-02 S200

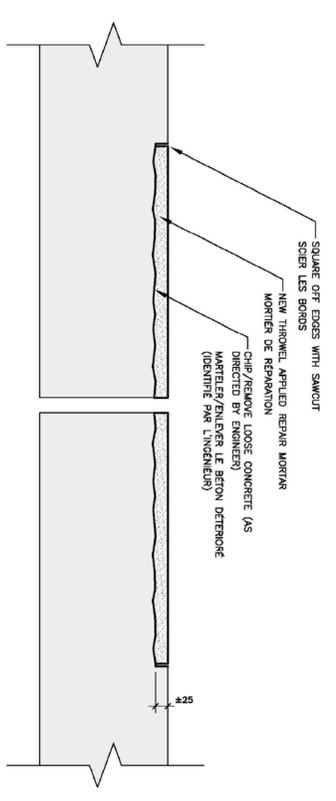

5 SECTION: CONCRETE REPAIR AT EXPANSION JOINT (2m<sup>2</sup>)  
 5 COUPE: RÉFÉCTION DU BÉTON AU JOINT DE DILATATION (2m<sup>2</sup>)  
 SCALE: 1:20  
 ÉCHELLE: 1:10

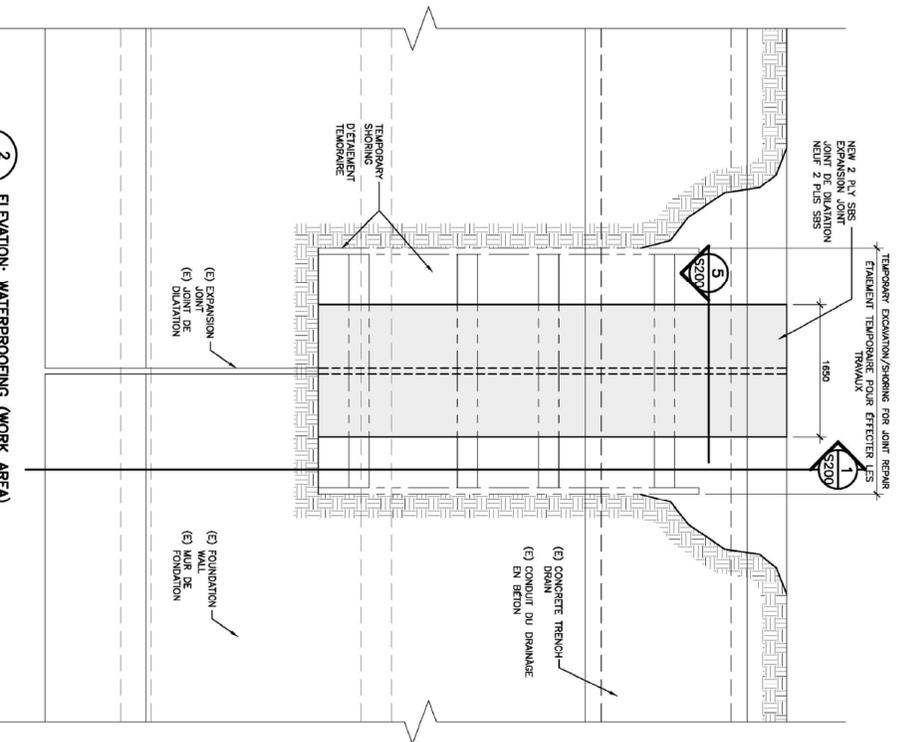

2 ELEVATION: WATERPROOFING (WORK AREA)  
 2 ÉLEVATION: RÉFÉCTION D'ÉTANCHÉITÉ  
 SCALE: 1:40  
 ÉCHELLE: 1:40

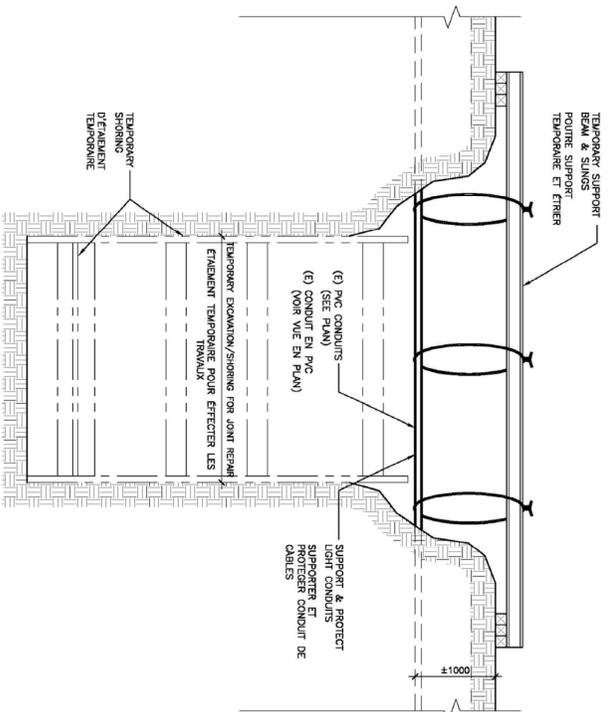

4 ELEVATION: (E) CONDUIT SUPPORT (WORK AREA)  
 4 ÉLEVATION: (E) SUPPORT DES CONDUITES  
 SCALE: 1:40  
 ÉCHELLE: 1:40

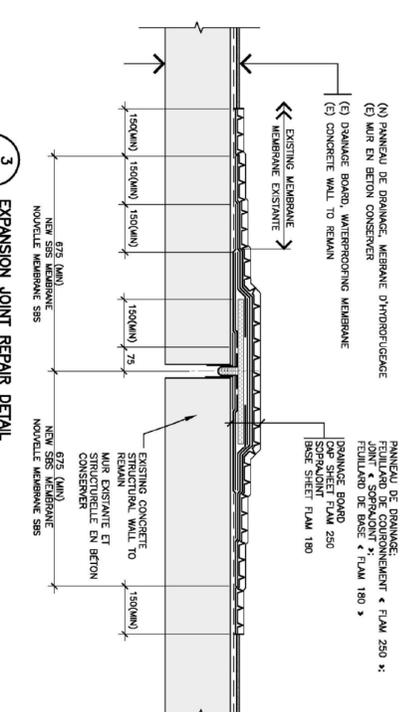

3 EXPANSION JOINT REPAIR DETAIL  
 3 DÉTAIL RÉFÉCTION DU JOINT DE DILATATION  
 SCALE: 1:10  
 ÉCHELLE: 1:10

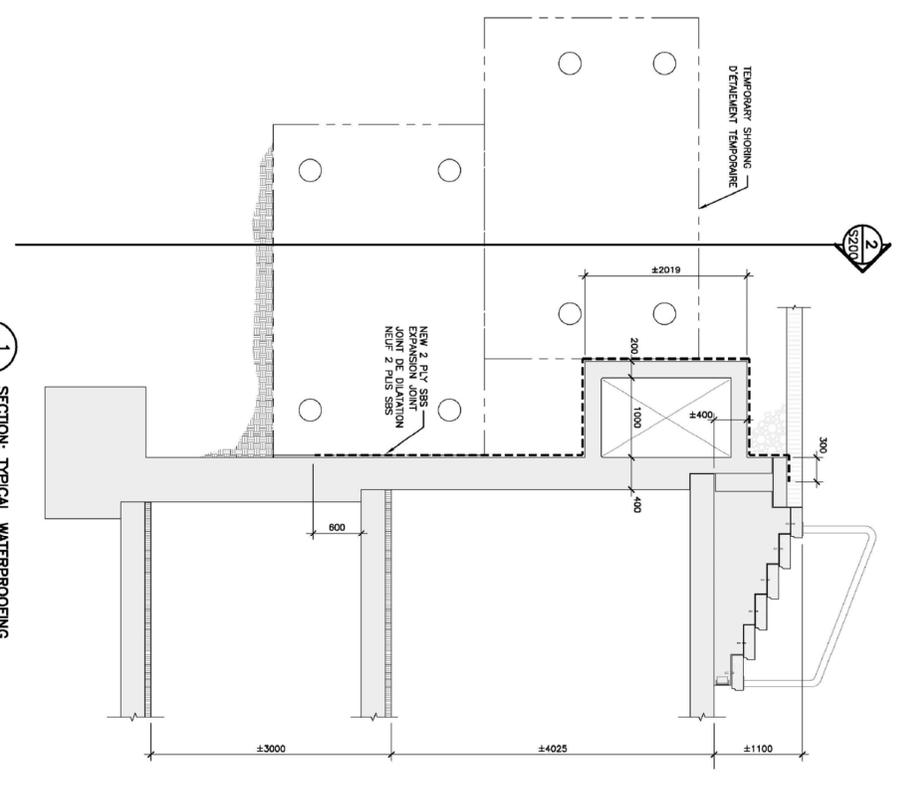

1 SECTION: TYPICAL WATERPROOFING  
 1 COUPE: RÉFÉCTION D'ÉTANCHÉITÉ  
 SCALE: 1:40  
 ÉCHELLE: 1:40