



Procurement and Contracting Services
 30 Victoria Street
 Gatineau, Quebec K1A 0M6

AMENDMENT TO REQUEST FOR PROPOSAL

The Request for Proposal is hereby amended; unless otherwise indicated, all other terms and conditions of the Request for Proposal remain the same.

Amendment No.	RFSO Amendment Date:
6	September 3, 2014
Office of the Chief Electoral Officer File No.	
ECLP-RFP-14-0293	
Title:	
Elections Canada Poll Bags	
Request for Proposal Closing Date:	
September 10, 2014 – 2:00 pm (Gatineau time)	
ENQUIRIES – address enquiries to the Contracting Authority:	
Office of the Chief Electoral Officer of Canada Procurement and Contracting Services 30 Victoria Street Gatineau, Quebec K1A 0M6	
Attention:	E-Mail:
Luc Potvin	proposition-proposal@elections.ca

Part 1. Interpretation

- 1.1** Elections Canada hereby amends in accordance with this amendment the Request for Proposal (RFP) bearing number ECLP-RFP-14-0293 and dated July 31, 2014. This amendment hereby forms part of the RFP.
- 1.2** Unless defined herein or unless the context otherwise requires, all of the words and phrases defined in the RFP and used in this amendment shall have the same meanings assigned to them in the RFP.

Part 2. Questions and Answers

The following question(s) have been asked in response to the RFP and Elections Canada hereby answers as follows:

2.1 Question No.10

Question:

In Annex B, under all of the items, under specification "PRODUCTION:" it is stated that "Camera Ready Copy has to be set up printing flat length wise 99cm long x 37cm wide (38.75" long x 14.5" wide)".

As we look at the provided Camera Ready file, which is attached via amendment number 5 to this tender, the total length is calculated as a total of 41.75" (18" + 3" gusset + 18" + 2.75" flap), and not as 38.75". Please advise if the information under specification "PRODUCTION" for all items in Annex B is incorrect, and provide the correct information accordingly.

Answer:

Please refer to the following table for the exact size of each bag:

EC Reference	Description	Length	Width	Flap	Gusset
EC11530	Envelope for Loose Documents	18"	14.50"	2.75"	4"
EC50480	Advance Poll Bag	18"	14.50"	2.75"	4"
EC50490	Mobile Poll Bag	18"	14.50"	2.75"	3"
EC50500	Ordinary Poll Bag	18"	14.50"	2.75"	3"
EC78791	Large Cyan Plastic Envelope	18"	14.50"	2.75"	3"

Part 3. Amendments

3.1 Amendment to Part B – Mandatory Specifications

Following question 10 of Amendment # 6, the Mandatory Specifications for item EC50480 have been modified and therefore replaced by the attached specifications. Please also note that the French specifications for items EC11530, EC50480, EC50490, EC50500 and EC78791 are being replaced by the new attached French specifications. The revised information has been highlighted in yellow.

SPECIFICATIONS SHEET

DESCRIPTION OF DELIVERABLE: EC 50480 Advance Poll Bag

REFERENCE NUMBER: **EC 50480 (08/2014)**

TITLE: EC 50480 (08/2014) - Advance Poll Bag - (Light green)

QUANTITY: 15,000

ADDITIONAL QUANTITY (OPTION) Elections Canada may require additional quantity within the period of the resulting contract. Specifications will remain unchanged.

The supplier will grant to Elections Canada the irrevocable option to acquire the additional quantity at the prices stated in the resulting contract. The option may only be exercised by the Contracting Authority and will be evidenced, for administrative purposes only, through a contract amendment.

Within the quotation, in addition to the cost for the initial quantity, please provide:

- A separate unit cost for up to 25% of the original quantity for each item.
- A separate unit cost for up to 50% of the original quantity for each item.

Elections Canada makes no guarantee that this option will be exercised during the period of the contract.

EVALUATION: Suppliers are advised that the contract will be awarded to the supplier with the best overall cost which will factor the unit cost(s) for the initial quantity and the optional quantity.

OVER: ***No over / No under***
Items received by Elections Canada in excess of the allowable overage as stipulated in this specification are not to be invoiced. It is the supplier's responsibility to ensure that items are not shipped in excess of the allowable overage

SIZE:

- Metric: 46cm long plus 7cm flap. Total length with flap 53cm x

37cm wide open end

- Imperial: 18" long plus 2.75" flap. Total length with flap 20.75" x 14.50" wide – open end.

STYLE:

- **Gusset:** 10.2 cm or 4" gusset at the bottom
- **Air Holes:** Plastic bag must have 2 half- moon holes at the bottom, one on the left side and one on the right side

FLAP:

The 7cm flap has one strip 2cm wide x 37cm long (2.75" flap has one strip ¾" wide x 14.5" long) of a D transfer tape applied at 1cm (3/8") from the top of the flap.

PRINTING:

Prints two colours PMS 2253C Light Green for bag – bleeds all sides
Text: Black one side no bleed – front only.
Print quality – Informational

INK:

PMS 2253C Light green for entire outside body of bag – bleeds all sides.
Black for text.

STOCK:

High density polyethylene .5mil plastic – Co-extruded white outside, grey opaque inside

PRODUCTION:

Camera Ready Copy has to be set up printing flat length wise 99cm long x 37cm wide (38.75" long x 14.5" wide)

PROOF:

One proof is required for approval before production. Please send to Elections Canada, FREM Directorate, 30 Victoria Street, 10th Floor, Gatineau QC. K1A 0M6. Attention: Mathieu Levillain.

PACKAGING:

Package 100 per corrugated box. Each box not to weigh more than 35 lbs. Clearly identify each box as to content in a minimum 20 pt. type size.

Label on Boxes:

EC 50480 (08/2014)
*Advance Poll Bag – Light Green/SAC pour BVA – vert
pale*
Qty/Qté 100

QUOTE SUBMISSION:

Your quotation must show cost per unit and must include the transportation fee.

If possible, please prepare your quotation on your company's letterhead or include it in your email when submitting your quotation. This is to ensure that your company's name is clearly linked to your quotation.

MANDATORY DELIVERY DATE:

October 31st, 2014, or sooner

SHIPPING INSTRUCTIONS:

Ship on non-returnable shipping skids 48" wide by 42" deep not to exceed 54" high stacking height. The material must be accessible by hand held hydraulic pallet movers.

SKIDS:

Brewery type skid – 4 way entry type, 48" wide by 42" deep, 3 stringers with three blocks, each running 48" long

NOTE: Items shipped to the Distribution Centre not on requested skids will not be accepted upon delivery.

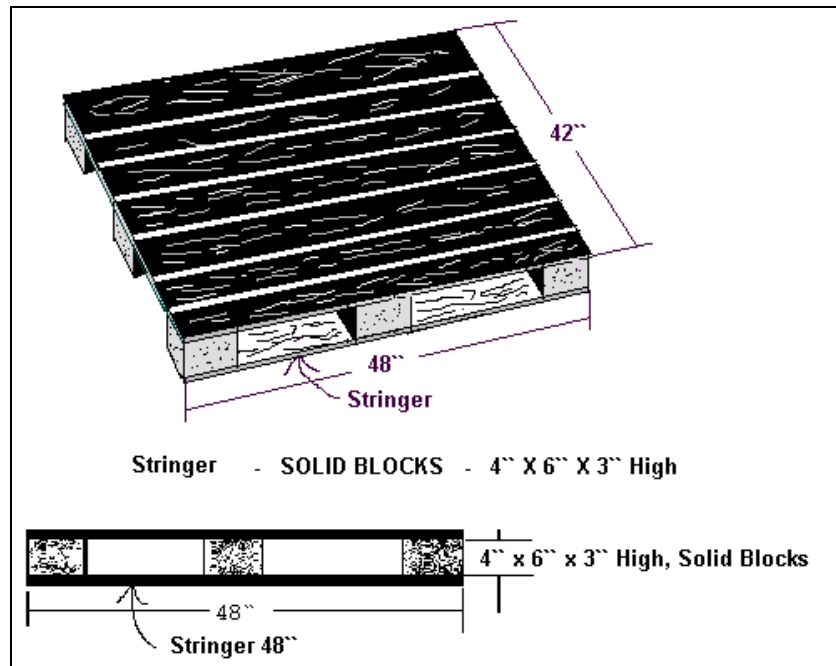

HOURS OF OPERATION :

8 a.m. to 12:00 noon / 1:00 p.m. to 4:00 p.m.

DESTINATION:

Elections Canada Distribution Centre
100-440 Coventry Road, Ottawa, Ontario K1K 2Y5

INVOICING:

Please send your invoice to the following address:

Jocelyne Leroux
SMS Team
Elections Canada
30 Victoria Street, Room 10-D-005
Gatineau, Quebec K1A 0M6

It is the responsibility of the supplier to provide a valid tax registration number for: HST/GST and QST, as applicable. Elections Canada will not validate tax registration numbers. If applicable sales taxes are invoiced without a tax registration number(s), Elections Canada will not pay the applicable sales tax(es).

Invoices must indicate the Contract number, if applicable, the Reference Number, the revision date and show any correction cost breakdown as applicable



ADDITIONAL INFORMATION:

No change in these specifications will be accepted unless approved by the project authority.

Elections Canada must be informed of the cost of any author's alterations as soon as possible. A contract amendment must be made as soon as any changes affecting cost occur.

The printer is to return to Elections Canada a final electronic file properly identified with all or any corrections made at the proofing stage before invoices are approved for payment.

Wrapping and shipping instructions must be followed to the letter or the Distribution Centre may refuse to accept the shipment.

FEUILLE DE SPÉCIFICATIONS

DESCRIPTION DU PRODUIT:	EC 11530 – Sac de documents en feuilles détachées - Beige
Numéro de référence:	EC 11530 (08/2014)
TITRE:	EC 11530 Sac de documents en feuilles détachées - Beige
QUANTITÉ INITIALE:	70,000
QUANTITÉ ADDITIONNELLE (OPTION):	<p>Élections Canada pourrait avoir besoin d'une quantité additionnelle durant la période du contrat octroyé. Les spécifications resteront inchangées.</p> <p>Le fournisseur accordera à Élections Canada l'option irrévocable d'acquérir une quantité additionnelle au prix soumis dans le contrat octroyé. L'option pourrait être soulevée par l'autorité contractante et sera matérialisée, pour des raisons administratives uniquement, par l'intermédiaire d'un amendement au contrat.</p> <p>Dans la soumission, en plus du coût pour la quantité initiale, veuillez fournir:</p> <ul style="list-style-type: none">• Un coût unitaire séparé pour une quantité additionnelle atteignant jusqu'à 25% de la quantité initiale et ceci pour chaque article.• Un coût unitaire séparé pour une quantité additionnelle atteignant jusqu'à 50% de la quantité initiale et ceci pour chaque article. <p>Élections Canada ne garantit pas l'exercice de cette option durant la période du contrat.</p>
ÉVALUATION:	Les fournisseurs sont informés que le contrat sera octroyé au fournisseur ayant le meilleur prix global qui prendra en considération le coût unitaire pour la quantité initiale et la quantité optionnelle.
EXCÉDENT:	70,000 sacs – Ni plus, ni moins Le fournisseur doit s'assurer que la quantité livrée est exactement celle qui est précisée dans les présentes, ni plus, ni moins. Élections Canada ne paiera pour aucun article reçu en sus de la quantité précisée.

- DIMENSIONS:**
- Métrique : 46cm de long plus 7cm de rabat. Longueur totale avec rabat 53cm x 37cm
 - Impérial : 18" de long plus 2.75" de rabat. Longueur totale avec rabat 20.75" x 14.50" (plus 4" gousset)
- STYLE:**
- **Gousset** : 10.2 cm ou 4" gousset dans le bas du sac
 - **Trous d'air** : le sac plastique doit avoir 2 trous en demi-lune en bas. Un du côté droit et l'autre du côté gauche.
- RABAT:**
- Le rabat de 7cm doit avoir une bande de 1.90cm de large de colle thermofusible permanente couverte (de 5 à 7 mil d'épaisseur) par un revêtement de polyéthylène blanc de 2.50cm de large et de 37cm de long (1" de large x 14.5" de long) et située à 1cm (3/8") du haut du rabat.
- IMPRESSION:**
- Imprime 2 couleurs noir plus PMS 2309C Beige pour les sacs – à fond perdu sur tous les côtés.
Texte: Noir sur un côté, sans fond perdu – Recto uniquement.
Qualité d'impression – Informationnelle
- INK:**
- PMS 2309C Beige pour l'intégralité du sac – à fond perdu sur tous les côtés.
L'intérieur du sac doit être imprimé en gris pour protéger l'information des documents.
Texte en noir.
- MATÉRIAU:**
- Polyéthylène de faible densité .5mil plastic – Co-extrudé
- COMPOSANTE:**
- Copie de prêt à imprimer de 99cm de long x 37 cm de large sera fournie
- ÉPREUVE:**
- Une épreuve est requise pour approbation avant production. Envoyer à Elections Canada, SMS Team, direction GPSR, 10ème étage, 30 rue Victoria. Gatineau QC K1A 0M6 Att : Mathieu Levillain
- EMPAQUETAGE:**
- Paquets de 100 par boîte de carton ondulé. Chaque boîte ne doit pas peser plus de 35 livres. Identifier clairement le contenu de chaque boîte dans une police d'un minimum de 20pts tel quel :

Étiquette sur les boîtes:

EC 11530 (08/2014)
*Loose Documents Bag - beige /Sac de documents en
feuilles détachées - beige*
Qty/Qté 100

SOUSSIONS:

Votre soumission doit montrer un coût unitaire pour la quantité initiale et si une quantité additionnelle est requise, un coût unitaire pour les options. Tout coût unitaire doit inclure tous frais de transport associés.

Si possible, veuillez préparer votre soumission sur du papier à en-tête de votre compagnie ou y inclure dans votre courriel lors de votre soumission. Ceci est pour assurer que le nom de votre compagnie est clairement relié à votre soumission.

**DATES DE LIVRAISON
OBLIGATOIRES:**

- **Livraison partielle de 35,000 le 31 octobre 2014**
- **Livraison finale de 35,000 le 14 novembre 2014 ou plus tôt**

LIVRAISON:

Expédition sur des palettes non retournable de 48 po sur 42 po. Ne pas excéder 54 po. de hauteur. Le matériel doit être accessible par des appareils de manutention de palettes hydrauliques portatifs.

PALETTES:

Palettes de type Brasserie – 4 entrées
48 po de largeur, 42 po de longueur, 3 traverses de 48 po et 3 blocs.
REMARQUE : Le matériel livré au débarcadère du Centre de distribution d'Élections Canada au 440, chemin Coventry autrement que sur les palettes précisées NE SERA PAS ACCEPTÉ à la livraison.

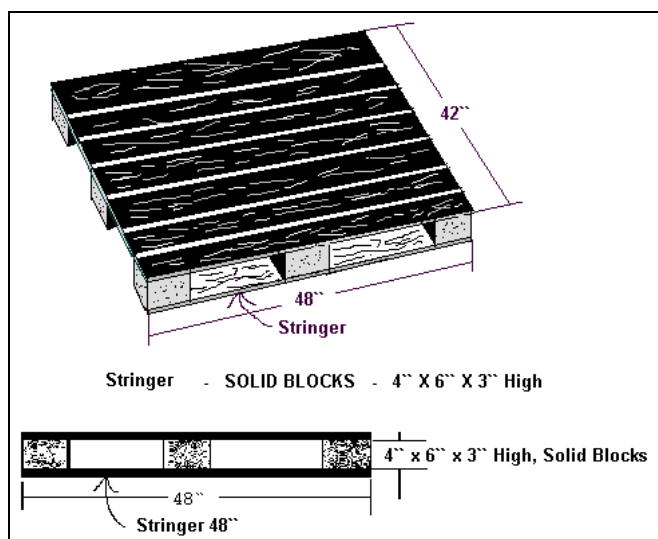

HEURES DE LIVRAISON :

de 8h à midi / de 13h à 16h

DESTINATION:

Élections Canada Centre de Distribution
100-440 Chemin Coventry, Ottawa, Ontario K1K 2Y5

FACTURATION:

Veuillez envoyer votre facture à l'adresse suivante:

Jocelyne Leroux
SMS Team
Elections Canada
30 Rue Victoria, Room 10-A-005
Gatineau, Quebec K1A 0M6

Il est de la responsabilité du fournisseur de fournir un numéro valide d'enregistrement de taxe pour : THV/TSG et TVQ, tel qu'applicable. It is the responsibility of the supplier to provide a valid tax registration number for: HST/GST and QST, as applicable. Élections Canada ne validera pas les numéros d'enregistrement de taxe. Si les taxes sur les ventes sont facturées sans numéro d'enregistrement, Élections Canada ne paiera pas les taxes sur les ventes applicables. **Les factures doivent indiquer le numéro de contrat, si applicable, le numéro de référence, la date de révision et montrer toute correction apportée au détail du coût, si applicable.**

INSTRUCTIONS ADDITIONNELLES: Aucun changement aux spécifications ne sera accepté à moins d’être approuvé par un Représentant d’Élections Canada.

Élections Canada doit être avisé dès que possible des coûts de toute altération. Une modification de contrat devra être établie immédiatement pour tout changement entraînant une modification des coûts.

Le fournisseur doit retourner à Élections Canada un fichier électronique contenant les composants finaux si des corrections ont été apportées à l’étape de l’épreuve.

L’emballage et la livraison doivent être exécutés selon les directives, car le Centre de distribution pourrait refuser d’accepter la livraison.

L’étiquetage des articles allant au Centre de distribution doit être exactement comme indiqué, car le Centre de distribution pourrait refuser la livraison.

FEUILLE DE SPÉCIFICATIONS

DESCRIPTION DU PRODUIT:	EC 50480 – Sac de scrutin pour bureau de vote par anticipation
Numéro de référence:	EC 50480 (08/2014)
TITRE:	EC 50480 Sac de scrutin jaune pour bureau de vote par anticipation
QUANTITÉ INITIALE:	15,000
QUANTITÉ ADDITIONNELLE (OPTION):	<p>Élections Canada pourrait avoir besoin d'une quantité additionnelle durant la période du contrat octroyé. Les spécifications resteront inchangées.</p> <p>Le fournisseur accordera à Élections Canada l'option irrévocable d'acquérir une quantité additionnelle au prix soumis dans le contrat octroyé. L'option pourrait être soulevée par l'autorité contractante et sera matérialisée, pour des raisons administratives uniquement, par l'intermédiaire d'un amendement au contrat.</p> <p>Dans la soumission, en plus du coût pour la quantité initiale, veuillez fournir:</p> <ul style="list-style-type: none">• Un coût unitaire séparé pour une quantité additionnelle atteignant jusqu'à 25% de la quantité initiale et ceci pour chaque article.• Un coût unitaire séparé pour une quantité additionnelle atteignant jusqu'à 50% de la quantité initiale et ceci pour chaque article. <p>Élections Canada ne garantit pas l'exercice de cette option durant la période du contrat.</p>
ÉVALUATION:	Les fournisseurs sont informés que le contrat sera octroyé au fournisseur ayant le meilleur prix global qui prendra en considération le coût unitaire pour la quantité initiale et la quantité optionnelle.
EXCÉDENT:	15,000 sacs – Ni plus, ni moins Le fournisseur doit s'assurer que la quantité livrée est exactement celle qui est précisée dans les présentes, ni plus, ni moins. Élections Canada ne paiera pour aucun article reçu en sus de la quantité précisée.

- DIMENSIONS:**
- Métrique : 46cm de long plus 7cm de rabat. Longueur totale avec rabat 53cm x 37cm
 - Impérial : 18" de long plus 2.75" de rabat. Longueur totale avec rabat 20.75" x 14.50" (plus 4" gousset)
- STYLE:**
- **Gousset** : 10.2 cm ou 4" gousset dans le bas du sac
 - **Trous d'air** : le sac plastique doit avoir 2 trous en demi-lune en bas. Un du côté droit et l'autre du côté gauche.
- RABAT:**
- Le rabat de 7cm doit avoir une bande de 1.90cm de large de colle thermofusible permanente couverte (de 5 à 7 mil d'épaisseur) par un revêtement de polyéthylène blanc de 2.50cm de large et de 37cm de long (1" de large x 14.5" de long) et située à 1cm (3/8") du haut du rabat.
- IMPRESSION:**
- Imprime 2 couleurs noir plus PMS 2253C Vert pâle pour les sacs – à fond perdu sur tous les côtés.
Texte: Noir sur un côté, sans fond perdu – Recto uniquement.
Qualité d'impression – Informationnelle
- ENCRE:**
- PMS 2253C Vert pâle pour l'intégralité du sac – à fond perdu sur tous les côtés.
L'intérieur du sac doit être imprimé en gris pour protéger l'information des documents.
Texte en noir.
- MATÉRIAU:**
- Polyéthylène de faible densité .5mil plastic – Co-extrudé
- COMPOSANTE:**
- Copie de prêt à imprimer de 99cm de long x 37 cm de large sera fournie
- ÉPREUVE:**
- Une épreuve est requise pour approbation avant production. Envoyer à Elections Canada, SMS Team, direction GPSR, 10ème étage, 30 rue Victoria. Gatineau QC K1A 0M6 Att : Mathieu Levillain
- EMPAQUETAGE:**
- Paquets de 100 par boîte de carton ondulé. Chaque boîte ne doit pas peser plus de 35 livres. Identifier clairement le contenu de chaque boîte dans une police d'un minimum de 20pts tel quel :

Étiquette sur les boîtes:

EC 50480 (08/2014)
*Advance Poll Bag – Light Green/SAC pour BVA – vert
pale*
Qty/Qté 100

SOUSSIONS:

Votre soumission doit montrer un coût unitaire pour la quantité initiale et si une quantité additionnelle est requise, un coût unitaire pour les options. Tout coût unitaire doit inclure tous frais de transport associés.

Si possible, veuillez préparer votre soumission sur du papier à en-tête de votre compagnie ou y inclure dans votre courriel lors de votre soumission. Ceci est pour assurer que le nom de votre compagnie est clairement relié à votre soumission.

**DATES DE LIVRAISON
OBLIGATOIRES:**

Le 31 octobre 2014 ou plus tôt

LIVRAISON:

Expédition sur des palettes non retournables de 48 po sur 42 po. Ne pas excéder 54 po. de hauteur. Le matériel doit être accessible par des appareils de manutention de palettes hydrauliques portatifs.

PALETTES:

Palettes de type Brasserie – 4 entrées

48 po de largeur, 42 po de longueur, 3 traverses de 48 po et 3 blocs.

REMARQUE : Le matériel livré au débarcadère du Centre de distribution d'Élections Canada au 440, chemin Coventry autrement que sur les palettes précisées NE SERA PAS ACCEPTÉ à la livraison.

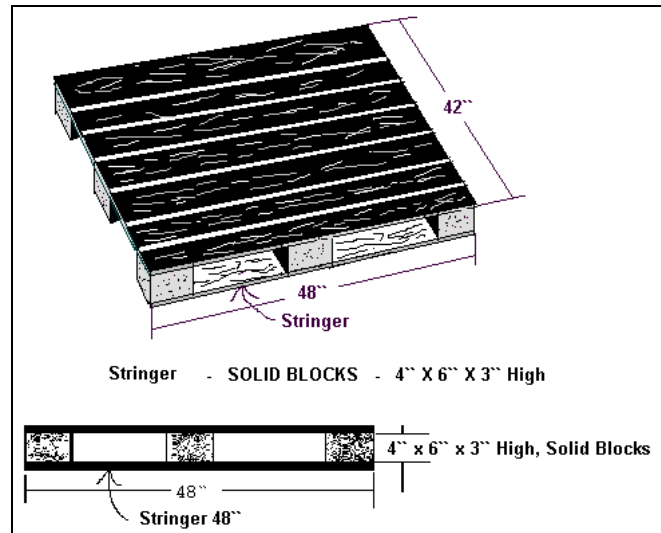

HEURES DE LIVRAISON :

de 8h à midi / de 13h à 16h

DESTINATION:

Élections Canada Centre de Distribution
100-440 Chemin Coventry, Ottawa, Ontario K1K 2Y5

FACTURATION:

Veuillez envoyer votre facture à l'adresse suivante:

Jocelyne Leroux
SMS Team
Elections Canada
30 Rue Victoria, Room 10-A-005
Gatineau, Québec K1A 0M6

Il est de la responsabilité du fournisseur de fournir un numéro valide d'enregistrement de taxe pour : THV/TSG et TVQ, tel qu'applicable. Élections Canada ne validera pas les numéros d'enregistrement de taxe. Si les taxes sur les ventes sont facturées sans numéro d'enregistrement, Élections Canada ne paiera pas les taxes sur les ventes applicables.

Les factures doivent indiquer le numéro de contrat, si applicable, le numéro de référence, la date de révision et montrer toute correction apportée au détail du coût, si applicable.

INSTRUCTIONS ADDITIONNELLES: Aucun changement aux spécifications ne sera accepté à moins d’être approuvé par un représentant d’Élections Canada.

Élections Canada doit être avisé dès que possible des coûts de toute altération. Une modification de contrat devra être établie immédiatement pour tout changement entraînant une modification des coûts.

Le fournisseur doit retourner à Élections Canada un fichier électronique contenant les composants finaux si des corrections ont été apportées à l’étape de l’épreuve.

L’emballage et la livraison doivent être exécutés selon les directives, car le Centre de distribution pourrait refuser d’accepter la livraison.

FEUILLE DE SPÉCIFICATIONS

DESCRIPTION DU PRODUIT:	EC 50490 – Sac de scrutin pour bureau de vote itinérant
Numéro de référence:	EC 50490 (08/2014)
TITRE:	EC 50490 Sac de scrutin jaune pour bureau de vote itinérant
QUANTITÉ INITIALE:	10,000
QUANTITÉ ADDITIONNELLE (OPTION):	<p>Élections Canada pourrait avoir besoin d'une quantité additionnelle durant la période du contrat octroyé. Les spécifications resteront inchangées.</p> <p>Le fournisseur accordera à Élections Canada l'option irrévocable d'acquérir une quantité additionnelle au prix soumis dans le contrat octroyé. L'option pourrait être soulevée par l'autorité contractante et sera matérialisée, pour des raisons administratives uniquement, par l'intermédiaire d'un amendement au contrat.</p> <p>Dans la soumission, en plus du coût pour la quantité initiale, veuillez fournir:</p> <ul style="list-style-type: none">• Un coût unitaire séparé pour une quantité additionnelle atteignant jusqu'à 25% de la quantité initiale et ceci pour chaque article.• Un coût unitaire séparé pour une quantité additionnelle atteignant jusqu'à 50% de la quantité initiale et ceci pour chaque article. <p>Élections Canada ne garantit pas l'exercice de cette option durant la période du contrat.</p>
ÉVALUATION:	Les fournisseurs sont informés que le contrat sera octroyé au fournisseur ayant le meilleur prix global qui prendra en considération le coût unitaire pour la quantité initiale et la quantité optionnelle.
EXCÉDENT:	10,000 sacs – Ni plus, ni moins Le fournisseur doit s'assurer que la quantité livrée est exactement celle qui est précisée dans les présentes, ni plus, ni moins. Élections Canada ne paiera pour aucun article reçu en sus de la quantité précisée.

- DIMENSIONS:**
- Métrique: 46cm de long plus 7cm de rabat. Longueur totale avec rabat 53cm x 37cm
 - Impérial: 18" de long plus 2.75" de rabat. Longueur totale avec rabat 20.75" x 14.50"
- STYLE:**
- Gousset: 7.7 cm ou 3" gousset dans le bas du sac
 - **Trous d'air:** le sac plastique doit avoir 2 trous en demi-lune en bas. Un du côté droit et l'autre du côté gauche.
- RABAT:**
- Le rabat de 7cm doit avoir une bande de 1.90cm de large de colle thermofusible permanente couverte (de 5 à 7 mil d'épaisseur) par un revêtement de polyéthylène blanc de 2.50cm de large et de 37cm de long (1" de large x 14.5" de long) et située à 1cm (3/8") du haut du rabat.
- IMPRESSION:**
- Imprime 2 couleurs noir plus PMS 2645C Violet pâle pour les sacs – à fond perdu sur tous les côtés.
Texte: Noir sur un côté, sans fond perdu – Recto uniquement.
Qualité d'impression – Informationnelle
- INK:**
- PMS 2645C Violet pâle pour l'intégralité du sac – à fond perdu sur tous les côtés.
L'intérieur du sac doit être imprimé en gris pour protéger l'information des documents.
Texte en noir.
- MATÉRIAU:**
- Polyéthylène de faible densité .5mil plastic – Co-extrudé
- COMPOSANTE:**
- Copie de prêt à imprimer de 99cm de long x 37 cm de large sera fournie
- ÉPREUVE:**
- Une épreuve est requise pour approbation avant production. Envoyer à Elections Canada, SMS Team, direction GPSR, 10ème étage, 30 rue Victoria. Gatineau QC K1A 0M6 Att : Mathieu Levillain
- EMPAQUETAGE:**
- Paquets de 100 par boîte de carton ondulé. Chaque boîte ne doit pas peser plus de 35 livres. Identifier clairement le contenu de chaque boîte dans une police d'un minimum de 20pts tel quel :

Étiquette sur les boîtes:

EC 50490 (08/2014)
Mobile Poll Bag – Light Violet / Sac - bureau itinérant
– Violet pale
Qty/Qté 100

SOUSSIONS:

Votre soumission doit montrer un coût unitaire pour la quantité initiale et si une quantité additionnelle est requise, un coût unitaire pour les options. Tout coût unitaire doit inclure tous frais de transport associés.

Si possible, veuillez préparer votre soumission sur du papier à en-tête de votre compagnie ou y inclure dans votre courriel lors de votre soumission. Ceci est pour assurer que le nom de votre compagnie est clairement relié à votre soumission.

**DATES DE LIVRAISON
OBLIGATOIRES:**

Le 31 octobre 2014 ou plus tôt

LIVRAISON:

Expédition sur des palettes non retournable de 48 po sur 42 po. Ne pas excéder 54 po. de hauteur. Le matériel doit être accessible par des appareils de manutention de palettes hydrauliques portatifs.

PALETTES:

Palettes de type Brasserie – 4 entrées

48 po de largeur, 42 po de longueur, 3 traverses de 48 po et 3 blocs.

REMARQUE : Le matériel livré au débarcadère du Centre de distribution d'Élections Canada au 440, chemin Coventry autrement que sur les palettes précisées NE SERA PAS ACCEPTÉ à la livraison.

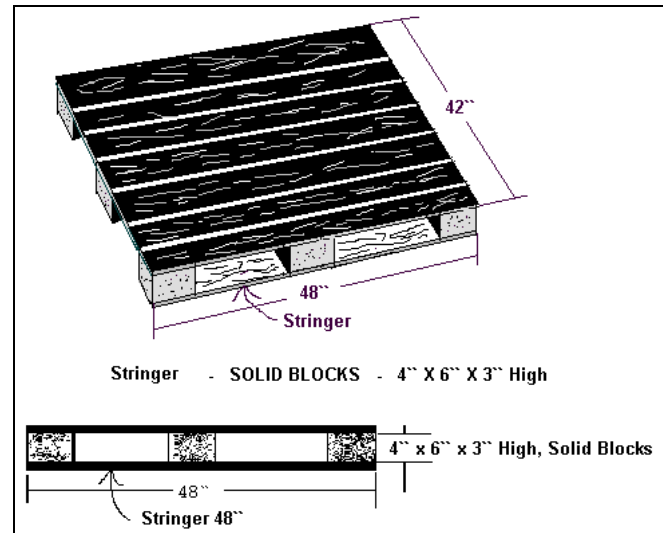

HEURES DE LIVRAISON :

de 8h à midi / de 13h à 16h

DESTINATION:

Élections Canada Centre de Distribution
100-440 Chemin Coventry, Ottawa, Ontario K1K 2Y5

FACTURATION:

Veuillez envoyer votre facture à l'adresse suivante:

Jocelyne Leroux
SMS Team
Elections Canada
30 Rue Victoria, Room 10-A-005
Gatineau, Quebec K1A 0M6

Il est de la responsabilité du fournisseur de fournir un numéro valide d'enregistrement de taxe pour : THV/TSG et TVQ, tel qu'applicable.

It is the responsibility of the supplier to provide a valid tax registration number for: HST/GST and QST, as applicable. Élections Canada ne validera pas les numéros d'enregistrement de taxe. Si les taxes sur les ventes sont facturées sans numéro d'enregistrement, Élections Canada ne paiera pas les taxes sur les ventes applicables.

Les factures doivent indiquer le numéro de contrat, si applicable, le numéro de référence, la date de révision et montrer toute correction apportée au détail du coût, si applicable.

INSTRUCTIONS ADDITIONNELLES: Aucun changement aux spécifications ne sera accepté à moins d’être approuvé par un Représentant d’Élections Canada.

Élections Canada doit être avisé dès que possible des coûts de toute altération. Une modification de contrat devra être établie immédiatement pour tout changement entraînant une modification des coûts.

Le fournisseur doit retourner à Élections Canada un fichier électronique contenant les composants finaux si des corrections ont été apportées à l’étape de l’épreuve.

L’emballage et la livraison doivent être exécutés selon les directives, car le Centre de distribution pourrait refuser d’accepter la livraison.

L’étiquetage des articles allant au Centre de distribution doit être exactement comme indiqué, car le Centre de distribution pourrait refuser la livraison.

FEUILLE DE SPÉCIFICATIONS

DESCRIPTION DU PRODUIT:	EC 50500 – Sac de scrutin pour bureau de vote ordinaire
Numéro de référence:	EC 50500 (08/2014)
TITRE:	EC 50500 Sac de scrutin jaune pour bureau de vote ordinaire
QUANTITÉ INITIALE:	110,000
QUANTITÉ ADDITIONNELLE (OPTION):	<p>Élections Canada pourrait avoir besoin d'une quantité additionnelle durant la période du contrat octroyé. Les spécifications resteront inchangées.</p> <p>Le fournisseur accordera à Élections Canada l'option irrévocable d'acquérir une quantité additionnelle au prix soumis dans le contrat octroyé. L'option pourrait être soulevée par l'autorité contractante et sera matérialisée, pour des raisons administratives uniquement, par l'intermédiaire d'un amendement au contrat.</p> <p>Dans la soumission, en plus du coût pour la quantité initiale, veuillez fournir:</p> <ul style="list-style-type: none">• Un coût unitaire séparé pour une quantité additionnelle atteignant jusqu'à 25% de la quantité initiale et ceci pour chaque article.• Un coût unitaire séparé pour une quantité additionnelle atteignant jusqu'à 50% de la quantité initiale et ceci pour chaque article. <p>Élections Canada ne garantit pas l'exercice de cette option durant la période du contrat.</p>
ÉVALUATION:	Les fournisseurs sont informés que le contrat sera octroyé au fournisseur ayant le meilleur prix global qui prendra en considération le coût unitaire pour la quantité initiale et la quantité optionnelle.
EXCÉDENT:	110,000 sacs – Ni plus, ni moins Le fournisseur doit s'assurer que la quantité livrée est exactement celle qui est précisée dans les présentes, ni plus, ni moins. Élections Canada ne paiera pour aucun article reçu en sus de la quantité précisée.



- DIMENSIONS:**
- Métrique: 46cm de long plus 7cm de rabat. Longueur totale avec rabat 53cm x 37cm
 - Impérial: 18" de long plus 2.75" de rabat. Longueur totale avec rabat 20.75" x 14.50"
- STYLE:**
- Gousset: 7.7 cm ou 3" gousset dans le bas du sac
 - **Trous d'air:** le sac plastique doit avoir 2 trous en demi-lune en bas. Un du côté droit et l'autre du côté gauche.
- RABAT:**
- Le rabat de 7cm doit avoir une bande de 1.90cm de large de colle thermofusible permanente couverte (de 5 à 7 mil d'épaisseur) par un revêtement de polyéthylène blanc de 2.50cm de large et de 37cm de long (1" de large x 14.5" de long) et située à 1cm (3/8") du haut du rabat.
- IMPRESSION:**
- Imprime 2 couleurs noir plus PMS 120C Jaune pour les sacs – à fond perdu sur tous les côtés.
Texte: Noir sur un côté, sans fond perdu – Recto uniquement.
Qualité d'impression – Informationnelle
- INK:**
- PMS 120C Jaune pour l'intégralité du sac – à fond perdu sur tous les côtés.
L'intérieur du sac doit être imprimé en gris pour protéger l'information des documents.
Texte en noir.
- MATÉRIAU:**
- Polyéthylène de faible densité .5mil plastic – Co-extrudé
- COMPOSANTE:**
- Copie de prêt à imprimer de 99cm de long x 37 cm de large sera fournie
- ÉPREUVE:**
- Une épreuve est requise pour approbation avant production. Envoyer à Elections Canada, SMS Team, direction GPSR, 10ème étage, 30 rue Victoria. Gatineau QC K1A 0M6 Att : Mathieu Levillain
- EMPAQUETAGE:**
- Paquets de 100 par boîte de carton ondulé. Chaque boîte ne doit pas peser plus de 35 livres. Identifier clairement le contenu de chaque boîte dans une police d'un minimum de 20pts tel quel :

Étiquette sur les boîtes:

EC 50500 (08/2014)
Ordinary Poll Bag - Yellow / Sac jaune pour BVO
Qty/Qté 100

SOUSSIONS:

Votre soumission doit montrer un coût unitaire pour la quantité initiale et si une quantité additionnelle est requise, un coût unitaire pour les options. Tout coût unitaire doit inclure tous frais de transport associés.

Si possible, veuillez préparer votre soumission sur du papier à en-tête de votre compagnie ou y inclure dans votre courriel lors de votre soumission. Ceci est pour assurer que le nom de votre compagnie est clairement relié à votre soumission.

**DATES DE LIVRAISON
OBLIGATOIRES:**

- **Livraison partielle de 40,000 le 31 octobre 2014**
- **Livraison finale de 70,000 le 14 novembre 2014 ou plus tôt**

LIVRAISON:

Expédition sur des palettes non retournables de 48 po sur 42 po. Ne pas excéder 54 po. de hauteur. Le matériel doit être accessible par des appareils de manutention de palettes hydrauliques portatifs.

PALETTES:

Palettes de type Brasserie – 4 entrées
48 po de largeur, 42 po de longueur, 3 traverses de 48 po et 3 blocs.
REMARQUE : Le matériel livré au débarcadère du Centre de distribution d'Élections Canada au 440, chemin Coventry autrement que sur les palettes précisées NE SERA PAS ACCEPTÉ à la livraison.

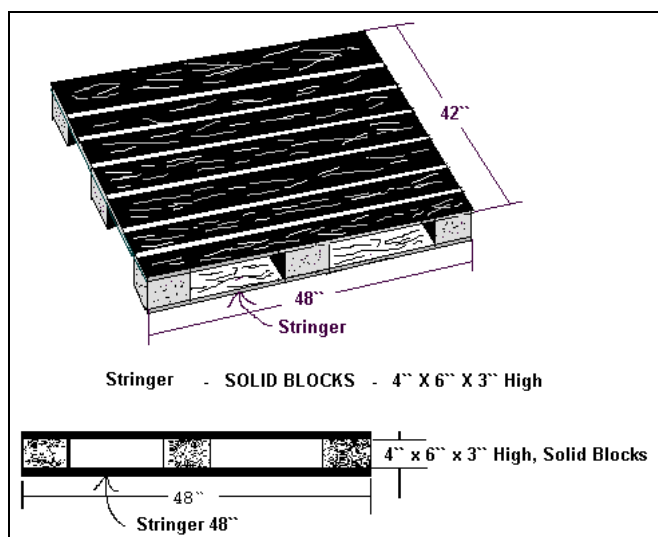

HEURES DE LIVRAISON :

de 8h à midi / de 13h à 16h

DESTINATION:

Élections Canada Centre de Distribution
100-440 Chemin Coventry, Ottawa, Ontario K1K 2Y5

FACTURATION:

Veillez envoyer votre facture à l'adresse suivante:

Jocelyne Leroux
SMS Team
Elections Canada
30 Rue Victoria, Room 10-A-005
Gatineau, Quebec K1A 0M6

Il est de la responsabilité du fournisseur de fournir un numéro valide d'enregistrement de taxe pour : THV/TSG et TVQ, tel qu'applicable. It is the responsibility of the supplier to provide a valid tax registration number for: HST/GST and QST, as applicable. Élections Canada ne validera pas les numéros d'enregistrement de taxe. Si les taxes sur les ventes sont facturées sans numéro d'enregistrement, Élections Canada ne paiera pas les taxes sur les ventes applicables. **Les factures doivent indiquer le numéro de contrat, si applicable, le numéro de référence, la date de révision et montrer toute correction apportée au détail du coût, si applicable.**

INSTRUCTIONS ADDITIONNELLES: Aucun changement aux spécifications ne sera accepté à moins d’être approuvé par un Représentant d’Élections Canada.

Élections Canada doit être avisé dès que possible des coûts de toute altération. Une modification de contrat devra être établie immédiatement pour tout changement entraînant une modification des coûts.

Le fournisseur doit retourner à Élections Canada un fichier électronique contenant les composants finaux si des corrections ont été apportées à l’étape de l’épreuve.

L’emballage et la livraison doivent être exécutés selon les directives, car le Centre de distribution pourrait refuser d’accepter la livraison.

L’étiquetage des articles allant au Centre de distribution doit être exactement comme indiqué, car le Centre de distribution pourrait refuser la livraison.

FEUILLE DE SPÉCIFICATIONS

DESCRIPTION DU PRODUIT:	EC 78791 – Sac de scrutin pour retour des votes locaux et nationaux
Numéro de référence:	EC 78791(08/2014)
TITRE:	EC 78791 Sac de scrutin pour retour des votes locaux et nationaux - Cyan
QUANTITÉ INITIALE:	2,200
QUANTITÉ ADDITIONNELLE (OPTION):	<p>Élections Canada pourrait avoir besoin d'une quantité additionnelle durant la période du contrat octroyé. Les spécifications resteront inchangées.</p> <p>Le fournisseur accordera à Élections Canada l'option irrévocable d'acquérir une quantité additionnelle au prix soumis dans le contrat octroyé. L'option pourrait être soulevée par l'autorité contractante et sera matérialisée, pour des raisons administratives uniquement, par l'intermédiaire d'un amendement au contrat.</p> <p>Dans la soumission, en plus du coût pour la quantité initiale, veuillez fournir:</p> <ul style="list-style-type: none">• Un coût unitaire séparé pour une quantité additionnelle atteignant jusqu'à 25% de la quantité initiale et ceci pour chaque article.• Un coût unitaire séparé pour une quantité additionnelle atteignant jusqu'à 50% de la quantité initiale et ceci pour chaque article. <p>Élections Canada ne garantit pas l'exercice de cette option durant la période du contrat.</p>
ÉVALUATION:	Les fournisseurs sont informés que le contrat sera octroyé au fournisseur ayant le meilleur prix global qui prendra en considération le coût unitaire pour la quantité initiale et la quantité optionnelle.
EXCÉDENT:	2,200 sacs – Ni plus, ni moins Le fournisseur doit s'assurer que la quantité livrée est exactement celle qui est précisée dans les présentes, ni plus, ni moins. Élections Canada ne paiera pour aucun article reçu en sus de la quantité précisée.

- DIMENSIONS:**
- Métrique: 46cm de long plus 7cm de rabat. Longueur totale avec rabat 53cm x 37cm
 - Impérial: 18" de long plus 2.75" de rabat. Longueur totale avec rabat 20.75" x 14.50"
- STYLE:**
- Gousset: 7.7 cm ou 3" gousset dans le bas du sac
 - **Trous d'air:** le sac plastique doit avoir 2 trous en demi-lune en bas. Un du côté droit et l'autre du côté gauche.
- RABAT:**
- Le rabat de 7cm doit avoir une bande de 1.90cm de large de colle thermofusible permanente couverte (de 5 à 7 mil d'épaisseur) par un revêtement de polyéthylène blanc de 2.50cm de large et de 37cm de long (1" de large x 14.5" de long) et située à 1cm (3/8") du haut du rabat.
- IMPRESSION:**
- Imprime 2 couleurs noir plus PMS 2225C Cyan pour les sacs – à fond perdu sur tous les côtés.
Texte: Noir sur un côté, sans fond perdu – Recto uniquement.
Qualité d'impression – Informationnelle
- INK:**
- PMS 2225C Cyan pour l'intégralité du sac – à fond perdu sur tous les côtés.
L'intérieur du sac doit être imprimé en gris pour protéger l'information des documents.
Texte en noir.
- MATÉRIAU:**
- Polyéthylène de faible densité .5mil plastic – Co-extrudé
- COMPOSANTE:**
- Copie de prêt à imprimer de 99cm de long x 37 cm de large sera fournie
- ÉPREUVE:**
- Une épreuve est requise pour approbation avant production. Envoyer à Elections Canada, SMS Team, direction GPSR, 10ème étage, 30 rue Victoria. Gatineau QC K1A 0M6 Att : Mathieu Levillain

EMPAQUETAGE:

Paquets de 100 par boîte de carton ondulé. Chaque boîte ne doit pas peser plus de 35 livres. Identifier clairement le contenu de chaque boîte dans une police d'un minimum de 20pts tel quel :

Étiquette sur les boîtes:

EC 78791 (08/2014)
Large Cyan plastic envelope for return of national and
local special ballots / Enveloppe plastique Cyan pour
bulletins nationaux et locaux
Qty/Qté 100

SOUMISSIONS:

Votre soumission doit montrer un coût unitaire pour la quantité initiale et si une quantité additionnelle est requise, un coût unitaire pour les options. Tout coût unitaire doit inclure tous frais de transport associés.

Si possible, veuillez préparer votre soumission sur du papier à en-tête de votre compagnie ou y inclure dans votre courriel lors de votre soumission. Ceci est pour assurer que le nom de votre compagnie est clairement relié à votre soumission.

**DATES DE LIVRAISON
OBLIGATOIRES:**

Le 31 octobre 2014 ou plus tôt

LIVRAISON:

Expédition sur des palettes non retournable de 48 po sur 42 po. Ne pas excéder 54 po. de hauteur. Le matériel doit être accessible par des appareils de manutention de palettes hydrauliques portatifs.

PALETTES:

Palettes de type Brasserie – 4 entrées
48 po de largeur, 42 po de longueur, 3 traverses de 48 po et 3 blocs.
REMARQUE : Le matériel livré au débarcadère du Centre de distribution d'Élections Canada au 440, chemin Coventry autrement que sur les palettes précisées NE SERA PAS ACCEPTÉ à la livraison.

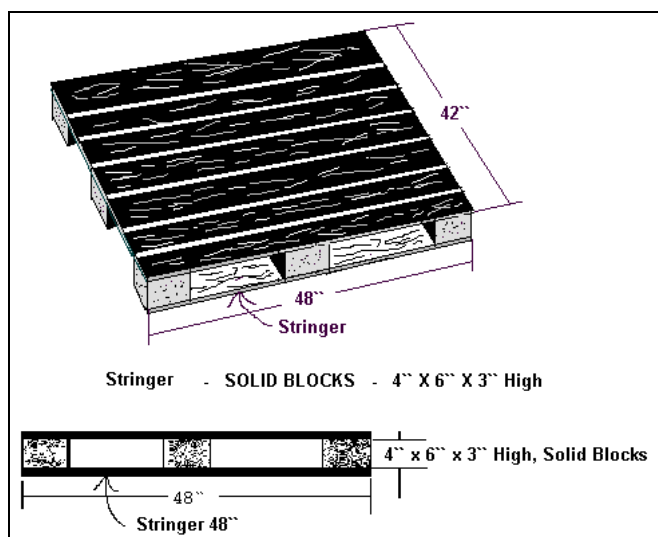

HEURES DE LIVRAISON :

de 8h à midi / de 13h à 16h

DESTINATION:

Élections Canada Centre de Distribution
100-440 Chemin Coventry, Ottawa, Ontario K1K 2Y5

FACTURATION:

Veuillez envoyer votre facture à l'adresse suivante:

Jocelyne Leroux
SMS Team
Elections Canada
30 Rue Victoria, Room 10-A-005
Gatineau, Quebec K1A 0M6

Il est de la responsabilité du fournisseur de fournir un numéro valide d'enregistrement de taxe pour : THV/TSG et TVQ, tel qu'applicable. It is the responsibility of the supplier to provide a valid tax registration number for: HST/GST and QST, as applicable. Élections Canada ne validera pas les numéros d'enregistrement de taxe. Si les taxes sur les ventes sont facturées sans numéro d'enregistrement, Élections Canada ne paiera pas les taxes sur les ventes applicables. **Les factures doivent indiquer le numéro de contrat, si applicable, le numéro de référence, la date de révision et montrer toute correction apportée au détail du coût, si applicable.**

INSTRUCTIONS ADDITIONNELLES: Aucun changement aux spécifications ne sera accepté à moins d’être approuvé par un Représentant d’Élections Canada.

Élections Canada doit être avisé dès que possible des coûts de toute altération. Une modification de contrat devra être établie immédiatement pour tout changement entraînant une modification des coûts.

Le fournisseur doit retourner à Élections Canada un fichier électronique contenant les composants finaux si des corrections ont été apportées à l’étape de l’épreuve.

L’emballage et la livraison doivent être exécutés selon les directives, car le Centre de distribution pourrait refuser d’accepter la livraison.

L’étiquetage des articles allant au Centre de distribution doit être exactement comme indiqué, car le Centre de distribution pourrait refuser la livraison.