



AMENDMENT #1 MODIFICATION #1

RETURN BIDS TO:

RETOURNER LES SOUMISSIONS Á:

l'Agence Parcs Canada
Service national de passation de marchés
Unités de réception
111 rue water est
Cornwall ON K6H 6S3

Tender To: Parks Canada Agency

We hereby offer to sell to Her Majesty the Queen in right of Canada, in accordance with the terms and conditions set out herein, referred to herein or attached hereto, the goods, services, and construction listed herein and on any attached sheets at the price(s) set out therefor.

Soumission à: l'Agence Parcs Canada

Nous offrons par la présente de vendre à Sa Majesté la Reine du Chef du Canada, aux conditions énoncées ou incluses par référence dans la présente at aux annexes ci-jointes, les biens, services et construction énumérés ici et sur toute feuille ci-annexée, au(x) prix indiqué(s).

Comments - Commentaires

Issuing Office - Bureau de distribution

l'Agence Parcs Canada
111 rue water est
Cornwall ON K6H 6S3

Title-Sujet Installation de la palissade de fossé sec - LHNC du Fort George		
Solicitation No. - No. de l'invitation 5P300-17-5497/A		Date: 7 février 2018
GETS Reference No. - No de reference de SEAG		Client Ref. No. - No. de réf du client.
Solicitation Closes:		
at - á 14 h 00	on - le 13 février 2018	Time Zone - Fuseau horaire EST - HNE
F.O.B. - F.A.B.		
Plant-Usine: <input type="checkbox"/> Destination: X Other-Autre: <input type="checkbox"/>		
Address Inquiries to: - Adresser toute demande de renseignements à : Patrick Alguire - patrick.alguire@pc.gc.ca		
Telephone No. - No de téléphone (613) 938-5955		Fax No. - No de FAX: (877) 558-2349
Destination of Goods, Services, and Construction: Destinations des biens, services et construction:		
See Herein - Voir dans la présente		

TO BE COMPLETED BY THE BIDDER (type or print)
À ÊTRE COMPLÉTÉ PAR LE SOUMISSIONNAIRE (taper ou écrire en caractères d'imprimerie)

Vendor/Firm Name - Nom du fournisseur/de l'entrepreneur	
Address - Adresse	
Name of person authorized to sign on behalf of the Vendor/Firm	
Titale - Titre	
Telephone No. - N° de téléphone:	
Facsimile No. - N° de télécopieur:	
Email - Courriel:	
Signature	Date

LA MODIFICATION QUI SUIT APPORTÉE AUX DOCUMENTS DE SOUMISSION ENTRE EN VIGUEUR DES MAINTENANT. L'ADDENDA FERA PARTIE DES DOCUMENTS DE CONTRAT.

1. Modification du DSP.

Dans: DSP-FR-5P300-17-5497A.zip, Dry Ditch Palisade Drawings (REV 2) FR.pdf
Section, Partie:A-4 - Largeur de dimension pour la lisse

Effacer:

101.6000

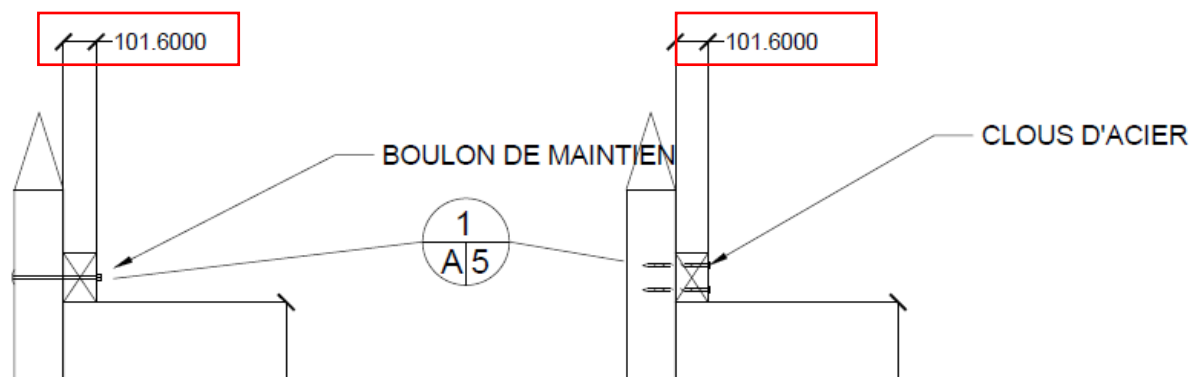

Remplacer par:

76.2000

2. Addition ou modifications au dessin

Voir « DSP 2.zip » pour toutes les additions ou modifications au dessin.

3. Liste de participants de visite de site facultatifs et des questions et réponses:

Voir la liste des participants à la visite des lieux et des questions et réponses ci-jointe.

4. Questions and Réponses:

Question 1: Pouvez-vous préciser quelle sera la taille des pièces de guidage? Je vois une mesure de 101,6 mm, veuillez préciser la mesure de la largeur.

Réponse 1: La mesure de la largeur pour la pièce de guidage (longrine) sur le plan est de 101,6 mm, mais après révision nous avons déterminé qu'elle mesure en fait 76,2 mm.

En présentant sa soumission, le soumissionnaire confirme qu'il a lu et qu'il a compris les exigences indiquées dans tous les addenda et qu'il a pris en compte tous les coûts associés à ces exigences dans le prix total soumissionné.

Toutes les autres modalités demeurent inchangées.

Réunion sur place, avant l'octroi, pour le projet de fossé sec du Fort-George – **Project PRO - 0001504**
Emplacement : **51, Queens Parade, lieu historique national du Fort-George**
Date : **Le 1^{er} février 2018**
Heure de début : **13 h**

Les questions suivantes ont été posées pendant la réunion sur place :

Q) Est qu'il y a des préoccupations pour les services publics?

R) L'Agence Parcs Canada (l'Agence) ajoutera le plan des services publics à la trousse en tant qu'ajout et le publiera sur le site Web Achats et ventes.

Q) Puisqu'il y a des préoccupations pour l'archéologie sur les lieux qui entourent les zones de travail désignées, si c'est requis, qui paie pour l'enquête.

R) Le travail sera surveillé par le gestionnaire de projet ou le remplaçant. L'entrepreneur est chargé de fournir toute la protection du sol nécessaire pour réduire les dommages à l'extérieur des zones de travail désignées.

Q) Est que l'Agence accepte un matériel de remplacement pour les piquets?

R) Pour l'objectif de ce processus compétitif, les entrepreneurs devront formuler leur soumission de base sur les documents de contrat fournis.

Q) Est-ce que le sentier pédestre peut être fermé ou bloqué pour permettre le déplacement du matériel?

R) Si c'est nécessaire de fermer le sentier, l'entrepreneur devra aviser le gestionnaire de projet ou le remplaçant au moins 24 h avant la fermeture et il doit obtenir l'approbation de l'emplacement.

Q) Est qu'il y a un détail de raccordement pour le nouveau palissage et le vieux mur actuel?

R) L'Agence publiera ce détail sur le site Web Achats et ventes en tant qu'ajout à la trousse des plans.

Q) Est-ce que les coins peuvent être une seule coulée de béton avec 2 poteaux?

R) Oui, aussi longtemps que l'installation maintient le rendement structurel requis et ne compromet pas la stabilité de la palissade.

Fin des questions.

La séance est levée à 14 h 45.

LISTE ET SIGNATURES DES PERSONNES PRÉSENTES À LA VISITE DES LIEUX

SIGNATURES AND LIST OF ATTENDEES AT THE SITE MEETING

No. De projet FORT GOERGE – DRY DITCH PALISADES

PROJECT No. PRO001504-003 Sol.# 5P300-17-5497

DATE: February 1, 2018 ENDROIT/LOCATION: 229 Byron Street, Niagara-on-the-Lake, ON.

NOM DE LA COMPAGNIE COMPANY NAME	NOM DU REPRÉSENTANT DE LA COMPAGNIE NAME OF THE REPRESENTATIVE OF THE COMPANY	SIGNATURE DU REPRÉSENTANT - REPRESENTATIVE SIGNATURE	TÉLÉPHONE - TELEPHONE	E-MAIL
King Contractors of Niagara	Andrew Masternak		905-371-0191	andrew@kingcontractorsofniagara.com
Ultimate Construction	Tom Thomason		706-726-2300	tthomason@ultimateconstruction.ca
T.R. Hinan	Paul Zaritsky		289-673-2696	pzaritsky@trhinan.com
Stevensville Lawn Service	Wally Healey		905-651-2731	wally@slsi.ca
Sacco Construction	Al Hopmans		905-980-0926	ahopmans@saccoconstructionltd.ca
Rankin Construction	Kyle Van Der Kooi		289-668-1061	kvanderkooi@rankinconstruction.ca
Serianni Construction	Kevin Fickes		905-734-6810	kevin@serianniconstruction.com
Duomax Developments	Ed Pourt		905-563-7488	info@duomax.ca
Zero Defects/Mekker	George			