



Fisheries and Oceans
Canada

Pêches et Océans
Canada

Canadian
Coast Guard

Garde côtière
canadienne



Safety First, Service Always



Garde côtière canadienne (GCC)

Le point sur l'approvisionnement de la GCC

2018

Lignes principales



- **La Garde côtière canadienne et un portrait de l'approvisionnement de la GCC RCN;**
- **Perspectives d'approvisionnement des petits navires / petites embarcations;**
- **Prolongement de vie des navires (PVN);**
- **Programme de délégation des inspections obligatoires (PDIO).**

Nos services



Les Canadiens font confiance à la Garde côtière pour leur offrir une vaste gamme de services :



Actifs de la flotte de la Garde côtière canadienne



- 42 grands navires;
- 67 petits navires;
- 4 véhicules à coussin d'air;
- 22 hélicoptères.

Approvisionnement à la GCC

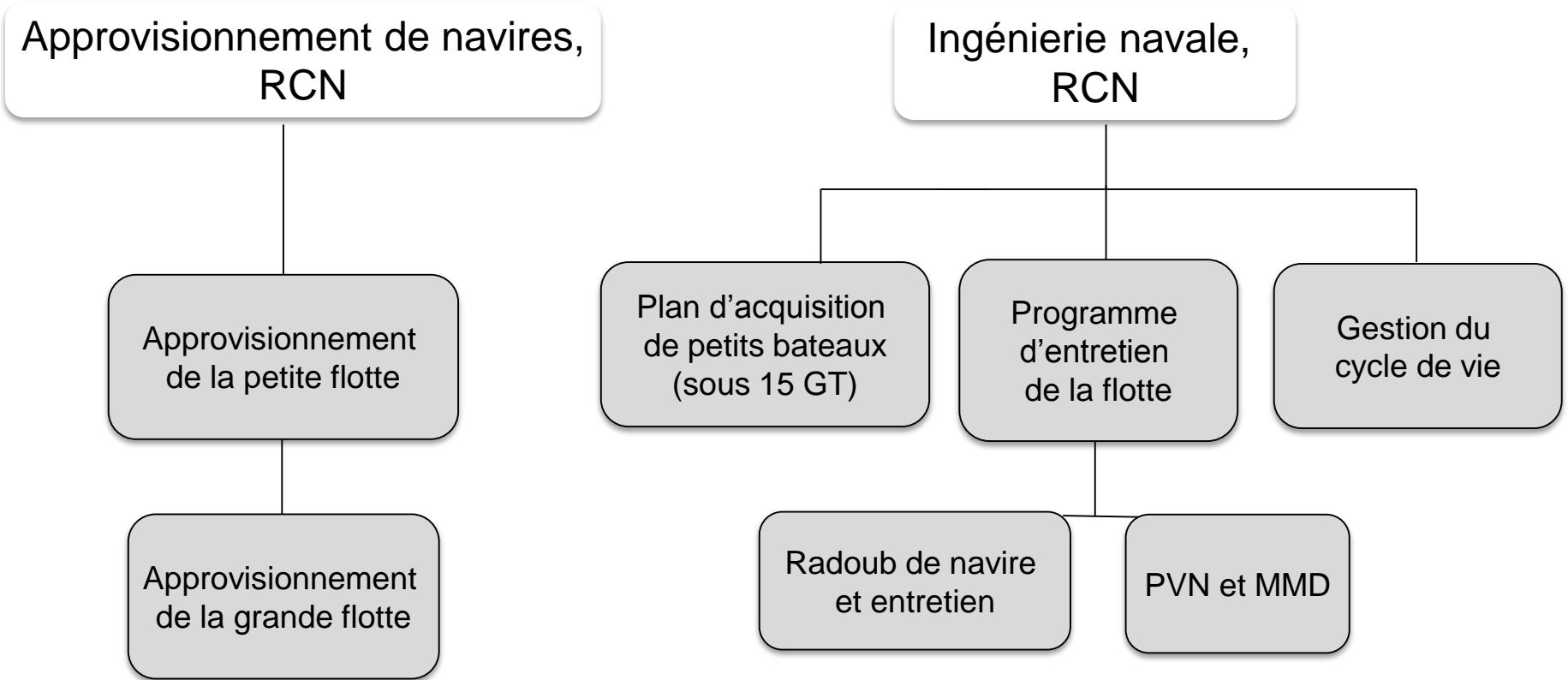

Aller de l'avant:
Nouvelle technologie (ex.: numérisation 3D)
Verdissement de la flotte

Perspective d'approvisionnement de petits navires*

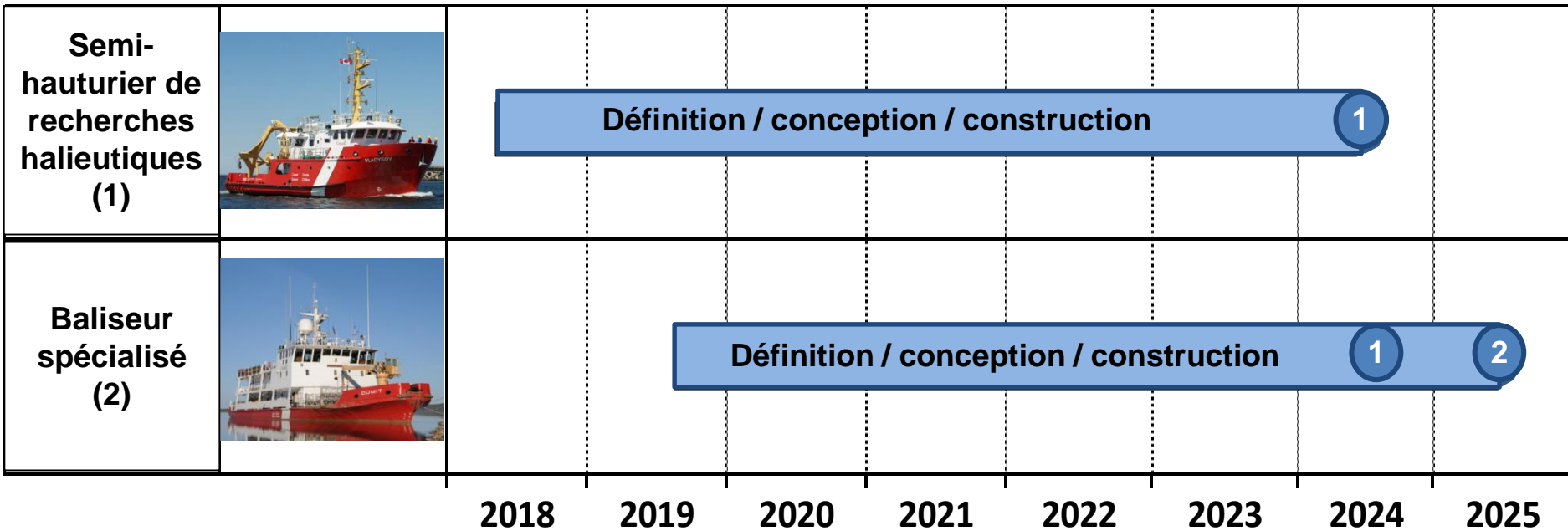

*Calendrier fictif - sous réserve de modifications en fonction des mises à jour apportées au plan de renouvellement de la flotte.



- **Cette année, 32 petites embarcations ont été construites (principalement en C.-B., en Ont. et en N.-É.);**
- **L'année prochaine, le plan prévoit la livraison de 43 petites embarcations supplémentaires;**
- **Nous travaillons actuellement avec SPAC pour lancer une demande pour un nouvel arrangement en matière d'approvisionnement;**
- **Ceci serait dans la gamme de 25-30 constructeurs de navires.**

Petites embarcations acquises cette année



Prolongement de vie des navires et modernisation de mi-durée



Le programme PVN-MMD en est à sa sixième année de mise en œuvre;

Les prolongements de vie continuent d'assurer la viabilité à long terme de la flotte de la Garde côtière;

L'ensemble des travaux liés au PVN comprennent généralement des éléments de travail qui ne peut être exécuté au cours d'une période de radoub typique de 6 à 8 semaines;



Depuis 2012, le programme PVN-MMD a réalisé des investissements totaux de 180 millions;

Pour 2018/19, la prévision financière du PVN est de 74 millions.

Prolongement de vie des navires et modernisation de mi-durée



Modernisation de propulseurs d'étraves

Prolongement de vie des navires et modernisation de mi-durée



Modernisation de moteurs principaux

Prolongement de vie des navires et modernisation de mi-durée

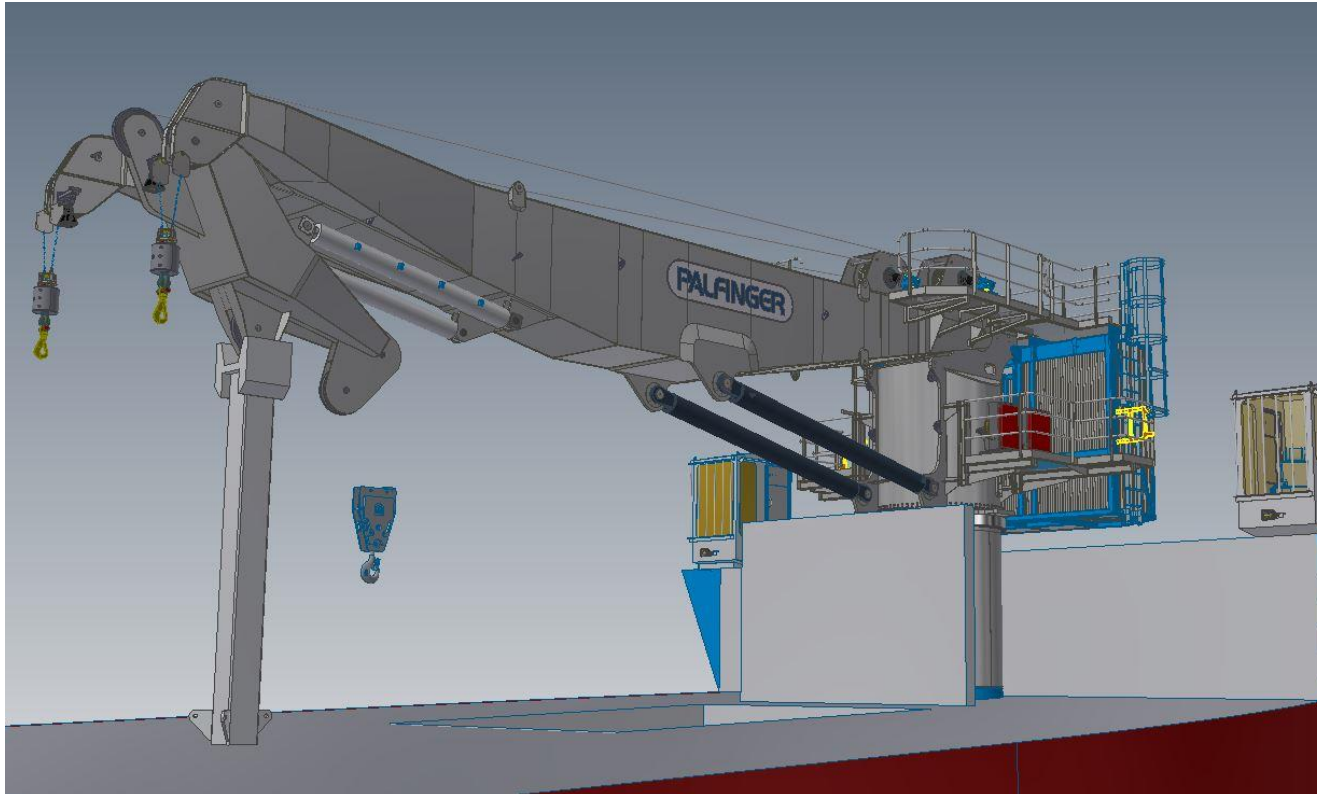

Modernisation de grue lourde

Prolongement de vie des navires et modernisation de mi-durée



Modernisation des tableaux de distribution

Prolongement de vie des navires et modernisation de mi-durée

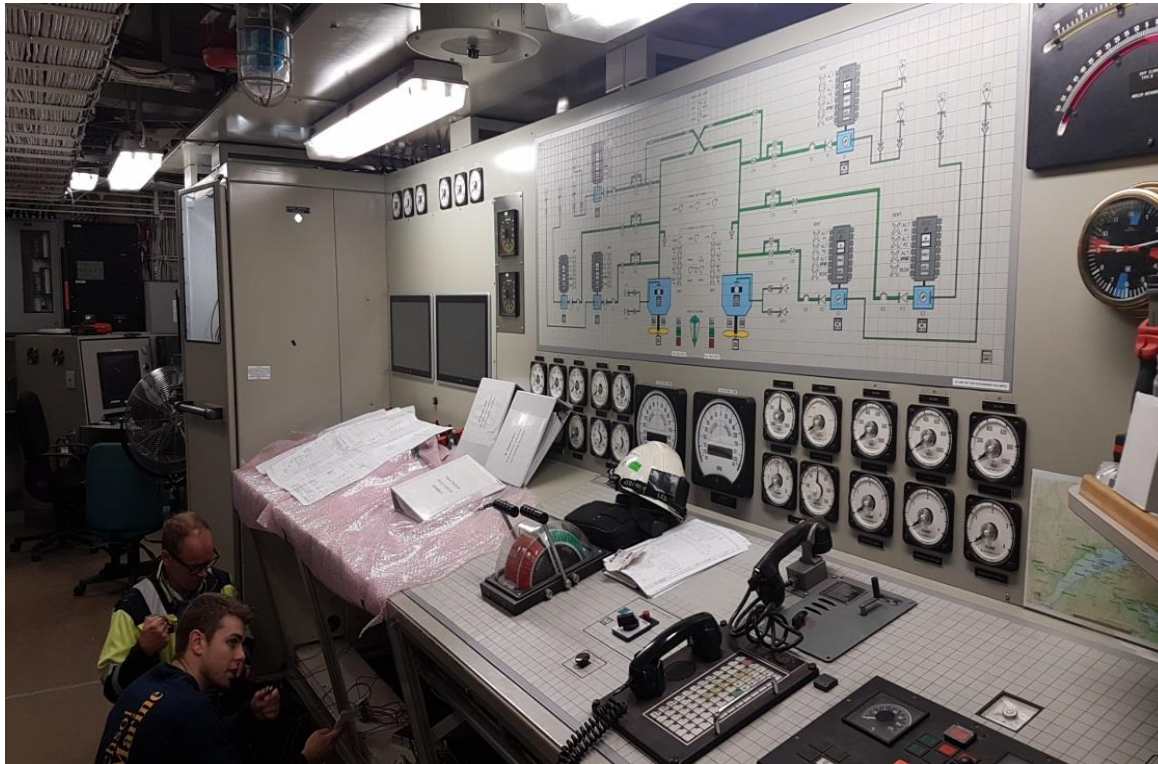

Modernisation des contrôles de propulsion

Entretien et radoub de navires



Les délais de radoub sont inscrits dans notre calendrier de l'entretien des navires de dix ans (une nouvelle mise à jour sera bientôt disponible).

Cette information se retrouve à l'emplacement suivant:

<http://www.ccg-gcc.gc.ca/Fleet/Vessel-Maintenance>

Canadian Coast Guard - Ten Year Refit, Drydock, MLM and VLE Calendar

Note - Represented in Fiscal Years - April 1 to March 31	2016-17											
	APR	MAY	JUN	JUL	AUG	SEP	OCT	NOV	DEC	JAN	FEB	MAR
CCGS Edward Cornwallis					Grey	Grey						
CCGS Sir William Alexander			Green	Green								
CCGS Earl Grey							Green	Green				
CCGS Hudson									Green	Green	Green	Green
CCGS Alfred Needler									Grey	Grey		
CCGS Ann Hurvay				Green	Green		Yellow	Yellow	Yellow	Yellow	Yellow	
CCGS Cape Roger	Green	Green										
CCGS Cygnes							Green	Green				
CCGS George R. Poirier						Grey	Grey					
CCGS Henry Larson	Grey	Grey	Grey									
CCGS Leonard J. Cowley							Grey	Grey				
CCGS Louis S. St-Laurent		Green	Green									
CCGS Talbot										Green	Green	
CCGS G. Poddie										Grey		
CCGS Corporal McLaren M.M.V.								Green	Green			
CCGS Terry Fox							Grey	Grey	Grey			



En attendant, voici quelques faits saillants de nos prochains projets:

- **PVN du NGCC Laurier (2018-2019);**
- **PVN du NGCC Hudson (fin 2018);**
- **PVN du NGCC Ann Harvey (2018);**
- **Travaux de cale sèche et PVN du NGCC DesGroseilliers (2018).**



- **La GCC a décidé d'inscrire les grands navires de la flotte au Programme de délégation des inspections obligatoires (PDIO);**
- **La GCC examinera également la possibilité d'inscrire les navires en classe en plus de faire effectuer des inspections réglementaires par l'organisme reconnu;**
- **Si votre entreprise a l'intention de soumettre une soumission pour des travaux pour les navires en classe, elle doit être une fournisseuse de services agréés pour l'organisme reconnu (ou l'équivalent, dépendamment si le navire est en classe ou non).**

Des questions ?

