



Services de l'approvisionnement et des contrats
30, rue Victoria
Gatineau, Québec K1A 0M6

MODIFICATION DE LA DEMANDE DE PROPOSITION

Par la présente, la Demande de proposition est modifiée; sauf indication contraire, toutes les autres modalités de la Demande de proposition restent les mêmes.

N° de la modification : 1	Date de la modification : 21 août 2018
Bureau du directeur général des élections – N° du dossier : ECLP-RFP-18-0335	
Titre : Sacs variés pour les lieux de scrutin	
Date de clôture de la demande de prix : Le 25 septembre 2018 à 14H00, heure de Gatineau	
DEMANDES DE RENSEIGNEMENTS – Prière d'adresser toute demande de renseignements à l'autorité contractante: Bureau du directeur général des élections Services de l'approvisionnement et des contrats 30, rue Victoria Gatineau, Québec K1A 0M6	
À l'attention de Luc Potvin	Courriel: proposition-proposal@elections.ca

Partie 1. Interprétation

- 1.1** Élections Canada modifie par la présente et conformément à ce qui suit la demande de prix (DP) qui porte le numéro ECLP-RFP-18-0335 datée du 10 août 2018. La présente modification fait partie intégrante de la DP.
- 1.2** Tous les mots et expressions définis dans la DP et employés dans la présente modification ont le sens qui leur a été donné dans la DP, à moins qu'ils ne soient définis autrement dans le présent document et sous réserve du contexte.

Part 2. Questions et réponses

Les questions suivantes ont été posées en réponse à cette DP et, par la présente, Élections Canada répond comme suit :

2.1 Question No. 1

Question:

Est-ce une livraison seulement?

Réponse:

Oui, tel que mentionné dans les spécifications, des livraisons partielles seront acceptées, mais la production totale doit être livrée au plus tard le 28 novembre, 2018.

2.2 Question No. 2

Question:

Est-ce une adresse de livraison?

Réponse:

Oui. Tel qu'indiqué dans les spécifications, livraison au 100 - 440 Coventry, Ottawa ON

2.3 Question No. 3

Question:

Pouvons-nous fournir des échantillons sur demande après la date de clôture?

Réponse:

Des échantillons ne sont pas requis à ce moment. Le fournisseur gagnant doit soumettre des épreuves / échantillons avant la production.

2.4 Question No. 4

Question:

Pouvez-vous me fournir une photo du rabat pour référence (item 01 sac). Je veux confirmer la structure du rabat. Pouvez-vous confirmer si nous pouvons recevoir des échantillons afin de vérifier la quantité de matériel requis pour fin de coût?

Réponse:

Voir le fichier PDF ci-joint pour des dessins techniques des sacs.

2.5 Question No. 5

Question:

Pouvez-vous confirmer si nous pouvons recevoir des échantillons afin de vérifier la quantité de matériel requis pour fin de coût?

Réponse:

Un échantillon des sacs EC 50480, EC 50490 et EC 50500 est disponible sur demande. Pour ce qui est des sacs EC 50390, EC 50516 et EC 50517, il n'y a aucun échantillon de disponible car il s'agit de nouveaux produits. SVP noter : Les échantillons qui peuvent être fournis ne sont pas de la même grandeur tel que demandé dans les spécifications.

2.6 Question No. 6

Question:

Je m'aperçois que les sacs EC 50500 et EC 50390 utilisent du polyéthylène de 5mil. SVP confirmer si EC 50490, EC 50480, EC 50517 et EC 50516 utilisent du polyéthylène de 0.5mil ou tous les sacs sont fabriqués en utilisant du polyéthylène de 5mil?

Réponse:

Tous les sacs doivent être produits en utilisant du Polyéthylène de Haute densité **5mil** et non pas .5mil tel qu'inscrit dans les spécifications.

Voir partie 3 – Modifications ci-dessous.

2.7 Question No. 7

Question:

Il semble avoir des problèmes avec la production. Par exemple l'épaisseur du 5mil / 2 pli est 10mil et pour les sacs avec gousset le total est 4 pli / 20mil, ce qui cause des problèmes lors du scellage.

Réponse:

Les sacs ont déjà été produits auparavant et nous n'avons jamais eu aucun problème avec le scellage.

Partie 3. Modifications

3.1 Modification à l'Annexe A – Énoncé des travaux de la DP

La DP est modifiée en supprimant l'Annexe A – Énoncé des travaux dans son entièreté et en la remplaçant par l'Annexe A – Énoncé des travaux ci-jointe (révisée le 17 août 2018).



Sacs variés pour les lieux de scrutin

ANNEXE A – ÉNONCÉ DES TRAVAUX

RÉVISÉ LE 2018-08-17

SPÉCIFICATIONS

DESCRIPTION DU PRODUIT LIVRABLE:	Sac de documents sécuritaire intérieur gris opaque et de couleur jaune à l'extérieur
NUMÉRO DE RÉFÉRENCE::	EC 50500 (05/2018)
TITRE:	Sac du bureau de scrutin ordinaire – jaune
QUANTITÉ :	100,000
EXCÉDENT:	Aucune quantité excédentaire ou déficitaire Élections Canada ne paiera pour aucun article reçu en surplus de la quantité précisée, et ne paiera pas le montant total lorsqu'il reçoit moins d'articles que ce qui était prévu. Il incombe au fournisseur de s'assurer que la bonne quantité d'articles est livrée.
DIMENSIONS:	<ul style="list-style-type: none">• Métrique: 46 cm de long plus 7 cm de rabat. Longueur totale avec rabat 53 cm x 37 cm de large ouverture à l'extrémité plus un gousset de 10.2cm.• Impérial: 18" de long plus 2 ¾" de rabat. Longueur totale avec rabat 20 ¾" x 14 ½" plus un gousset de 4".
STYLE:	<ul style="list-style-type: none">• Gousset: 10.2 cm (4") dans le bas du sac• Trous d'air: le sac plastique doit avoir 2 trous en demi-lune en bas. Un du côté droit et l'autre du côté gauche.
RABAT:	Le rabat de 7cm (2 ¾") doit avoir une bande de 2 cm de large de colle thermofusible permanente couverte de 5 à 7 mil d'épaisseur par un revêtement de polyéthylène blanc de 2.5 cm de large et de 37 cm de long (¾" de large x 14 ½" de long) et située à 1 cm (3/8") du haut du rabat.
IMPRESSION:	Imprime 2 couleurs noir plus PMS 120C Jaune pour les sacs – à fond perdu sur tous les côtés. Texte: Noir sur un côté, sans fond perdu – Recto uniquement. Qualité d'impression: – Informationnelle

ENCRE: PMS 120C Jaune pour l'intégralité du sac – à fond perdu sur tous les côtés.
Text en noir.

MATÉRIAU: Polyéthylène de haute densité 5mil plastic – Co-extrudé blanc
L'intérieur du sac doit être imprimé en gris pour protéger l'information des documents.

COMPOSANTE: Le prêt à imprimer fournie doit être montée pour imprimer à plat sur la longueur de 99cm de long x 37cm de large (38 ¾" de long x 14 ½" de large) plus le gousset de 10.2 (4")

IMAGE :

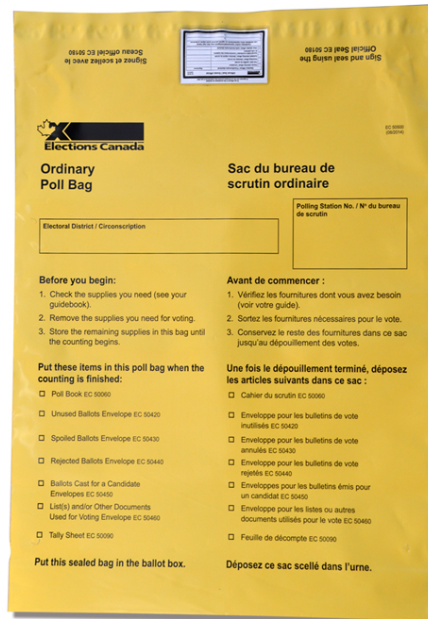

SVP NOTER : L'IMAGE FOURNIE EST POUR FIN D'INFORMATION SEULEMENT

ÉPREUVE: Une épreuve est requise pour approbation avant production. Envoyer à Élections Canada, Gestion du matériel, OGR, 30 rue Victoria.
Gatineau QC K1A 0M6
Attention : Diane Lemay

EMPAQUETAGE: Les sacs doivent être envoyés à plat en paquets de 100 par boîte de carton ondulé. Chaque boîte ne doit pas peser plus de 35 livres. Identifier clairement le contenu de chaque boîte dans une police d'un minimum de 20pts tel quel :

Étiquette sur les boîtes:

<p>EC 50500 (05/2018) Ordinary Poll Bag - Yellow / Sac du bureau de scrutin ordinaire- jaune Qty/Qté 100</p>

REMARQUE : L'étiquetage des articles livrés au Centre de distribution doit être tel qu'indiqué, sinon, les articles ne seront pas acceptés.

SOUSSIONS:

Votre soumission doit obligatoirement montrer le coût unitaire et doit inclure les frais des :

- plaques d'impression (au besoin)
- palettes et
- frais de transport.

**DATES DE LIVRAISON
OBLIGATOIRES:**

Le ou avant le 28 novembre 2018
Sur approbation de l'autorité contractante ou technique, des livraisons partielles seront acceptées, mais la production totale doit être livrée au plus tard le 28 novembre 2018.

LIVRAISON:

Expédition sur des palettes non retournables de 48 po sur 42 po. Ne pas excéder 54 po. de hauteur. Le matériel doit être accessible par des appareils de manutention de palettes hydrauliques portatifs.

PALETTES:

Palettes de type Brasserie – 4 entrées
48 po de largeur, 42 po de longueur, 3 traverses de 48 po et 3 blocs.
REMARQUE : Le matériel livré au débarcadère du Centre de distribution autrement que sur les palettes précisées NE SERA PAS ACCEPTÉ à la livraison.

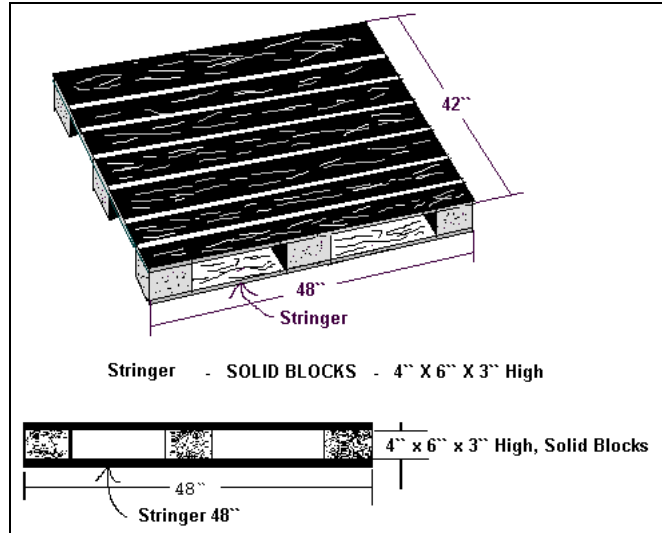

HEURES DE LIVRAISON :
(Heure d'Ottawa)

de 8h à midi / de 13h à 16h

DESTINATION:

Élections Canada Centre de Distribution
100-440 Chemin Coventry, Ottawa, Ontario K1K 2Y5

FACTURATION:

Veillez envoyer votre facture à l'adresse suivante:

Jocelyne Leroux
Gestion du matériel, OGR
Élections Canada
30, rue Victoria,
Gatineau (Québec) K1A 0M6

Ou par courriel :

gestiondumatérielSGF-aterialmanagementSMS@elections.ca

Il est de la responsabilité du fournisseur de fournir un numéro valide d'enregistrement de taxe pour : THV/TSG et TVQ, tel qu'applicable. Élections Canada ne validera pas les numéros d'enregistrement de taxe. Si les taxes sur les ventes sont facturées sans numéro d'enregistrement, Élections Canada ne paiera pas les taxes sur les ventes applicables.

Les factures doivent indiquer le numéro de contrat, si applicable, le numéro de référence, la date de révision et montrer toute correction apportée au détail du coût, si applicable.

**INFORMATIONS
ADDITIONNELLES:**

Aucun changement aux spécifications ne sera accepté à moins d'être approuvé par un Représentant d'Élections Canada.

Élections Canada doit être avisé dès que possible des coûts de toute altération. Une modification de contrat devra être établie immédiatement pour tout changement entraînant une modification des coûts.

Le fournisseur doit retourner à Élections Canada un fichier électronique contenant les composants finaux si des corrections ont été apportées à l'étape de l'épreuve avant que les factures soient approuvées pour paiement.

L'emballage et la livraison doivent être exécutés selon les directives, car le Centre de distribution pourrait refuser d'accepter la livraison.

DESCRIPTION DU PRODUIT :	Sac de documents sécuritaire intérieur gris opaque et de couleur blanche à l'extérieur
NUMÉRO DE RÉFÉRENCE	EC 50390 (05/2018)
TITRE :	Sac de documents de bureau
QUANTITÉ :	160,000
EXCÉDENT :	Aucune quantité excédentaire ou déficitaire Élections Canada ne paiera pour aucun article reçu en surplus de la quantité précisée, et ne paiera pas le montant total lorsqu'il reçoit moins d'articles que ce qui était prévu. Il incombe au fournisseur de s'assurer que la bonne quantité d'articles est livrée.
DIMENSIONS :	<ul style="list-style-type: none">• Métrique: 46 cm de long plus 7 cm de rabat. Longueur totale avec rabat 53 cm x 37 cm de large ouverture à l'extrémité plus un gousset de 10.2 cm.• Impériale : 18'' de long plus 2 ¾'' de rabat. Longueur totale avec rabat 20 ¾'' x 14 ½'' plus un gousset de 4''.
STYLE :	<ul style="list-style-type: none">• Gousset: 10.2 cm (4'') dans le bas du sac• Trous d'air : le sac plastique doit avoir 2 trous en demi-lune en bas. Un du côté droit et l'autre du côté gauche.
RABAT :	Le rabat de 7cm (2 ¾'') doit avoir une bande de 2 cm de large de colle thermofusible permanente couverte (de 5 à 7 mil d'épaisseur) par un revêtement de polyéthylène blanc de 2.5 cm de large et de 37 cm de long (¾'' de large x 14 ½'' de long) et située à 1 cm (3/8'') du haut du rabat.
IMPRESSION :	Imprimé 2 couleurs blanc pour le sac à fond perdu. Sur tous les côtés. Texte: Noir sur un côté, sans fond perdu – Recto uniquement. Qualité d'impression – Informationnelle
ENCRE :	Noir
MATERIAU :	Polyéthylène de haute densité 5mil plastic – Co-extrudé blanc L'intérieur du sac doit être imprimé en gris pour protéger

l'information des documents.

COMPOSANTE :

Le prêt à imprimer fournie doit être monté pour imprimer à plat sur la longueur de 99 cm de long x 37 cm de large. (38 ¾" de long x 14 ½" de large) plus le gousset de 10.2 cm (4").

ÉPREUVE :

Une épreuve est nécessaire pour approbation avant production. Veuillez l'envoyer à :

Élections Canada
Gestion du matériel, OGR
30, rue Victoria,
Gatineau QC K1A 0M6
À l'attention de : Diane Lemay

EMPAQUETAGE :

Les sacs doivent être envoyés à plat en paquets de 100 par boîte de carton ondulé. Chaque boîte ne doit pas peser plus de 35 livres. Identifier clairement le contenu de chaque boîte dans une police d'un minimum de 20pts tel quel

Étiquette sur les boîtes :

<p><i>EC 50390 (05/2018)</i> <i>Office documents Bag /</i> <i>Sac de documents de bureau</i> <i>Qty/Qté 100</i></p>
--

REMARQUE : L'étiquetage des articles livrés au Centre de distribution doit être exactement tel qu'indiqué, sinon, les articles ne seront pas acceptés.

SOUSSION :

Votre soumission doit obligatoirement montrer le coût unitaire et doit inclure les frais des :

- plaques d'impression (au besoin) ;
- palettes ; et
- frais de transport.

DATE DE LIVRAISON

OBLIGATOIRE :

Le, ou avant le 28 novembre, 2018
Sur approbation de l'autorité contractante ou technique, des livraisons partielles seront acceptées, mais la production totale doit être livrée au plus tard le 28 novembre, 2018.

LIVRAISON :

Expédition sur des palettes non retournables de 48 po sur 42 po. Ne pas excéder 54 po. de hauteur. Le matériel doit être accessible

par des appareils de manutention de palettes hydrauliques portatifs.

PALETTES :

Palettes de type Brasserie – 4 entrées, 48 po de largeur, 42 po de longueur, 3 traverses de 48 po et 3 blocs.

REMARQUE : Le matériel livré au débarcadère du Centre de distribution d'Élections Canada au 100 – 440, chemin Coventry autrement que sur les palettes précisées NE SERA PAS ACCEPTÉ à la livraison.

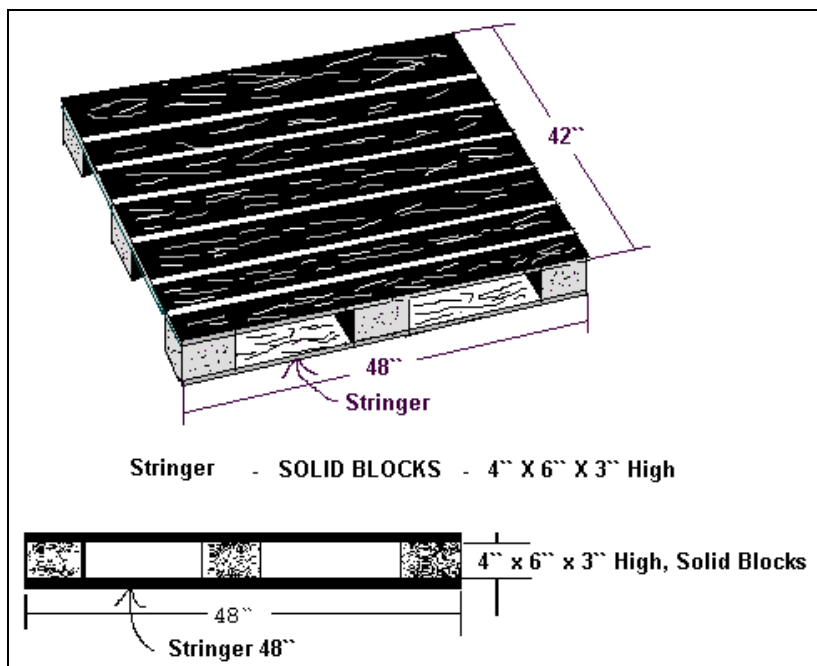

HEURES DE LIVRAISON :
(Heure d'Ottawa)

de 8h à midi / de 13h à 16h

DESTINATION :

Élections Canada Centre de distribution
100-440 chemin Coventry, Ottawa, Ontario K1K 2Y5

FACTURATION :

Veillez envoyer votre facture à l'adresse suivante :
Jocelyne Leroux
Gestion du matériel, OGR
30, rue Victoria
Gatineau (Québec) K1A 0M6

Ou par courriel :

gestiondumatérielSGF-materialmanagementSMS@elections.ca

Il est de la responsabilité du fournisseur de fournir un numéro valide d'enregistrement de taxe pour : TVH/TSG et TVQ, tel qu'applicable. Élections Canada ne validera pas les numéros d'enregistrement de taxe. Si les taxes sur les ventes sont facturées sans numéro d'enregistrement, Élections Canada ne paiera pas les taxes sur les ventes applicables.

Les factures doivent indiquer le numéro de contrat, si applicable, le numéro de référence, la date de révision, et montrer toute correction apportée au détail du coût, si applicable.

**INSTRUCTIONS
SUPPLÉMENTAIRES :**

Aucun changement aux spécifications ne sera accepté à moins d'être approuvé par un représentant d'Élections Canada.

Élections Canada doit être avisé dès que possible des coûts de toute altération. Une modification de contrat devra être établie immédiatement pour tout changement entraînant une modification des coûts.

Le fournisseur doit retourner à Élections Canada un document final identifiant les changements apportés à l'étape de l'épreuve et avant que les factures soient approuvées pour paiement.

L'étiquetage et la livraison doivent être exécutés selon les directives car le Centre de distribution pourrait refuser la livraison.

DESCRIPTION DU PRODUIT LIVRABLE:	Sac de documents sécuritaire intérieur gris opaque et de couleur violet pâle à l'extérieur.
NUMÉRO DE RÉFÉRENCE:	EC 50490 (05/2018)
TITRE:	Sac du bureau de scrutin itinérant – violet pâle
QUANTITÉ:	7,500
EXCÉDENT:	Aucune quantité excédentaire ou déficitaire Élections Canada ne paiera pour aucun article reçu en surplus de la quantité précisée, et ne paiera pas le montant total lorsqu'il reçoit moins d'articles que ce qui était prévu. Il incombe au fournisseur de s'assurer que la bonne quantité d'articles est livrée.
DIMENSIONS:	<ul style="list-style-type: none">• Métrique: 46cm de long plus 7cm de rabat. Longueur totale avec rabat 53cm x 37cm de large ouverture à l'extrémité plus un gousset de 10.2 cm .• Impérial: 18" de long plus 2 ¾" de rabat. Longueur totale avec rabat 20 ¾" x 14 ½" ouverture à l'extrémité plus un gousset de 4".
STYLE:	<ul style="list-style-type: none">• Gousset: 10.2 cm (4") dans le bas du sac• Trous d'air: le sac plastique doit avoir 2 trous en demi-lune en bas. Un du côté droit et l'autre du côté gauche.
RABAT:	Le rabat de 7 cm (2 ¾") doit avoir une bande de 2 cm de large de colle thermofusible permanente couverte de 5 à 7 mil d'épaisseur par un revêtement de polyéthylène blanc de 2.5 cm de large et de 37 cm de long (¾" de large x 14 ½" de long) et située à 1cm (3/8") du haut du rabat.
IMPRESSION:	Imprime 2 couleurs noir plus PMS 2645C Violet pâle pour les sacs – à fond perdu sur tous les côtés. Texte: Noir sur un côté, sans fond perdu – Recto uniquement. Qualité d'impression – Informationnelle
ENCRE:	PMS 2645C Violet pâle pour l'intégralité du sac – à fond perdu sur tous

les côtés.
Texte en noir.

MATÉRIAU:

Polyéthylène de haute densité 5mil plastic – Co-extrudé blanc.
L'intérieur du sac doit être imprimé en gris pour protéger l'information des documents

COMPOSANTE:

Le prêt à imprimer fournie doit être monté pour imprimer à plat sur la longueur de 99 cm de long x 37 cm de large (38 ¾" x 14 ½") plus le gousset de 10.2 cm (4")

IMAGES :

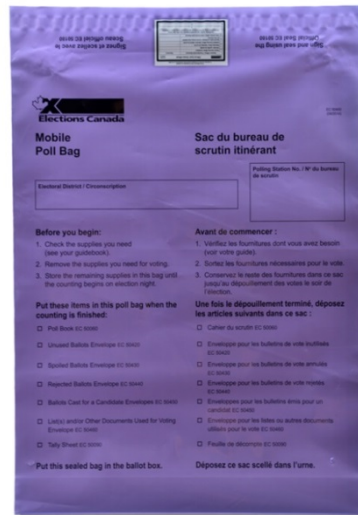

SVP NOTER : L'IMAGE EST POUR FIN D'INFORMATION SEULEMENT

ÉPREUVE:

Une épreuve est requise pour approbation avant production. Envoyer à Elections Canada, Gestion du matériel, OGR, 30 rue Victoria. Gatineau QC K1A 0M6

Attention : Diane Lemay

EMPAQUETAGE:

Les sacs doivent être expédiés à plat en paquets de 100 par boîte de carton ondulé. Chaque boîte ne doit pas peser plus de 35 livres. Identifier clairement le contenu de chaque boîte dans une police d'un minimum de 20 pts tel quel :

Étiquette sur les boîtes:

EC 50490 (05/2018)
*Mobile Poll Bag – Light Violet /
Sac du bureau de scrutin itinérant – Violet pâle*

Qty/Qté 100

REMARQUE : L'étiquetage des articles livrés au Centre de Distribution doit tel qu'indiqué, sinon, les articles ne seront pas acceptés.

SOUMISSIONS:

Votre soumission doit obligatoirement montrer le coût unitaire et doit inclure les frais des :

- plaques d'impression (au besoin)
- palettes et
- frais de transport.

**DATES DE LIVRAISON
OBLIGATOIRES:**

Le ou avant le 28 novembre, 2018
Sur approbation de l'autorité contractante ou technique, des livraisons partielles seront acceptées, mais la production totale doit être livrée au plus tard le 28 novembre, 2018.

LIVRAISON:

Expédition sur des palettes non retournable de 48 po sur 42 po. Ne pas excéder 54 po. de hauteur. Le matériel doit être accessible par des appareils de manutention de palettes hydrauliques portatifs.

PALETTES:

Palettes de type Brasserie – 4 entrées
48 po de largeur, 42 po de longueur, 3 traverses de 48 po et 3 blocs.
REMARQUE : Le matériel livré au débarcadère du Centre de distribution d'Élections Canada au 440, chemin Coventry autrement que sur les palettes précisées **NE SERA PAS ACCEPTÉ** à la livraison.

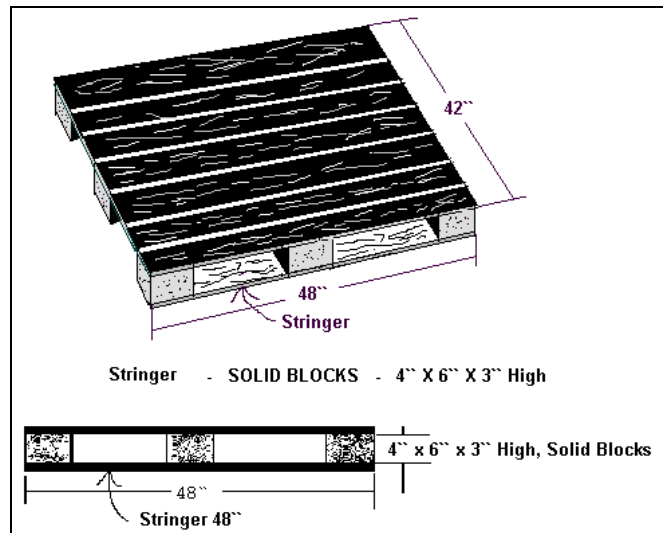

HEURES DE LIVRAISON :

de 8h à midi / de 13h à 16h

(Heure d’Ottawa)

DESTINATION: Élections Canada Centre de Distribution
100-440 Chemin Coventry, Ottawa, Ontario K1K 2Y5

FACTURATION: Veuillez envoyer votre facture à l’adresse suivante:
Jocelyne Leroux
Gestion du matériel, OGR
Élections Canada
30, rue Victoria
Gatineau (Québec) K1A 0M6

Ou par courriel :
gestiondumatérielSGF-materialmanagementSMS@elections.ca

Il est de la responsabilité du fournisseur de fournir un numéro valide d’enregistrement de taxe pour : THV/TSG et TVQ, tel qu’applicable. Élections Canada ne validera pas les numéros d’enregistrement de taxe. Si les taxes sur les ventes sont facturées sans numéro d’enregistrement, Élections Canada ne paiera pas les taxes sur les ventes applicables.

Les factures doivent indiquer le numéro de contrat, si applicable, le numéro de référence, la date de révision et montrer toute correction apportée au détail du coût, si applicable.

INSTRUCTIONS ADDITIONNELLES: Aucun changement aux spécifications ne sera accepté à moins d’être approuvé par un Représentant d’Élections Canada.

Élections Canada doit être avisé dès que possible des coûts de toute altération. Une modification de contrat devra être établie immédiatement pour tout changement entraînant une modification des coûts.

Le fournisseur doit retourner à Élections Canada un fichier électronique contenant les composants finaux si des corrections ont été apportées à l’étape de l’épreuve avant que les factures soient approuvées pour paiement.

L’emballage et la livraison doivent être exécutés selon les directives, car le Centre de distribution pourrait refuser d’accepter la livraison.

DESCRIPTION DU PRODUIT LIVRABLE:	Sac de documents sécuritaires, intérieur gris opaque et de couleur vert pâle à l'extérieur.
NUMÉRO DE RÉFÉRENCE:	EC 50480 (05/2018)
TITRE:	Sac du bureau de vote par anticipation
QUANTITÉ INITIALE:	12,000
EXCÉDENT:	Aucune quantité excédentaire ou déficitaire Élections Canada ne paiera pour aucun article reçu en surplus de la quantité précisée, et ne paiera pas le montant total lorsqu'il reçoit moins d'articles que ce qui était prévu. Il incombe au fournisseur de s'assurer que la bonne quantité d'articles est livrée.
DIMENSIONS:	<ul style="list-style-type: none">• Métrique : 46 cm de long plus 7 cm de rabat. Longueur totale avec rabat 53cm x 37 cm de large ouverture à l'extrémité plus gousset de 10.2 cm.• Impérial : 18" de long plus 2 ¾" de rabat. Longueur totale avec rabat 20 ¾" x 14 ½" ouverture à l'extrémité plus un gousset de 4".
STYLE:	<ul style="list-style-type: none">• Gousset : 10.2 cm (4") gousset dans le bas du sac• Trous d'air : le sac plastique doit avoir 2 trous en demi-lune en bas. Un du côté droit et l'autre du côté gauche.
RABAT:	Le rabat de 7cm (2 ¾") doit avoir une bande de 2 cm de large de colle thermofusible permanente couverte de 5 à 7 mil d'épaisseur par un revêtement de polyéthylène blanc de 2.5 cm de large et de 37 cm de long (¾" de large x 14 ½" de long) et située à 1 cm (3/8") du haut du rabat.
IMPRESSION:	Imprime 2 couleurs noir plus PMS 2253C Vert pâle pour les sacs – à fond perdu sur tous les côtés. Texte: Noir sur un côté, sans fond perdu – Recto uniquement. Qualité d'impression: – Informationnelle
ENCRE:	PMS 2253C Vert pâle pour l'intégralité du sac – à fond perdu sur tous

les côtés. Texte en noir.

MATÉRIAU:

Polyéthylène de haute densité 5mil plastic – Co-extrudé blanc.
L'intérieur du sac doit être imprimé en gris pour protéger l'information des documents

COMPOSANTE:

Le prêt à imprimer fournie doit être monté pour imprimer à plat sur la longueur de 99 cm de long x 37 cm de large. (38 ¾" de long x 14 ½" de large) plus le gousset de 10.2 cm (4").

IMAGE:

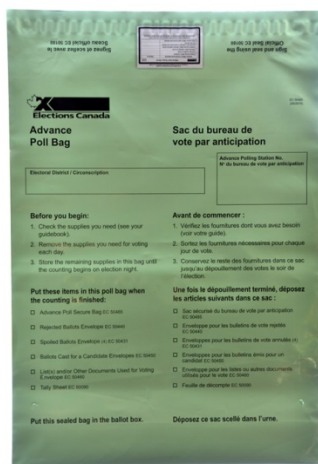

SVP. NOTER : L'IMAGE EST POUR FIN D'INFORMATION SEULEMENT.

ÉPREUVE:

Une épreuve est requise pour approbation avant production. Envoyer à Elections Canada, Gestion du matériel, OGR, 30 rue Victoria, Gatineau QC K1A 0M6, Attention Diane Lemay

EMPAQUETAGE:

Les sacs doivent être expédiés à plat en paquets de 100 par boîte de carton ondulé. Chaque boîte ne doit pas peser plus de 35 livres. Identifier clairement le contenu de chaque boîte dans une police d'un minimum de 20 pts tel quel :

Étiquette sur les boîtes:

EC 50480 (05/2018)
Advance Poll Bag – Light Green/
Sac du bureau de vote par anticipation – vert pâle
Qty/Qté 100

REMARQUE : L'étiquetage des articles livrés au Centre de distribution doit être tel qu'indiqué, sinon, les articles ne seront pas

acceptés.

SOUSSION:

Votre soumission doit obligatoirement montrer le coût unitaire et doit inclure les frais des :

- plaques d'impression (au besoin)
- palettes et
- frais de transport.

**DATES DE LIVRAISON
OBLIGATOIRES:**

Le ou avant le 28 novembre, 2018
Sur approbation de l'autorité contractante ou technique, des livraisons partielles seront acceptées, mais la production totale doit être livrée au plus tard le 28 novembre 2018.

LIVRAISON:

Expédition sur des palettes non retournables de 48 po sur 42 po. Ne pas excéder 54 po. de hauteur. Le matériel doit être accessible par des appareils de manutention de palettes hydrauliques portatifs.

PALETTES:

Palettes de type Brasserie – 4 entrées
48 po de largeur, 42 po de longueur, 3 traverses de 48 po et 3 blocs.
REMARQUE : Le matériel livré au débarcadère du Centre de distribution autrement que sur les palettes précisées NE SERA PAS ACCEPTÉ à la livraison.

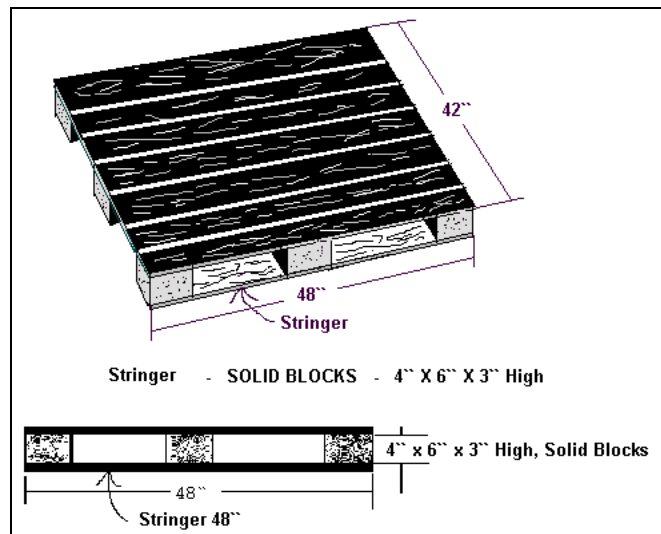

HEURES DE LIVRAISON :
(Heure d'Ottawa)

de 8h à midi / de 13h à 16h

DESTINATION: Élections Canada Centre de Distribution
100-440 Chemin Coventry, Ottawa, Ontario K1K 2Y5

FACTURATION: Veuillez envoyer votre facture à l'adresse suivante:
Jocelyne Leroux
Gestion du matériel, OGR
Élections Canada
30 Rue Victoria
Gatineau, Québec K1A 0M6

Ou par courriel :

gestiondumatérielSGF-materialmanagementSMS@elections.ca

Il est de la responsabilité du fournisseur de fournir un numéro valide d'enregistrement de taxe pour : THV/TSG et TVQ, tel qu'applicable. Élections Canada ne validera pas les numéros d'enregistrement de taxe. Si les taxes sur les ventes sont facturées sans numéro d'enregistrement, Élections Canada ne paiera pas les taxes sur les ventes applicables.

Les factures doivent indiquer le numéro de contrat, si applicable, le numéro de référence, la date de révision et montrer toute correction apportée au détail du coût, si applicable.

**INFORMATIONS
ADDITIONNELLES:**

Aucun changement aux spécifications ne sera accepté à moins d'être approuvé par un Représentant d'Élections Canada.

Élections Canada doit être avisé dès que possible des coûts de toute altération. Une modification de contrat devra être établie immédiatement pour tout changement entraînant une modification des coûts.

Le fournisseur doit retourner à Élections Canada un fichier électronique contenant les composants finaux si des corrections ont été apportées à l'étape de l'épreuve avant que les factures soient approuvées pour paiement.

L'emballage et la livraison doivent être exécutés selon les directives, car le Centre de distribution pourrait refuser d'accepter la livraison.

DESCRIPTION DU PRODUIT :	Sac de documents en plastique clair
NUMÉRO DE RÉFÉRENCE	EC 50517 (05/2018)
TITRE :	Sac du lieu de scrutin ordinaire
QUANTITÉ :	28,000
EXCÉDENT :	Aucune quantité excédentaire ou déficitaire Élections Canada ne paiera pour aucun article reçu en surplus de la quantité précisée, et ne paiera pas le montant total lorsqu'il reçoit moins d'articles que ce qui était prévu. Il incombe au fournisseur de s'assurer que la bonne quantité d'articles est livrée.
DIMENSIONS :	<ul style="list-style-type: none">• Métrique: 46 cm de long plus 7 cm de rabat. Longueur totale avec rabat 53 cm x 37 cm de large ouverture à l'extrémité plus un gousset de 10.2 cm.• Impériale : 18" de long plus 2 ¾" de rabat. Longueur totale avec rabat 20 ¾" x 14 ½" ouverture à l'extrémité plus un gousset de 4".
STYLE :	<ul style="list-style-type: none">• Gousset: 10.2 cm (4") dans le bas du sac• Trous d'air : le sac plastique doit avoir 2 trous en demi-lune en bas. Un du côté droit et l'autre du côté gauche.
RABAT :	Le rabat de 7cm (2 ¾") doit avoir une bande de 2 cm de large de colle thermofusible permanente couverte (de 5 à 7 mil d'épaisseur) par un revêtement de polyéthylène blanc de 2.5 cm de large et de 37 cm de long (¾" de large x 14 ½" de long) et située à 1 cm (3/8") du haut du rabat.
IMPRESSION :	Texte: Noir sur un côté, sans fond perdu – Recto uniquement. Qualité d'impression – Informationnelle
ENCRE :	Noir
MATERIAU :	Polyéthylène de haute densité 5mil. en plastique clair

COMPOSANTE : Le prêt à imprimer fournie doit être monté pour imprimer à plat sur la longueur de 99 cm de long x 37 cm de large. (38 ¾" de long x 14 ½" de large) plus le gousset de 10.2 cm (4").

ÉPREUVE : Une épreuve est nécessaire pour approbation avant production. Veuillez l'envoyer à :
Élections Canada
Gestion du matériel, OGR
30, rue Victoria,
Gatineau QC K1A 0M6
À l'attention de : Diane Lemay

EMPAQUETAGE : Les sacs doivent être envoyés à plat en paquets de 100 par boîte de carton ondulé. Chaque boîte ne doit pas peser plus de 35 livres. Identifier clairement le contenu de chaque boîte dans une police d'un minimum de 20pts tel quel

Étiquette sur les boites :

<p><i>EC 50517 (05/2018)</i> <i>Ordinary Poll Site Bag /</i> <i>Sac du lieu de scrutin ordinaire</i> <i>Qty/Qté 100</i></p>
--

REMARQUE : L'étiquetage des articles livrés au Centre de distribution doit être exactement tel qu'indiqué, sinon, les articles ne seront pas acceptés.

SOUSSION : Votre soumission doit obligatoirement montrer le coût unitaire et doit inclure les frais des :
- plaques d'impression (au besoin) ;
- palettes ; et
- frais de transport.

DATE DE LIVRAISON OBLIGATOIRE : **Le, ou avant le 28 novembre, 2018**
Sur approbation de l'autorité contractante ou technique, des livraisons partielles seront acceptées, mais la production totale doit être livrée au plus tard le 28 novembre, 2018.

LIVRAISON : Expédition sur des palettes non retournables de 48 po sur 42 po. Ne pas excéder 54 po. de hauteur. Le matériel doit être accessible

par des appareils de manutention de palettes hydrauliques portatifs.

PALETTES :

Palettes de type Brasserie – 4 entrées, 48 po de largeur, 42 po de longueur, 3 traverses de 48 po et 3 blocs.

REMARQUE : Le matériel livré au débarcadère du Centre de distribution d'Élections Canada au 100 – 440, chemin Coventry autrement que sur les palettes précisées NE SERA PAS ACCEPTÉ à la livraison.

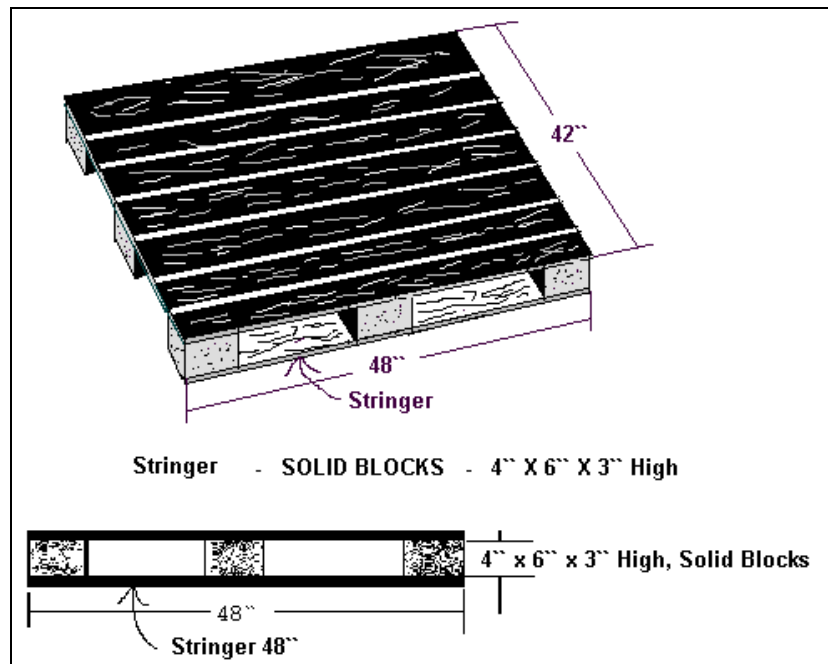

HEURES DE LIVRAISON :
(Heure d'Ottawa)

de 8h à midi / de 13h à 16h

DESTINATION :

Élections Canada Centre de distribution
100-440 chemin Coventry, Ottawa, Ontario K1K 2Y5

FACTURATION :

Veillez envoyer votre facture à l'adresse suivante :
Jocelyne Leroux
Gestion du matériel, OGR
30, rue Victoria
Gatineau (Québec) K1A 0M6

Ou par courriel :

gestiondumatérielSGF-materialmanagementSMS@elections.ca

Il est de la responsabilité du fournisseur de fournir un numéro valide d'enregistrement de taxe pour : TVH/TSG et TVQ, tel qu'applicable. Élections Canada ne validera pas les numéros d'enregistrement de taxe. Si les taxes sur les ventes sont facturées sans numéro d'enregistrement, Élections Canada ne paiera pas les taxes sur les ventes applicables.

Les factures doivent indiquer le numéro de contrat, si applicable, le numéro de référence, la date de révision, et montrer toute correction apportée au détail du coût, si applicable.

**INSTRUCTIONS
SUPPLÉMENTAIRES :**

Aucun changement aux spécifications ne sera accepté à moins d'être approuvé par un représentant d'Élections Canada.

Élections Canada doit être avisé dès que possible des coûts de toute altération. Une modification de contrat devra être établie immédiatement pour tout changement entraînant une modification des coûts.

Le fournisseur doit retourner à Élections Canada un document final identifiant les changements apportés à l'étape de l'épreuve et avant que les factures soient approuvées pour paiement.

L'étiquetage et la livraison doivent être exécutés selon les directives car le Centre de distribution pourrait refuser la livraison.

DESCRIPTION DU PRODUIT :	Sac de documents en plastique clair
NUMÉRO DE RÉFÉRENCE	EC 50516 (05/2018)
TITRE :	Sac du lieu de vote par anticipation
QUANTITÉ :	12,000
EXCÉDENT :	Aucune quantité excédentaire ou déficitaire Élections Canada ne paiera pour aucun article reçu en surplus de la quantité précisée, et ne paiera pas le montant total lorsqu'il reçoit moins d'articles que ce qui était prévu. Il incombe au fournisseur de s'assurer que la bonne quantité d'articles est livrée.
DIMENSIONS :	<ul style="list-style-type: none">• Métrique: 46 cm de long plus 7 cm de rabat. Longueur totale avec rabat 53 cm x 37 cm de large ouverture à l'extrémité plus un gousset de 10.2 cm.• Impériale : 18" de long plus 2 ¾" de rabat. Longueur totale avec rabat 20 ¾" x 14 ½" plus un gousset de 4".
STYLE :	<ul style="list-style-type: none">• Gousset: 10.2 cm (4") dans le bas du sac• Trous d'air : le sac plastique doit avoir 2 trous en demi-lune en bas. Un du côté droit et l'autre du côté gauche.
RABAT :	Le rabat de 7cm (2 ¾") doit avoir une bande de 2 cm de large de colle thermofusible permanente couverte (de 5 à 7 mil d'épaisseur) par un revêtement de polyéthylène blanc de 2.5 cm de large et de 37 cm de long (¾" de large x 14 ½" de long) et située à 1 cm (3/8") du haut du rabat.
IMPRESSION :	Texte: Noir sur un côté, sans fond perdu – Recto uniquement. Qualité d'impression – Informationnelle
ENCRE :	Noir
MATERIAU :	Polyéthylène de haute densité 5mil. en plastique clair

COMPOSANTE : Le prêt à imprimer fournie doit être monté pour imprimer à plat sur la longueur de 99 cm de long x 37 cm de large. (38 ¾" de long x 14 ½" de large) plus le gousset de 10.2 cm (4").

ÉPREUVE : Une épreuve est nécessaire pour approbation avant production. Veuillez l'envoyer à :
Élections Canada
Gestion du matériel, OGR
30, rue Victoria,
Gatineau QC K1A 0M6
À l'attention de : Diane Lemay

EMPAQUETAGE : Les sacs doivent être envoyés à plat en paquets de 100 par boîte de carton ondulé. Chaque boîte ne doit pas peser plus de 35 livres. Identifier clairement le contenu de chaque boîte dans une police d'un minimum de 20pts tel quel

Étiquette sur les boites :

<p><i>EC 50516 (05/2018)</i> <i>Advance Poll Site Bag /</i> <i>Sac du lieu de vote par anticipation</i> <i>Qty/Qté 100</i></p>

REMARQUE : L'étiquetage des articles livrés au Centre de distribution doit être exactement tel qu'indiqué, sinon, les articles ne seront pas acceptés.

SOUSSION : Votre soumission doit obligatoirement montrer le coût unitaire et doit inclure les frais des :

- plaques d'impression (au besoin) ;
- palettes ; et
- frais de transport.

DATE DE LIVRAISON OBLIGATOIRE : **Le, ou avant le 28 novembre, 2018**
Sur approbation de l'autorité contractante ou technique, des livraisons partielles seront acceptées, mais la production totale doit être livrée au plus tard le 28 novembre, 2018.

LIVRAISON : Expédition sur des palettes non retournables de 48 po sur 42 po. Ne pas excéder 54 po. de hauteur. Le matériel doit être accessible par des appareils de manutention de palettes hydrauliques

portatifs.

PALETTES :

Palettes de type Brasserie – 4 entrées, 48 po de largeur, 42 po de longueur, 3 traverses de 48 po et 3 blocs.

REMARQUE : Le matériel livré au débarcadère du Centre de distribution d'Élections Canada au 100 – 440, chemin Coventry autrement que sur les palettes précisées NE SERA PAS ACCEPTÉ à la livraison.

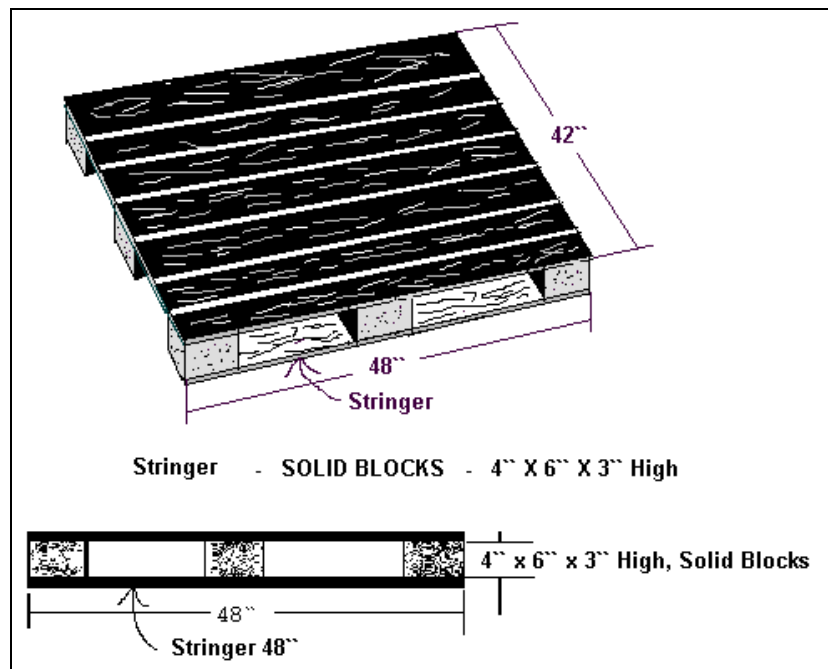

HEURES DE LIVRAISON :
(Heure d'Ottawa)

de 8h à midi / de 13h à 16h

DESTINATION :

Élections Canada Centre de distribution
100-440 chemin Coventry, Ottawa, Ontario K1K 2Y5

FACTURATION :

Veillez envoyer votre facture à l'adresse suivante :

Jocelyne Leroux
Gestion du matériel, OGR
30, rue Victoria
Gatineau (Québec) K1A 0M6

Ou par courriel :

gestiondumatérielSGF-materialmanagementSMS@elections.ca

Il est de la responsabilité du fournisseur de fournir un numéro valide d'enregistrement de taxe pour : TVH/TSG et TVQ, tel qu'applicable. Élections Canada ne validera pas les numéros d'enregistrement de taxe. Si les taxes sur les ventes sont facturées sans numéro d'enregistrement, Élections Canada ne paiera pas les taxes sur les ventes applicables.

Les factures doivent indiquer le numéro de contrat, si applicable, le numéro de référence, la date de révision, et montrer toute correction apportée au détail du coût, si applicable.

**INSTRUCTIONS
SUPPLÉMENTAIRES :**

Aucun changement aux spécifications ne sera accepté à moins d'être approuvé par un représentant d'Élections Canada.

Élections Canada doit être avisé dès que possible des coûts de toute altération. Une modification de contrat devra être établie immédiatement pour tout changement entraînant une modification des coûts.

Le fournisseur doit retourner à Élections Canada un document final identifiant les changements apportés à l'étape de l'épreuve et avant que les factures soient approuvées pour paiement. L'étiquetage et la livraison doivent être exécutés selon les directives car le Centre de distribution pourrait refuser la livraison.

ECLP-RFP-18-0335
Sacs variés pour les lieux de scrutin

EC 50490 (05/2018) – Sac du bureau de scrutin itinérant – violet pâle

14-1/2"

Signez et scellez avec le
Sceau officiel EC 50180



Official Seal/EC 50180
Sign and seal using the



Mobile Poll Bag
Purpose: To store and transport the voting material and to securely store some material after the count.

EC 50490
(05/2018)

Sac du bureau de scrutin itinérant
Objectif : Conserver et transporter le matériel électoral, et conserver de façon sécuritaire certains documents après le dépouillement.

Electoral District / Circonscription	Polling Station No. / N° du bureau de scrutin
--------------------------------------	---

Refer to your guidebook for instructions on how to use the material in this bag.

Consultez votre guide pour savoir comment utiliser le matériel dans ce sac.

○

○

3-1/4"

ECLP-RFP-18-0335
Sacs variés pour les lieux de scrutin

EC 50480 (05/2018) – Sac du bureau de vote par anticipation – vert pâle

Signez et scellez avec le
Sceau officiel EC 50180

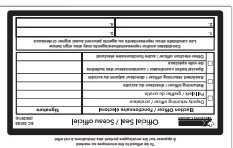

Official Seal/EC 50180
Sign and seal using the



Advance Poll Bag
Purpose: To store and transport the voting material every day and to securely store some material on election night.

EC 50480
(05/2018)

Sac du bureau de vote par anticipation
Objectif : Conserver et transporter le matériel électoral au quotidien, et conserver de façon sécuritaire certains documents le soir de l'élection.

Electoral District / Circonscription	Polling Station No. / N° du bureau de scrutin
--------------------------------------	---

Refer to your guidebook for instructions on how to use the material in this bag.

Consultez votre guide pour savoir comment utiliser le matériel dans ce sac.

.....

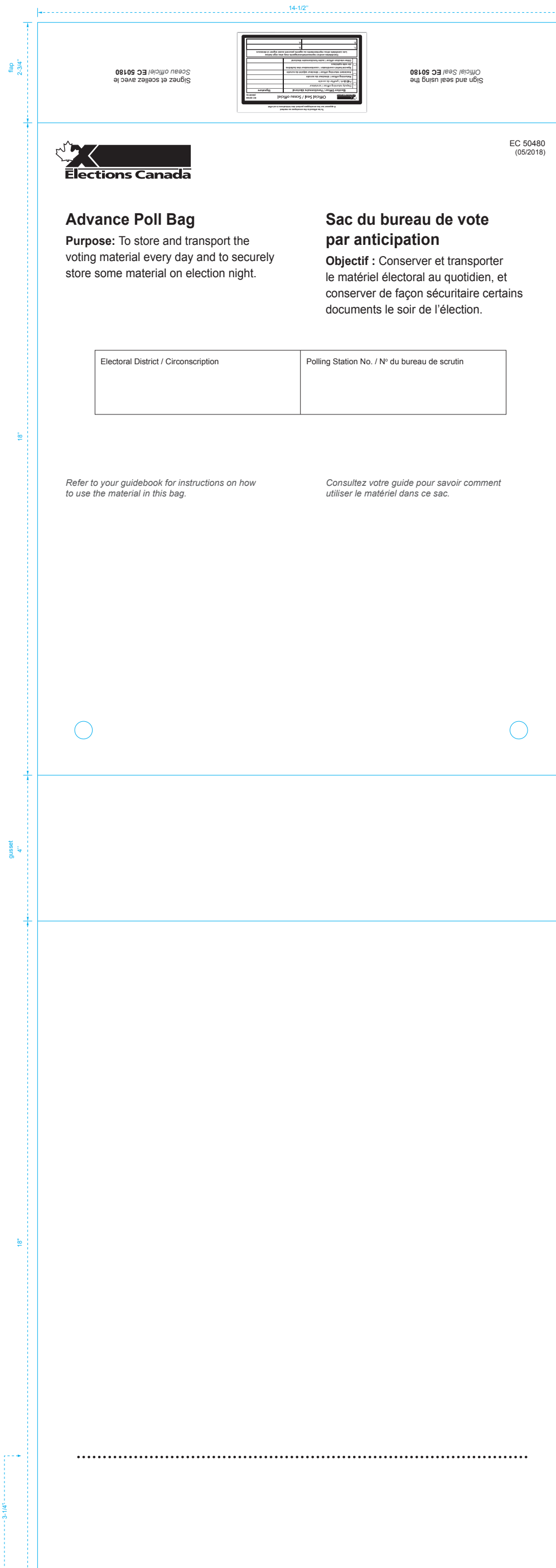

ECLP-RFP-18-0335
Sacs variés pour les lieux de scrutin

EC 50517 (05/2018) – Sac du lieu de scrutin ordinaire – clair

Signez et scellez avec le
Sceau officiel EC 50180



Sign and seal using the
Official Seal EC 50180



EC 50517
(05/2018)

Ordinary Poll Site Bag
Purpose: To store and transport the polling site material.

Sac du lieu de scrutin ordinaire
Objectif : Conserver et transporter le matériel du lieu de vote.

Electoral District / Circonscription	Polling Station No. / N° du bureau de scrutin
--------------------------------------	---

Refer to your guidebook for instructions on how to use the material in this bag.

Consultez votre guide pour savoir comment utiliser le matériel dans ce sac.



.....

18" 3-3/4" 4" 18"

14-1/2"

