

No of Page/

N° de page 10

Public Works and
Government Services
CanadaTravaux publics et
Services gouvernementaux
Canada**RETURN BIDS TO:****RETOURNER LES SOUMISSIONS À:**

See Section 1.

Voir Section 1.

STANDARD REQUEST FOR BID**INVITATION À SOUMISSIONNER - STANDARD**

The Bidder offers to provide to Canada the goods, services or both listed in the bid solicitation in accordance with the conditions set out in the bid solicitation and the prices set out in the bid.

This bid solicitation is issued in accordance with the conditions of the Supply Arrangement E60PQ-140003/PQ.

Le soumissionnaire offre de fournir au Canada les biens, services ou les deux énumérés dans la demande de soumissions aux conditions prévues dans la demande de soumissions et aux prix indiqués dans la soumission.

Cette demande de soumissions est émise conformément aux conditions de l'arrangement en matière d'approvisionnement E60PQ-140003/PQ.

Solicitation No. - N° de la demande 10066300/B	Amendment No. - N° de modification
Solicitation closes – La demande prend fin : at – à See Section 1 Voir Section 1 on – le See Section 1 Voir Section 1	File No. - N° de dossier 10066300

Date of Solicitation – Date de la demande

2019-03-12

Address inquiries to – Adresser toute demande de renseignement à :

See Section 2, Article 4.1.

Voir Section 2, Article 4.1

Destination

See Section 2, Annex A.

Voir Section 2, Annexe A.

Instructions:

Municipal taxes are not applicable.

Unless otherwise specified in the bid solicitation, all prices quoted must be net prices in Canadian funds including Canadian customs duties, excise taxes, must be FOB, including all delivery charges to destination(s) as indicated. The amount for Applicable Taxes is to be shown as a separate item.

Instructions:

Les taxes municipales ne s'appliquent pas.

Sauf indication contraire dans la demande de soumissions, tous les prix indiqués doivent être des prix nets, en dollars canadiens, comprenant les droits de douane canadiens, la taxe d'accise et doivent être FAB, y compris tous frais de livraison à la (aux) destination(s) indiqué(s). Le montant des taxes applicables doit apparaître séparément.

Supplier Name and Address – Nom et adresse du fournisseur

Telephone No. - N° de téléphone

Facsimile No. - N° de télécopieur

Name and title of person authorized to sign on behalf of supplier (type or print)

Nom et titre de la personne autorisée à signer au nom du fournisseur (caractère d'impression)

Signature : _____ Date : _____

Cette demande de soumissions annule et remplace la demande de soumissions numéro 10066300/A datée du 2019-01-30 dont la date de clôture était le 2019-02-14, à 14h00 HSC. Un compte rendu ou une rencontre de rétroaction sera offert sur demande aux soumissionnaires, aux offrants ou aux fournisseurs qui ont présenté une offre dans le cadre de la demande de soumissions précédente.

TABLE DES MATIÈRES

Section 1 — Invitation et directives à l'intention des soumissionnaires

Section 2 — Contrat subséquent comprenant la liste des biens et des services requis

SECTION 1 — INVITATION ET DIRECTIVES À L'INTENTION DES SOUMISSIONNAIRES

Étape 1. Pour les paliers 2 et 3 seulement (pour le palier 1, passer directement à l'étape 2)

Étape 2. Besoins concurrentiels ou non concurrentiels

Pour les besoins concurrentiels :

Le soumissionnaire doit fournir les renseignements suivants APRÈS la date de clôture des soumissions, à la demande du Canada :

- Une ou plusieurs des justifications de prix suivantes :
 1. la liste de prix publiée la plus récente, indiquant l'escompte, en pourcentage, offert au Canada;
 2. un double des factures payées pour des biens ou des services, ou les deux, de qualité et de quantité semblables, vendus à d'autres clients;
 3. une ventilation du prix indiquant le coût de la main-d'œuvre directe, des matériaux obtenus directement et des articles achetés, les frais généraux propres aux services techniques et aux installations, les frais généraux globaux et administratifs, les coûts de transport, etc., et le bénéfice;
 4. toute autre pièce justificative demandée par le Canada.

Étape 3. Marché général ou SAEA

Modalités de l'IAS :

La présente invitation à soumissionner est publiée conformément à l'arrangement en matière d'approvisionnement (AMA) pour mobilier de postes de travail du fournisseur, qui fait partie de la série d'AMA établis par TPSGC et portant le numéro E60PQ-140003/PQ. Les modalités de l'AMA du fournisseur s'appliquent à la présente IAS et en font partie intégrante. Les soumissionnaires s'engagent à respecter ces modalités, de même que celles de la présente IAS.

Le soumissionnaire doit fournir les informations suivantes AVEC sa soumission :

- Les renseignements demandés par le Canada dans l'annexe A à la présente.

Le soumissionnaire doit également fournir les renseignements demandés à l'article 4 ci-dessous, au moment précisé dans l'article 3.

Évaluation des soumissions

Une équipe d'évaluation composée de représentants du Canada évaluera les soumissions.

Invitation à soumissionner publiée par :	
Ministère, organisme ou société d'État de l'utilisateur désigné (utilisateurs désignés) : Personne-ressource pour l'invitation à soumissionner :	Voir la section 2, paragraphe 4.1 ci-dessous.
Date de clôture de l'Invitation à soumissionner — Présentation d'une soumission : Les soumissions doivent être présentées à l'autorité contractante à la date et à l'heure indiquées ci-dessous.	
Au plus tard à la date et à l'heure limites :	a. 2019-03-26 b. 14h00 Heure avancée du centre (HAC)
À l'adresse de courriel (<i>le cas échéant</i>)	TPSGC.RODGAGM-WRABMM.PWGSC@tpsgc-pwgsc.gc.ca
Demandes de renseignements sur l'invitation à soumissionner	
Sauf indication contraire dans la colonne adjacente, le soumissionnaire peut transmettre des demandes de renseignements au sujet de l'appel de soumissions à l'autorité contractante au plus tard deux jours ouvrables avant la date de clôture de celle-ci. Les demandes reçues après cette date limite pourraient rester sans réponse.	3 jours ouvrables

SECTION 2 — CLAUSES DU CONTRAT SUBSÉQUENT

1.	Modalités du contrat Les modalités des parties 6B et 6C de l'AMA du fournisseur s'inscrivant dans la série E60PQ-140003/.../PQ s'appliquent au contrat et en font partie intégrante.
2.	Exigence en matière de sécurité (l'alinéa coché s'applique)
2.1	Les exigences de sécurité applicables sont énoncées dans la Liste de vérification des exigences relatives à la sécurité à l'annexe B du présent contrat. L'entrepreneur doit satisfaire aux exigences relatives à la sécurité en respectant les modalités suivantes.
a.	L'entrepreneur peut être accompagné; il n'est pas nécessaire de détenir une cote de sécurité. Les membres du personnel de l'entrepreneur NE PEUVENT PAS ACCÉDER AUX LIEUX DE TRAVAIL NI RÉALISER LES TRAVAUX si des renseignements ou des biens PROTÉGÉS ou CLASSIFIÉS s'y trouvent, à moins qu'ils ne soient accompagnés d'un représentant du ministère ou de l'organisme pour lequel les travaux sont réalisés.
b.	Une cote de sécurité est exigée. L'entrepreneur doit satisfaire aux exigences en matière de cote de sécurité énoncées dans l'annexe B des présentes.
c.	X Le présent contrat ne s'assortit d'aucune exigence en matière de sécurité.
3.	Besoin
3.1	L'entrepreneur doit effectuer les travaux énumérés à l'annexe A.
4.	Responsables
4.1	Autorité contractante (utilisateur désigné)
	Nom : Colin Simard
	Titre : Procurement Officer
	Ministère, organisme ou société d'État : Public Services and Procurement Canada
	Adresse : 100-167 Lombard Avenue Winnipeg, MB R3B 0T6
	N° de téléphone : 204-583-7859
	Courriel : TPSGC.RODGAGM-WRABMM.PWGSC@tpsgc-pwgsc.gc.ca
4.2	Chargé de projet (<i>à remplir à l'attribution du contrat</i>)

<p><i>Le chargé de projet représente le ministère ou l'organisme pour lequel les travaux sont exécutés en vertu du contrat. Il est responsable de toutes les questions liées au contenu technique des travaux prévus dans le contrat.</i></p> <p><i>Le chargé de projet doit aussi s'assurer que les employés et les sous-traitants du fournisseur qui doivent accéder au site respectent le délai accordé au fournisseur pour aller livrer et installer le mobilier au site selon le calendrier principal de l'entrepreneur général (un représentant du Canada, ou un ou des fournisseurs de services sous contrat avec le gouvernement du Canada).</i></p>					
Nom :					
Titre :					
Ministère, organisme ou société d'État :					
Adresse :					
N° de téléphone :					
Courriel :					
4.3	<p>Représentant de l'entrepreneur</p> <p>Voir l'annexe A (ci-jointe), tableau 9 ci-dessous.</p>				
5.	<p>Modalités de paiement</p> <p>La case cochée s'applique. Si l'AMA de l'entrepreneur indique l'acceptation des paiements par carte de crédit, cette méthode pourrait être utilisée conjointement avec ce qui suit.</p> <table border="1"> <tr> <td>X</td> <td>Paiement unique</td> </tr> <tr> <td></td> <td>Paiements multiples</td> </tr> </table>	X	Paiement unique		Paiements multiples
X	Paiement unique				
	Paiements multiples				
6.	<p>Facturation</p> <p>En plus de respecter les modalités de facturation énoncées dans le GMAPT, l'entrepreneur doit envoyer l'original et un double de la facture à l'adresse suivante aux fins d'attestation et de paiement :</p> <p>Nom de l'organisation et personne-ressource : [À remplir au moment de l'attribution du contrat]</p> <p>Adresse :</p>				
7.	<p>Contrat de défense. La présente clause s'applique si la case ci-dessous est cochée.</p> <table border="1"> <tr> <td></td> <td>Le contrat est un contrat de défense au sens de la Loi sur la production de défense, L.R.C. 1985, ch. D-1.</td> </tr> </table>		Le contrat est un contrat de défense au sens de la Loi sur la production de défense , L.R.C. 1985, ch. D-1.		
	Le contrat est un contrat de défense au sens de la Loi sur la production de défense , L.R.C. 1985, ch. D-1.				

**ANNEXE A
BESOIN et BASE DE PAIEMENT**

1. Sélection de la catégorie

Le besoin comprend les catégories de travaux suivantes :

a. Catégorie 1 – Système de cloisons interraccordables et autostables

Catégorie 1a – Cloisons interraccordables (se reporter à l'annexe C)

Catégorie 1b – Éléments d'appui et mobilier autostable

RÈGLE : Produit de rangement en métal

Les utilisateurs désignés peuvent se procurer des produits de rangement en métal, faisant partie de la catégorie 1, lorsque les produits de rangement en métal feront partie d'une exigence pour un ou plusieurs postes de travail. Si cette règle ne s'applique pas, la catégorie 3 doit être utilisée pour les produits de rangement en métal faisant partie de cette catégorie.

2. Produits et tableaux d'établissement des prix

Date d'inspection du site : À coordonner avec le chargé de projet après l'attribution du contrat. (Consulter l'article 4 de l'annexe A de l'AMA pour les directives relatives à l'inspection du site et à la documentation.)

INSTRUCTIONS À L'INTENTION DES SOUMISSIONNAIRES : Les soumissionnaires doivent remplir la section B des tableaux désignés par l'utilisateur désigné dans le présent article, ainsi que les tableaux 8 et 9. Dans tout marché attribué, le mot « soumission » désigne l'engagement pris par le fournisseur, et le mot « soumissionnaire » désigne « l'entrepreneur ».

Catégorie(s) de produits : Catégorie 1 – Système de cloisons interraccordables et autostables

Tableau 1 — Tableau des produits

Section A — BESOIN DE L'UTILISATEUR DÉSIGNÉ				Section B — SOUMISSION DU FOURNISSEUR		
N°	CIUGdC	Description du produit (De plus amples détails relatifs aux produits peuvent être ajoutés, au besoin, conformément à 6B. 4.1 de l'AMA.)	Qté	N° de pièce du fournisseur	Prix unitaire ferme** \$	Total calculé [Qté x Prix] \$
Catégorie 1a						
1		Voir l'annexe B et les plans d'étage.				\$
Catégorie 1b						
2	WSxxPMLHRxxxxxxxxx 4824	Surface de Travail 48 x 24 Supports et Appuis : Monté sur cloison Matériaux et Finis : Stratifiés haute pression Forme : Rectangulaire	15		\$	\$

3	WSxxGGLHRxxxxxxxxx 4824	Surface de Travail 48 x 24 Supports et Appuis : 2 pleins panneaux et 1 panneau de fond Matériaux et Finis : Stratifiés haute pression Forme : Rectangulaire	4		\$	\$
4	WSxxGGLHRxxxxxxxxx 5424	Surface de Travail 54 x 24 Supports et Appuis : 2 pleins panneaux et 1 panneau de fond Matériaux et Finis : Stratifiés haute pression Forme : Rectangulaire	4		\$	\$
Ajouter des lignes au besoin. ** Ne doit pas dépasser le prix unitaire plafond indiqué dans l'AMA.				Total des produits		\$

Tableau 2 – Livraison

Section A – BESOIN DE L'UTILISATEUR DÉSIGNÉ				Section B – SOUMISSION DU FOURNISSEUR	
N° du produit tiré du Tableau 1	Lieu	Date voulue (A-M-J)	Heure voulue : Heures normales de travail ou En dehors des heures normales de travail*	Le fournisseur livrera les produits à la date et à l'heure indiquées ci-dessous**	Prix de lot ferme \$
1-4	Services partagés Canada Canada Place 6ième étage, 9700 Jasper Avenue NW Edmonton, Alberta T5J 4C1	2019-06-01	En dehors des heures normales de travail	(A) (M) (J)	\$
*Heures normales de travail de 8 h à 17 h, conformément à l'article 5, annexe A de l'AMA // À coordonner avec le chargé de projet avant la commande de produits. **La date et l'heure souhaitées pour la livraison sont estimées et peuvent changer si autorisé par l'Autorité technique(AT). Le fournisseur ne doit pas commencer les travaux en vertu du présent contrat avant que l'Autorité technique(AT) ne lui en ait fourni l'autorisation de procéder en tenant compte du délai de livraison fourni par le fournisseur.				Total des livraisons :	\$

Tableau 3 – Installation

Section A – BESOIN DE L'UTILISATEUR DÉSIGNÉ				Section B – SOUMISSION DU FOURNISSEUR	
N° du produit tiré du Tableau 1	Lieu	Date voulue (A-M-J)	Heure voulue : Heures normales de travail ou En dehors des heures normales de travail*	Le fournisseur installera les produits à la date et à l'heure indiquées ci-dessous**	Prix de lot ferme \$
1-4	Services partagés Canada Canada Place 6ième étage, 9700 Jasper Avenue NW Edmonton, Alberta T5J 4C1	2019-06-01	Heures normales de travail	(A) (M) (J)	\$
*Heures normales de travail de 8 h à 17 h, conformément à l'article 5, annexe A de l'AMA. **La date et l'heure souhaitées pour la livraison sont estimées et peuvent changer si autorisé par l'Autorité technique(AT). Le fournisseur ne doit pas commencer les travaux en vertu du présent contrat avant que l'Autorité technique(AT) ne lui en ait fourni l'autorisation de procéder en tenant compte du délai de livraison fourni par le fournisseur.				Prix total de l'installation :	\$

Tableau 4 – Produit optionnel Ne s'applique pas.

Tableau 5 – Livraison optionnelle Ne s'applique pas.

Tableau 6 – Installation optionnelle Ne s'applique pas.

Tableau 7 – Éléments de finition standard et installations du Canada aux fins de la livraison et des attestations

1.	Éléments de finition standard	
1.1	<p>L'utilisateur désigné doit consulter le site Web du fournisseur indiqué à la partie 6A de l'AMA pour connaître les éléments de finition offerts.</p> <p>Dans les dix jours ouvrables suivant l'octroi du contrat, l'autorité contractante enverra à l'entrepreneur un avis écrit indiquant le choix d'éléments de finition du Canada pour chacun des produits figurant à l'annexe A.</p> <p>L'entrepreneur livrera les produits correspondant au choix d'éléments de finition du Canada. Aucuns frais supplémentaires ne seront facturés au Canada.</p>	
2.	Installations du Canada où se fera la livraison	
	<p><i>Les employés et les sous-traitants du fournisseur qui doivent accéder au site sont tenus de se conformer aux plans de santé et sécurité établis pour le site, et à toute loi en vigueur dans la province ou le territoire où les travaux sont exécutés.</i></p> <p><i>Pendant la période du contrat, un représentant du Canada ou un ou des fournisseurs de services sous contrat avec le gouvernement du Canada peuvent demander la liste des employés et des sous-traitants ayant besoin d'accéder au site pour exécuter les travaux, ainsi que leur cote de sécurité. L'information doit être communiquée dans le délai prescrit pour veiller à ce que la fourniture, la livraison et l'installation du mobilier soient en conformité avec le calendrier principal.</i></p>	
2.1	Plateforme de chargement/lieu	
A	Lieu	Services partagés Canada Canada Place 6ième étage, 9700 Jasper Avenue NW Edmonton, Alberta T5J 4C1
B	Plateforme	
C	Ascenseur	
D	Porte	
E	Monte-charge	
F	Autre (préciser)	Camion maximum de 5 tonnes (sans remorques)
3.	Continuité des attestations	
	<p>Le soumissionnaire atteste qu'en soumettant une soumission en réponse à l'IAS, le soumissionnaire ainsi que tous les membres du soumissionnaire si le soumissionnaire est une coentreprise, continuent de se conformer à toutes les attestations suivantes énumérées aux parties 6A et 6B de l'AMA du soumissionnaire pour les espaces de travail.</p> <p>Le Canada peut exiger des copies des certifications environnementales avant l'attribution du contrat, selon les délais précisés par l'utilisateur désigné.</p>	
3.1	Dispositions relatives à l'intégrité	
3.2	Le programme fédéral pour l'équité en matière d'emploi visant les entrepreneurs	
3.4	Conformité du produit	
3.5	L'attestation des prix (conformément à l'AMA, partie 6B).	

Tableau 8 – Évaluation de la soumission et total du contrat (le Canada peut remplir ce tableau si le soumissionnaire ne l'a pas fait)

1	Total ferme des produits (Tableau 1)	\$
2	Total ferme des livraisons (tableau 2)	\$
3	Total ferme des installations (Tableau 3)	\$
4	Coût total du matériel, conformément à l'article 1.5 de l'annexe A-1 de l'AMA	\$
5	Prix évalué (soumission) total (1 + 2 + 3 + 4)	\$

* Taxes applicables en sus.

Tableau 9 – Représentant autorisé du soumissionnaire

1.	Représentant autorisé du soumissionnaire pour la soumission et le contrat	
	Nom :	Numéro de téléphone :
		Courriel :
		Autre :

ANNEXE B PLAN(S) D'ÉTAGE

INSTRUCTIONS À L'INTENTION DES SOUMISSIONNAIRES :

Pour les produits de la catégorie 1a, les soumissionnaires doivent fournir :

- a) le ou les plans d'étage achevés ainsi que les produits approuvés dans le cadre de l'AMA proposé;
- b) une liste des produits approuvés dans le cadre de l'AMA proposé qui sont offerts dans le ou les plans d'étage.
La liste des produits doit, au minimum, comprendre les renseignements suivants :
 - les numéros de pièces du fournisseur, y compris les produits non disponibles qui font partie de cette catégorie;
 - de brèves descriptions des produits;
 - les quantités;
 - prix unitaires fermes.

*****Les produits de catégories autres que la catégorie 1a sont affichés sur le plan d'étage à titre informatif uniquement*****

En présentant une soumission, le soumissionnaire atteste que sa soumission comprend toutes les composantes et les catégories de la catégorie 1a, conformément aux plans d'étage, aux détails des cloisons, aux modèles des cloisons et/ou à l'aménagement des postes de travail énoncés à l'annexe C.

***À l'attribution du contrat : « En présentant une soumission, le soumissionnaire... » devient « l'entrepreneur ».**

Exigence de la catégorie 1a :

1) Plan(s) d'étage

Se reporter au plan d'étage en format PDF

AutoCAD disponible sur demande

2) Détails des cloisons

- a. la hauteur de tous les panneaux nécessaires : hauteur depuis la base, hauteur supplémentaire pour isoler la surface de travail et procurer une certaine intimité quand on est assis;
- b. lorsqu'une alimentation est nécessaire, si elle se trouve en dessous de la surface de travail; si un regroupement de postes de travail doit comprendre des cloisons partagées avec un côté alimenté et l'autre non, ces cloisons doivent avoir une alimentation électrique.
- c. type d'alimentation électrique : un module d'alimentation ou des colonnes d'alimentation.

3) Modèles de cloisons ou aménagement des postes de travail

Se reporter aux modèles de cloison et à l'aménagement des postes de travail

b. Aménagement(s) des postes de travail

- Le plan d'étage a préséance sur toute divergence avec les aménagements de postes de travail.
- Lorsque deux postes de travail types ou plus ont une colonne de cloison commune, les éléments de finition intérieurs du poste de travail doivent être tels qu'ils sont décrits dans les Feuilles de données types et **AUCUNE CLOISON NE DOIT ÊTRE SUPERPOSÉE. S'il n'y a pas de poste de travail adjacent, veuillez-vous reporter à la Feuille de données pour les critères relatifs au fini.**

- Si un poste de travail type est muni d'une source d'alimentation et que l'autre poste de travail ne l'est pas — une source d'alimentation sera requise pour les deux postes. Inclure l'aménagement des postes de travail (sous la forme de feuilles de données typiques ou de dessins en 3-D) ici ou sous forme de pièce jointe distincte de cette IAS.



A WORKSTATION PLAN

SCALE: N.T.S.

ITEM	QTY.	CATEGORY IA PRODUCTS
1	7	36" w Base Height Panel, non-powered, fabric (Panel Matrix A)
2	52	36" w Seated Privacy Height Panel, non-powered, all fabric, (Panel Matrix C)
3	6	30" w Seated Privacy Height Panel, non-powered, all fabric, (Panel Matrix C)
4	22	30" w Seated Privacy Height Panel, Power below worksurface, (single sided), all fabric, (Panel Matrix D)

ITEM	QTY.	CATEGORY IA PRODUCTS
5	33	36" w Seated Privacy Height Panel, Power below worksurface, (single sided), all fabric, (Panel Matrix D)
6	5	48" w Seated Privacy Height Panel, Power below worksurface, (single sided), all fabric, (Panel Matrix D)
7	3	36" w Seated Privacy Height Panel, Power below worksurface, (double sided), all fabric, (Panel Matrix E)
8	5	48" w Seated Privacy Height Panel, Power below worksurface, (double sided), all fabric, (Panel Matrix E)

ITEM	QTY.	CATEGORY IB PRODUCTS
1	15	48" w x 24" d worksurface, panel mounted, rectangular
2	4	54" w x 24" d worksurface w/ gables/legs, rectangular (to be moveable)
3	4	48" w x 24" d worksurface, w/ gables/legs, rectangular (to be moveable)

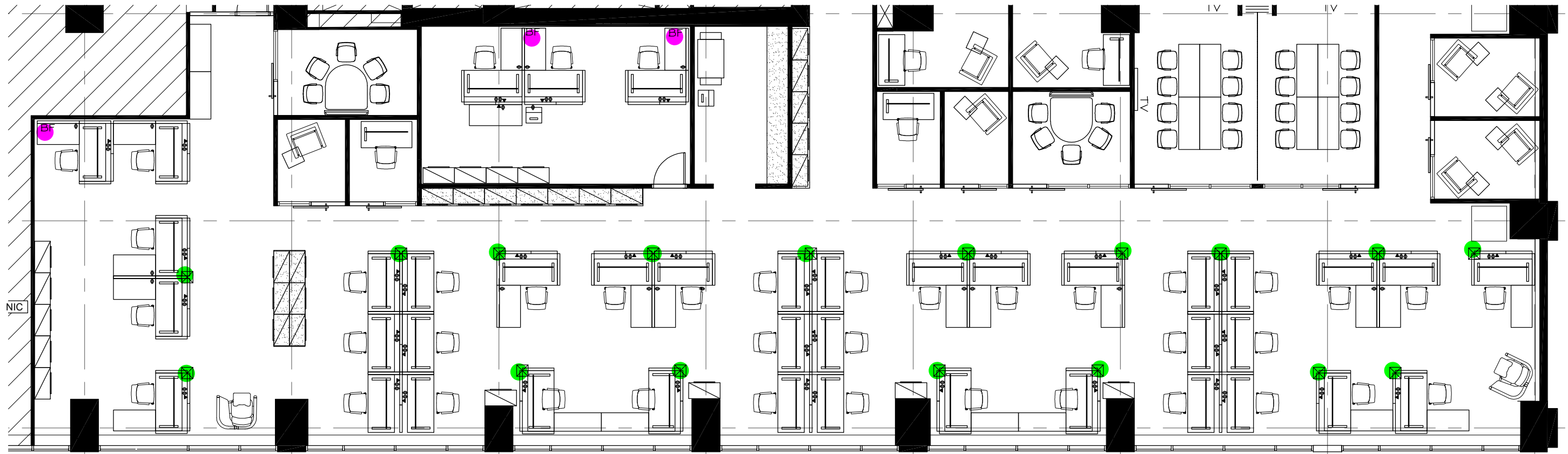

A WORKSTATION PLAN - BASE FEED AND POWER POLE LOCATIONS

SCALE: N.T.S.

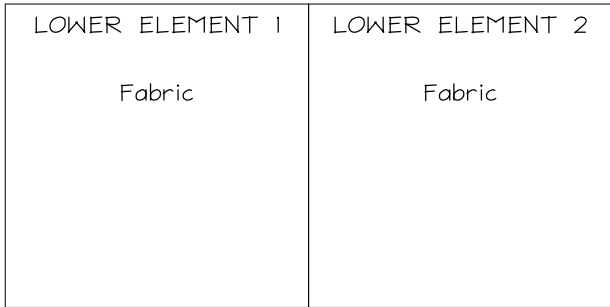

SIDE 1

SIDE 2

A PANEL MATRIX A

SCALE: N.T.S.

RESERVED

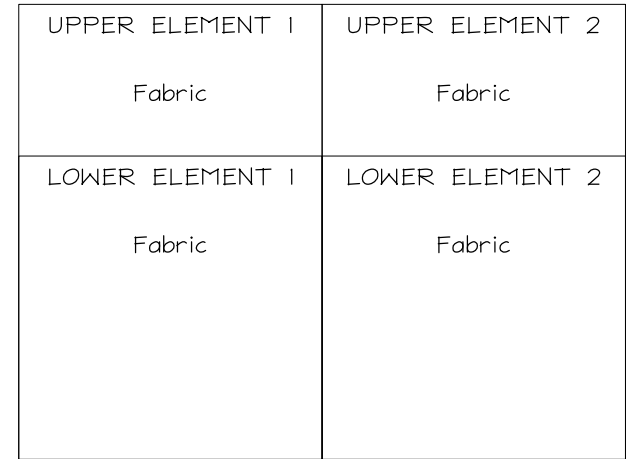

SIDE 1

SIDE 2

C PANEL MATRIX C

SCALE: N.T.S.

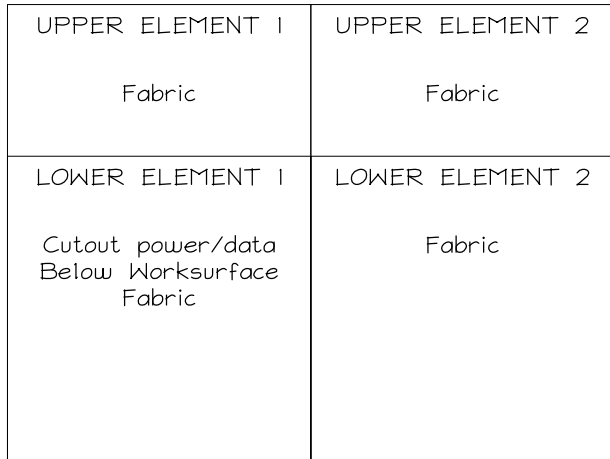

SIDE 1

SIDE 2

D PANEL MATRIX D

SCALE: 1/2" = 1'-0"

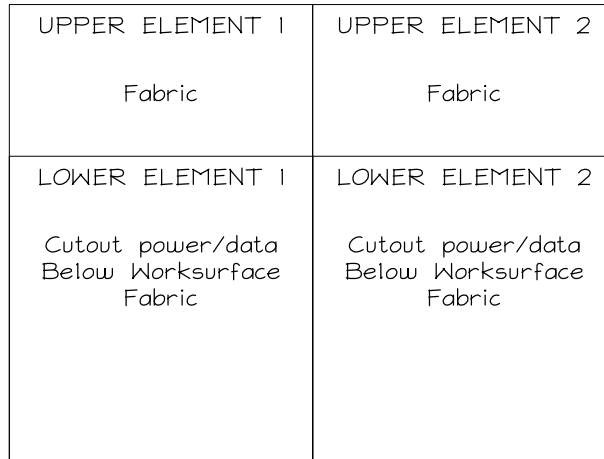

SIDE 1

SIDE 2

E PANEL MATRIX E

SCALE: 1/2" = 1'-0"

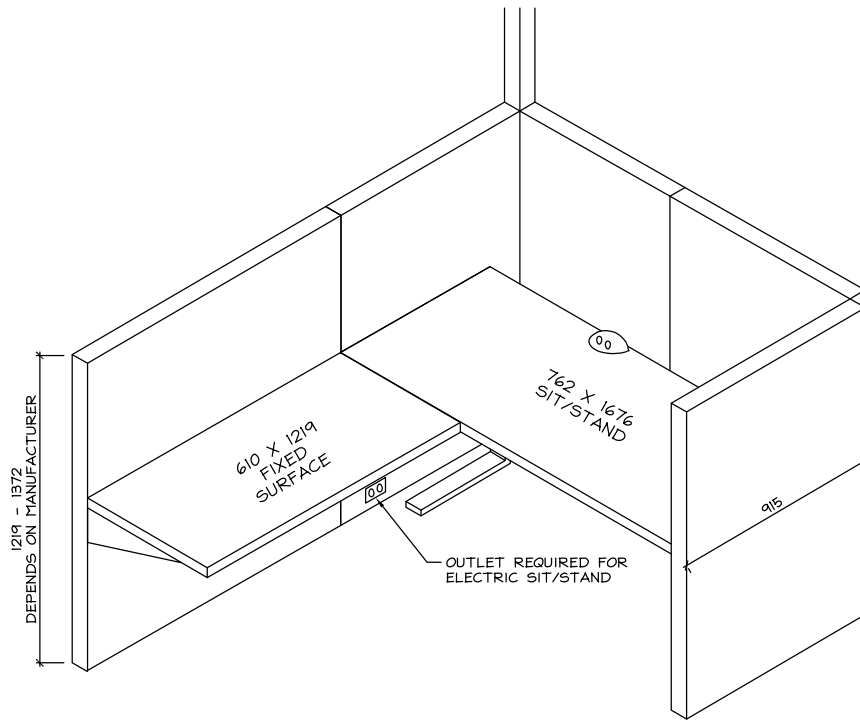

A TYPICAL L-SHAPED WORKSTATION - ALL FABRIC - CLIENT PICK SCALE: N.T.S.

CHOSEN FEATURES:

STANDARD FABRIC

POWER IN PANEL TO BE BELOW SURFACE
WORKSTATION TO RECEIVE 3 DUPLEX, 1 DATA

ACCESSORIES CHOSEN

- KEYBOARD TRAY (10% OF WORK POINTS)
- DESK MOUNTED MONITOR ARM SINGLE (5% OF WORK POINTS)
- DESK MOUNTED MONITOR ARM DUAL (MOST)
- POWER MODULE ATTACHED TO SIT/STAND DESK W/ 4 OUTLETS, DATA, USB.

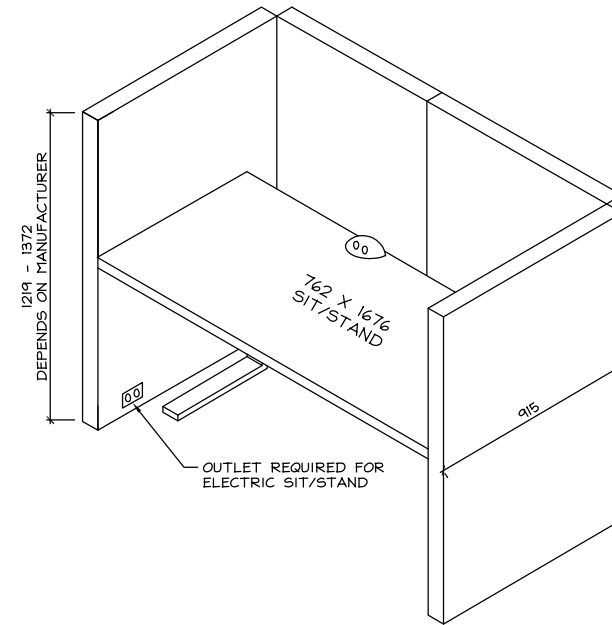

B TYPICAL FREE-ADDRESS WORKSTATION - ALL FABRIC - CLIENT PICK SCALE: N.T.S.

CHOSEN FEATURES:

STANDARD FABRIC

POWER IN PANEL TO BE BELOW SURFACE
WORKSTATION TO RECEIVE 2 DUPLEX, 1 DATA

ACCESSORIES CHOSEN

- KEYBOARD TRAY (10% OF WORK POINTS)
- DESK MOUNTED MONITOR ARM SINGLE (5% OF WORK POINTS)
- DESK MOUNTED MONITOR ARM DUAL (MOST)
- POWER MODULE ATTACHED TO SIT/STAND DESK W/ 4 OUTLETS, DATA, USB.

****NOTE**** THIS IS FOR A TYPICAL WORKSTATION. IT DOES NOT REFLECT ALTERNATE ORIENTATION, SURFACE SIZE, PANEL HEIGHT, ETC, AS THERE ARE A ONLY FEW INSTANCES OF VARIATION.

****NOTE**** WORKSTATION PANELS ALONG WINDOWS WILL BE A MAXIMUM OF 915mm HIGH

****NOTE**** "BENCHING" WORKSTATION WILL REFLECT THE SAME PANEL TYPES AND ABOVE OR BELOW WORKSURFACE POWER.

WOLSKI

DESIGN GROUP LTD LICENSED INTERIOR DESIGN

100, 10130 - 105 Street, Edmonton, Alberta T5J 1C9
p 780.423.1811 f 780.425.1988
www.wolskidesign.com

TYPICAL WORKSTATION - CHOSEN BY SSC

SHARED SERVICES CANADA

6TH FL, CANADA PLACE, 9700 JASPER AVE
EDMONTON, ALBERTA
2018-09-07