

COUVERCLE 1L
LID 05 08
 CÔTÉ GAUCHE : TEL QUEL
 CÔTÉ DROIT : OPPOSÉ
 LEFT SIDE : AS SHOWN
 RIGHT SIDE : OPPOSITE
 ÉCH. - SCALE 1: 5

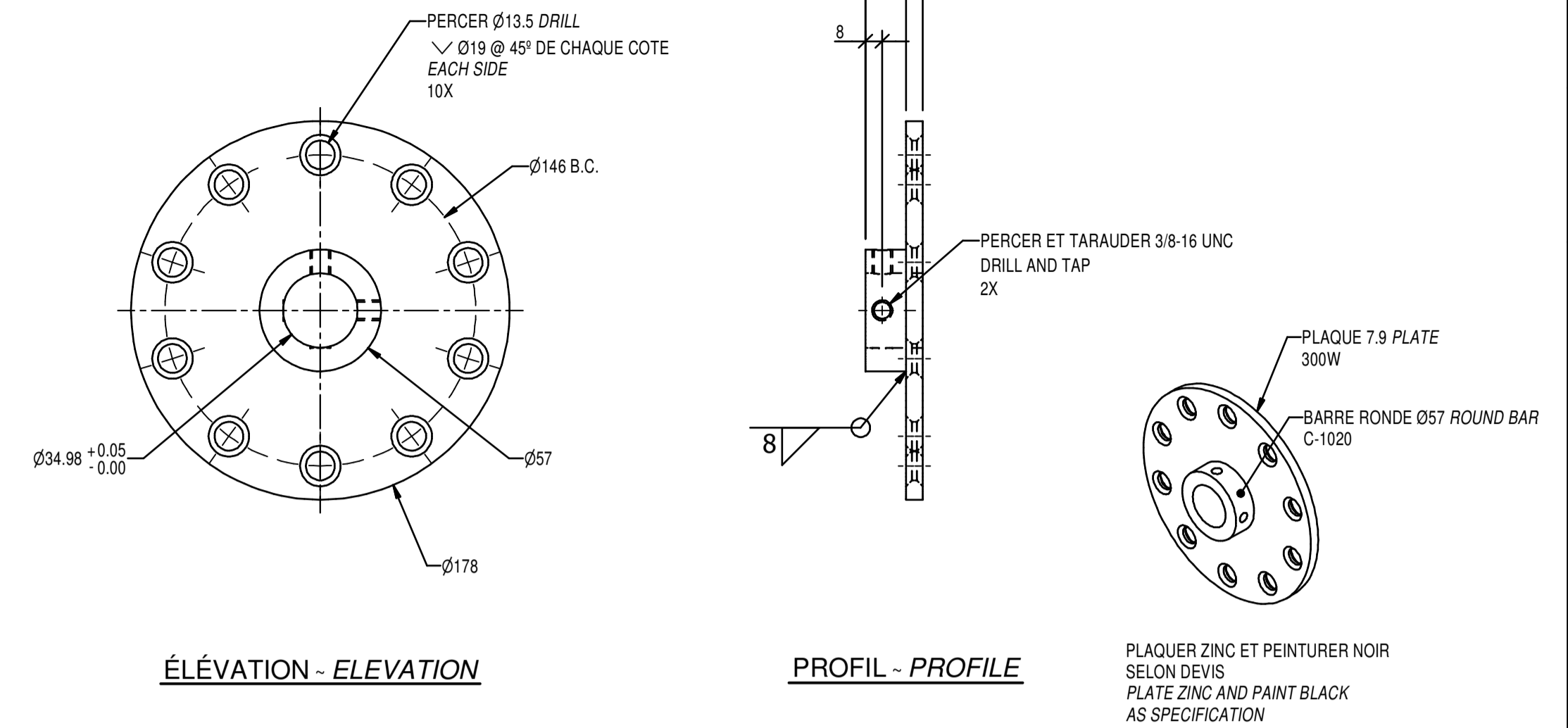

DISQUE DE BARRURE 2G
LOCKING DISC 05 08
 ÉCH. - SCALE 1: 2.5

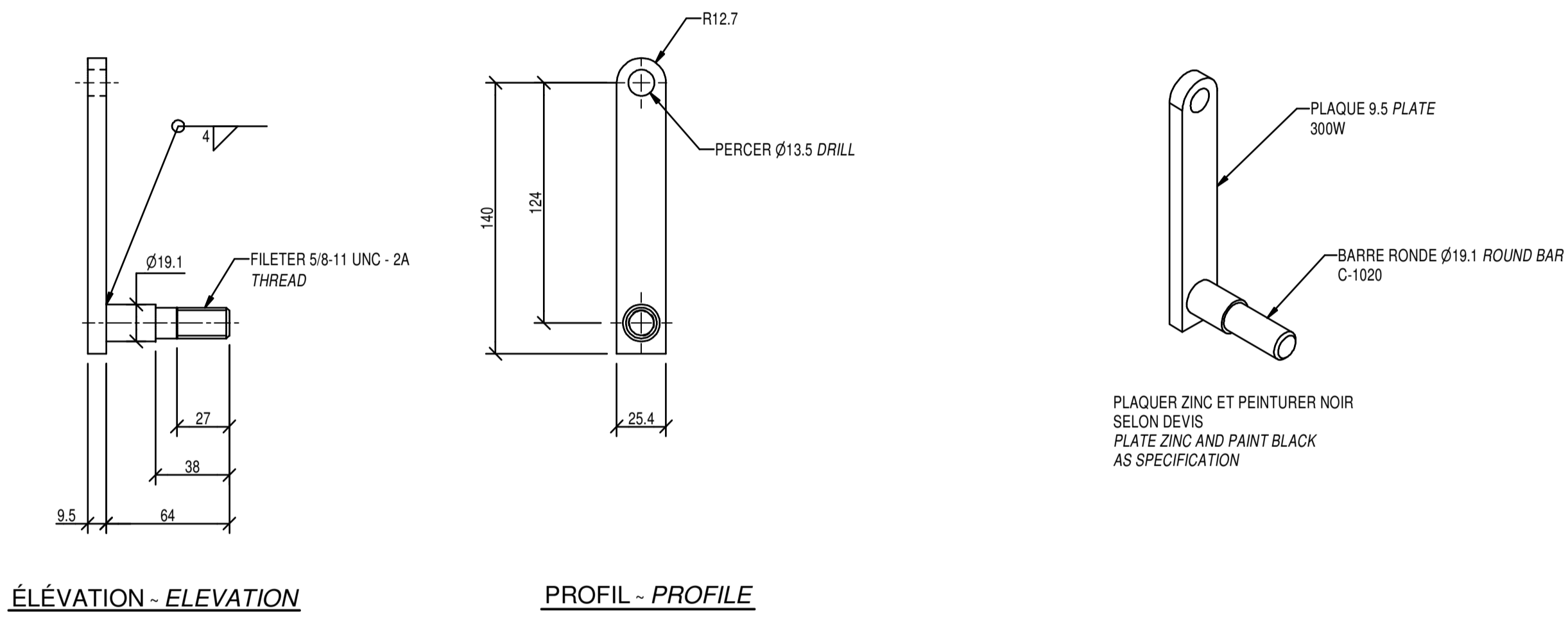

BARRURE 2F
LOCK 05 08
 ÉCH. - SCALE 1: 2.5

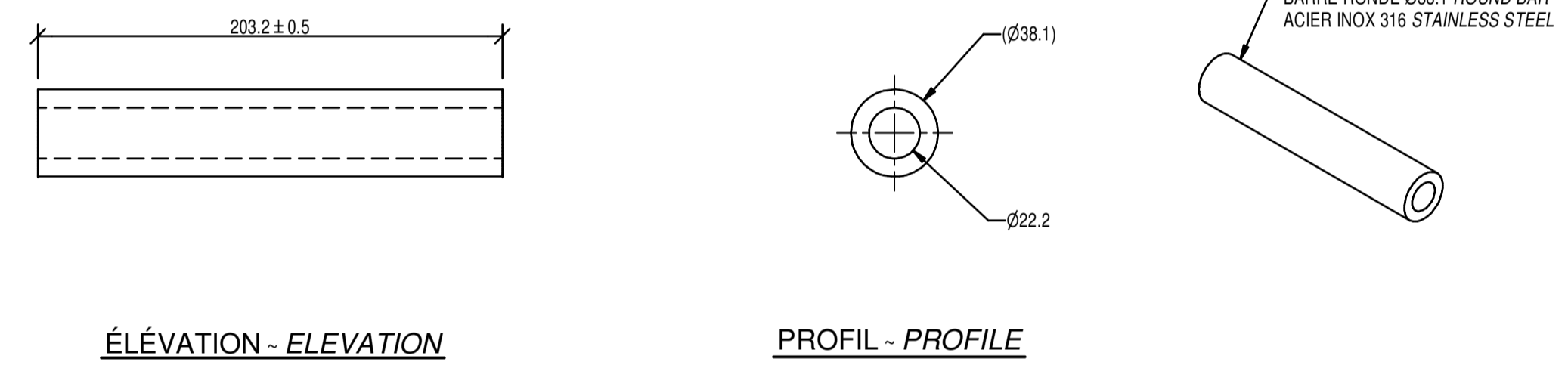

ESPACEUR PLAQUE DE MONTAGE 1M
MOUNTING PLATE SPACER 05 08
 ÉCH. - SCALE 1: 2.5

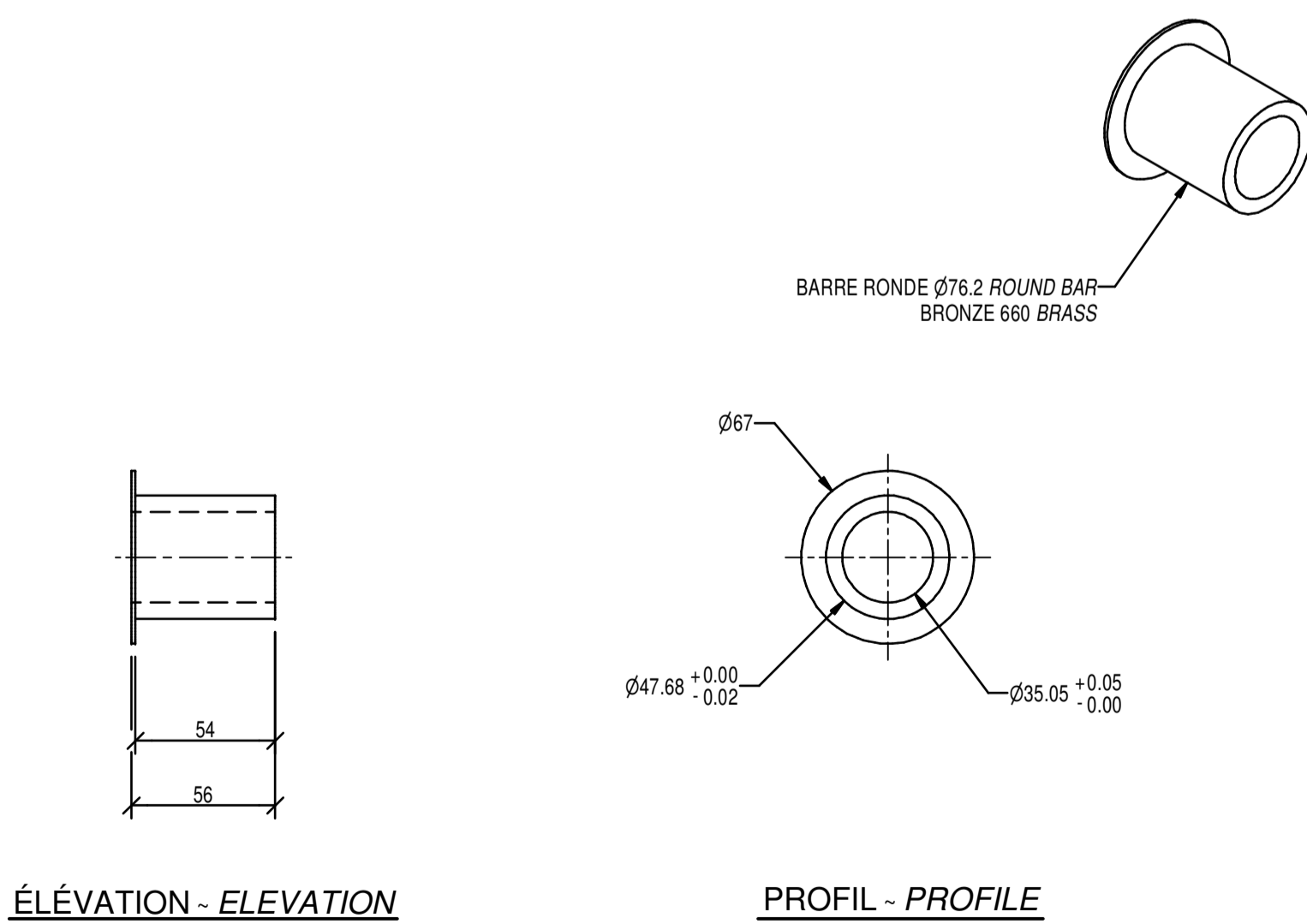

COUSSINET SUPÉRIEUR 1C
UPPER BUSHING 05 08
 ÉCH. - SCALE 1: 2.5

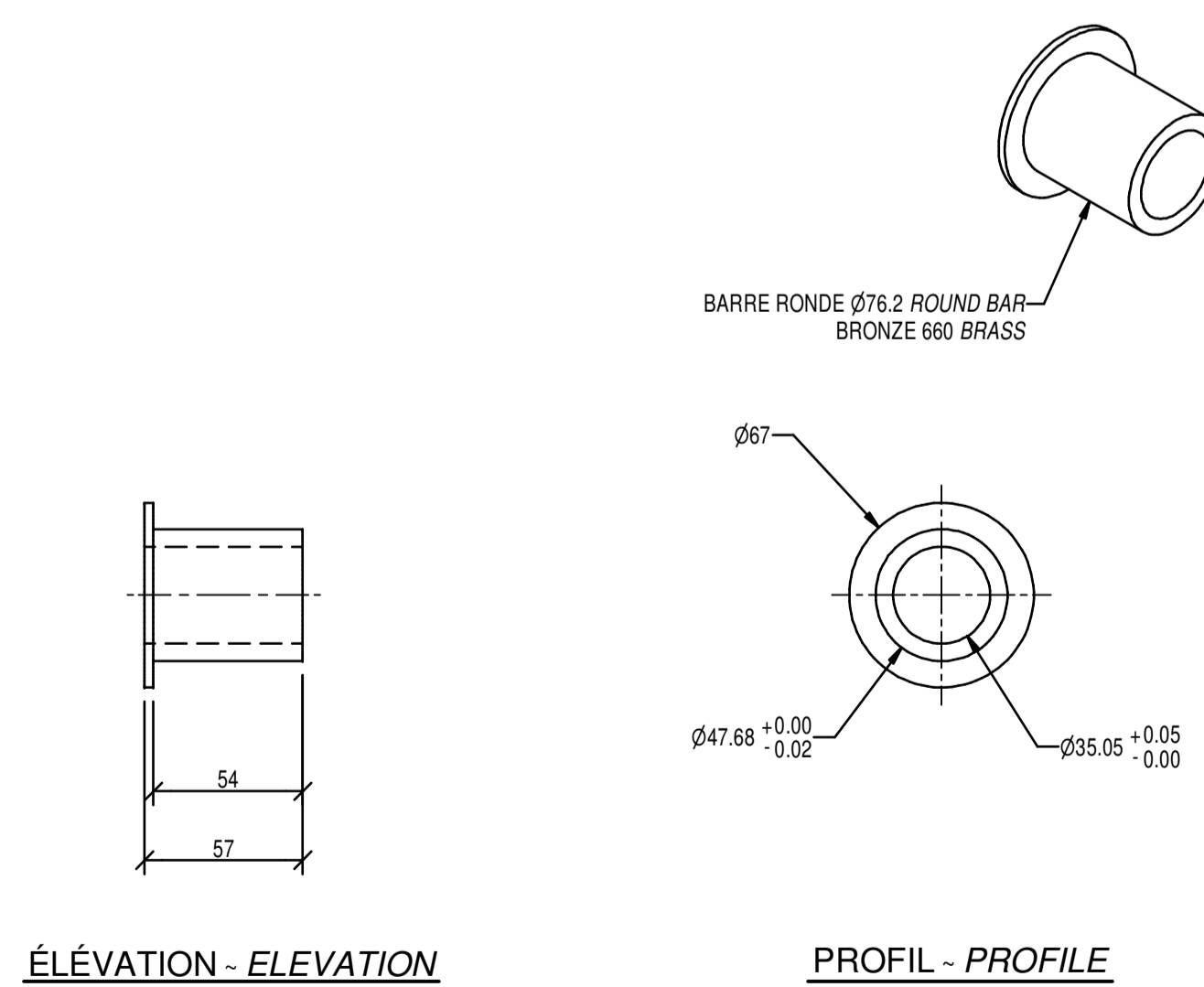

COUSSINET INFÉRIEUR 1D
LOWER BUSHING 05 08
 ÉCH. - SCALE 1: 2.5

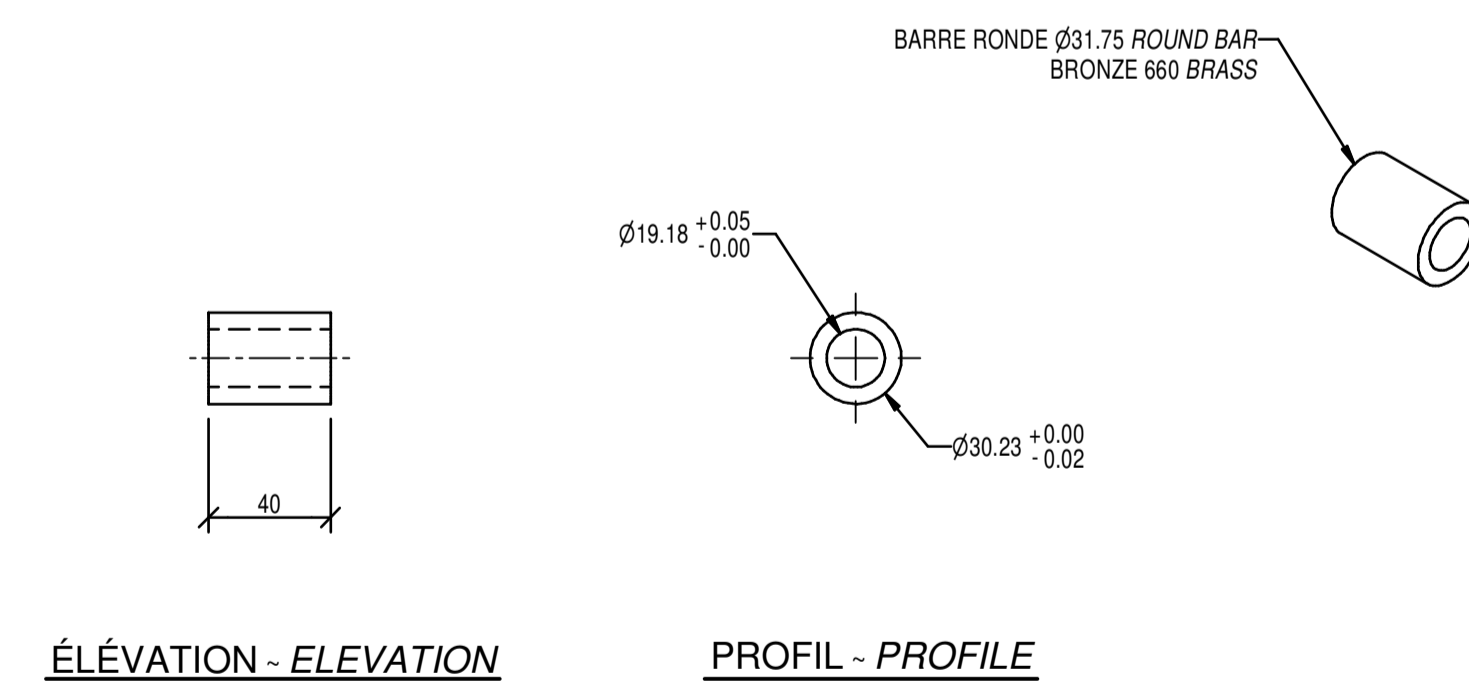

COUSSINET INTERMÉDIAIRE 1E
INTERMEDIATE BUSHING 05 08
 ÉCH. - SCALE 1: 2.5

SOUDEURE TYPIQUE SAUF INDICATION CONTRAIRE TYPICAL WELDING UNLESS OTHERWISE INDICATED		TOLÉRANCES GÉNÉRALES SI NON INDIQUÉES GENERAL TOLERANCES IF NOT INDICATED	
ASSEMBLAGE ~ ASSEMBLY		USINAGE ~ MACHINING	
0 A - TO 25	± 1	0.0	± 1.0
25 A - TO 600	± 1.5	0.00	± 0.5
600 +	± 3	0.000	± 0.1
ANGLE	± 1°	✓	3.2
t = MATÉRIEL LE PLUS ÉPAIS THE MOST THICK MATERIAL			

CE DOCUMENT NE DOIT PAS ÊTRE UTILISÉ À DES FINS DE CONSTRUCTION
 THIS DOCUMENT MUST NOT BE USED FOR CONSTRUCTION

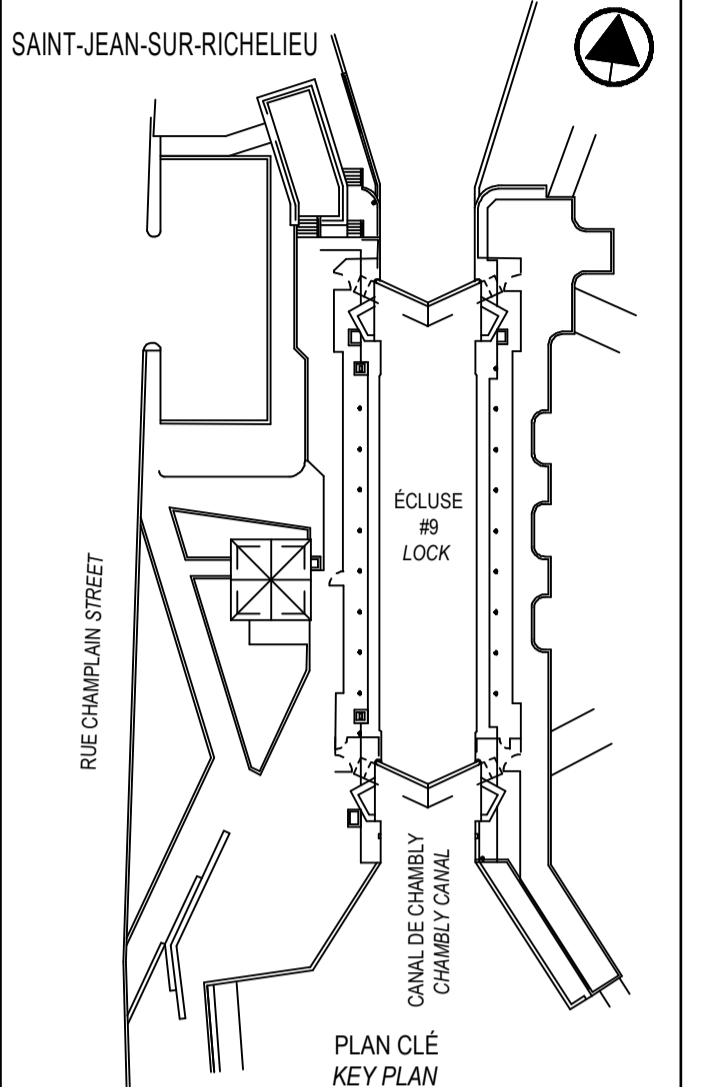

01	ÉMIS POUR SOUMISSION ISSUED FOR SUBMISSION	2019-08-07
00	ÉMIS POUR SOUMISSION ISSUED FOR SUBMISSION	2019-07-23
révisions revisions		date

A B C	A no du détail detail no
	B no de la feuille-où détail exigé sheet no - where detail required
	C no de la feuille-où détaillé sheet no - where detailed

Projet
 PARCS CANADA
 PARKS CANADA
 RÉFÉCTION DE L'ÉCLUSE N°9
 DU CANAL-DE-CHAMBLY
 REPAIR OF LOCK #9
 CHAMBLY CANAL

Dessin
 MÉCANIQUE
 MECHANICAL
 DÉTAILS
 MÉCANISME OUVERTURE DES VANNES
 DETAIL
 GATE OPENING MECHANISM

Conçu par
 Frédéric Dumont, ing.
 Date
 2019-05-21

Dessiné par
 Jacques Ouellet, techn.
 Date
 2019-05-21

Approuvé par
 Jean-René Tremblay, ing.
 Date
 2019-05-21

Soumission
 Nadia Rusztyn, ing. jr
 Administrateur de projets APC
 PCA Project Manager
 2019

No de projet
 CCHM-1446
 No de contrat
 Contract number

APC
 Nom du fichier
 RUC-20-212-MC.08.DWG
 File name
 No de classement
 File no

No de plan ou dessin
 RUC-20-212-MC.08
 No feuille
 Drawing no
 08/22