



National Defence

Défense nationale

National Defence Headquarters  
Ottawa, Ontario  
K1A 0K2

Quartier général de la Défense nationale  
Ottawa (Ontario)  
K1A 0K2

## REQUEST FOR PROPOSAL DEMANDE DE PROPOSITION

### RETURN BIDS TO: RETOURNER LES SOUMISSIONS À :

Bid receiving – PWGSC / Réception des soumission

tpsgc.dgareceptiondessoumissions-  
abbidreceiving.pwgsc@tpsgc-  
pwgsc.gc.ca

Via epost \ Postel  
Bid Fax: 819-997-9776

### Proposal To: National Defence Canada

We hereby offer to sell to Her Majesty the Queen in right of Canada, in accordance with the terms and conditions set out herein, referred to herein or attached hereto, the goods and services listed herein and on any attached sheets at the price(s) set out therefor.

### Proposition à : Défense nationale Canada

Nous offrons par la présente de vendre à Sa Majesté la Reine du chef du Canada, aux conditions énoncées ou incluses par référence dans la présente et aux annexes ci-jointes, les biens et services énumérés ici et sur toute feuille ci-annexée, au(x) prix indiqué(s).

<b>Title/Titre:</b> NNO: 6110-20-A0X-2597 STATION DE COMMANDE		<b>Solicitation No – N° de l'invitation</b> W8482-229744/A <b>Amendement 003</b> <b>Date de l'Amendement:</b> 24/12/2021
<b>Date of Solicitation – Date de l'invitation</b> Décembre 06, 2021		
<b>Address Enquiries to – Adresser toutes questions à</b> Eric Bouquin D Mar P 4-3-6-6 Eric.Bouquin@forces.gc.ca		
<b>Telephone No. – N° de téléphone</b>	<b>FAX No – N° de fax</b>	
<b>Destination</b> Specified herein / Précisée dans les présentes		

### Instructions:

**Municipal taxes are not applicable. Unless otherwise specified herein all prices quoted must include all applicable Canadian customs duties, GST/HST, excise taxes and are to be delivered Delivery Duty Paid including all delivery charges to destination(s) as indicated. The amount of the Goods and Services Tax/Harmonized Sales Tax is to be shown as a separate item.**  
**Instructions: Les taxes municipales ne s'appliquent pas. Sauf indication contraire, les prix indiqués doivent comprendre les droits de douane canadiens, la TPS/TVH et la taxe d'accise. Les biens doivent être livrés « rendu droits acquittés », tous frais de livraison compris, à la ou aux destinations indiquées. Le montant de la taxe sur les produits et services/taxe de vente harmonisée doit être indiqué séparément.**

### Solicitation Closes – L'invitation prend fin

At – à : 1400 hours/heures EST

On - January 10, 2022

<b>Delivery required - Livraison exigée</b>	<b>Delivery offered - Livraison proposée</b>
<b>Vendor Name and Address - Raison sociale et adresse du fournisseur</b>	
Name and title of person authorized to sign on behalf of vendor (type or print) - Nom et titre de la personne autorisée à signer au nom du fournisseur (caractère d'imprimerie)	
Name/Nom _____	Title/Titre _____
Signature _____	Date _____

**La modification # 003 est émise pour fournir des informations supplémentaires concernant la modification # 002 à la question 2 ci-dessous - Réponses encrées en rouge. De plus, les plans techniques ci-dessous sont présentés en français.**

Merci pour l'amendement et les informations supplémentaires. Le fabricant a les questions suivantes :

**Référence:** Le sélecteur marche-arrêt

**Question 1:** Veuillez confirmer qu'il s'agit d'un sélecteur à 2 positions. Veuillez également nous informer des blocs de contact nécessaires? Est-ce 1 Normalement Ouvert ?

**Référence:** Bouton Arrêter et Exécuter

**Question 2:** Veuillez confirmer que 1 Contact Normalement Fermé est requis pour le bouton d'arrêt et 1 Contact Normalement Ouvert pour le bouton d'exécution. S'il vous plaît aviser si différent.

**Réponse question 2 :** Veuillez confirmer que 1 Contact Normalement Fermé est requis pour le bouton d'arrêt **“Oui”** et 1 Contact Normalement Ouvert pour le bouton d'exécution **“Oui”**. S'il vous plaît aviser si différent. **“Non, pas de différence”**.

**La deuxième question est oui pour les deux. Normalement ouvert pour le fonctionnement et normalement fermé pour l'arrêt.**

**Tous les autres termes et conditions restent les mêmes.**

**Réponse: Les données techniques électriques ci-dessous devraient, expliquer les détails recherchés.**

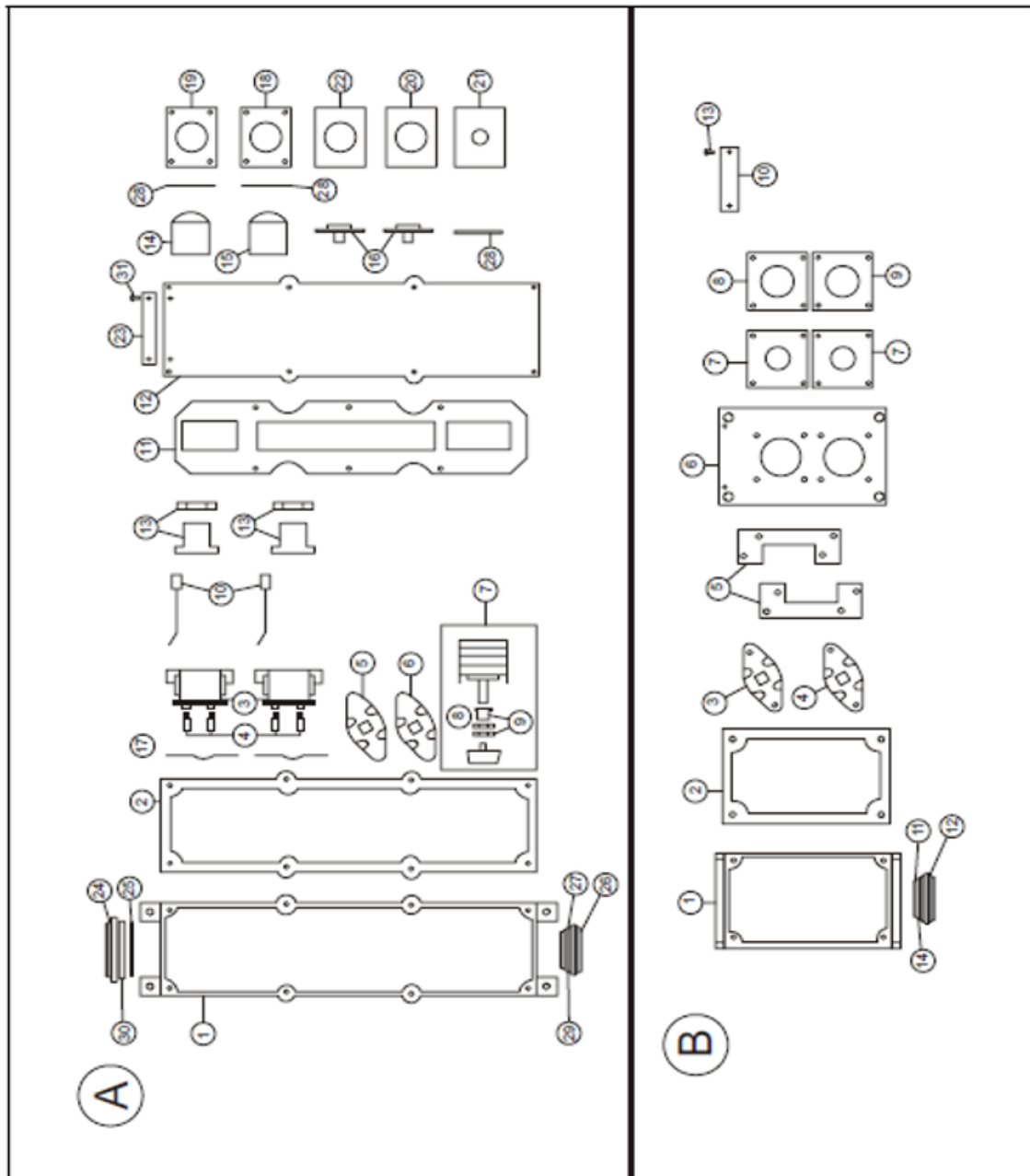
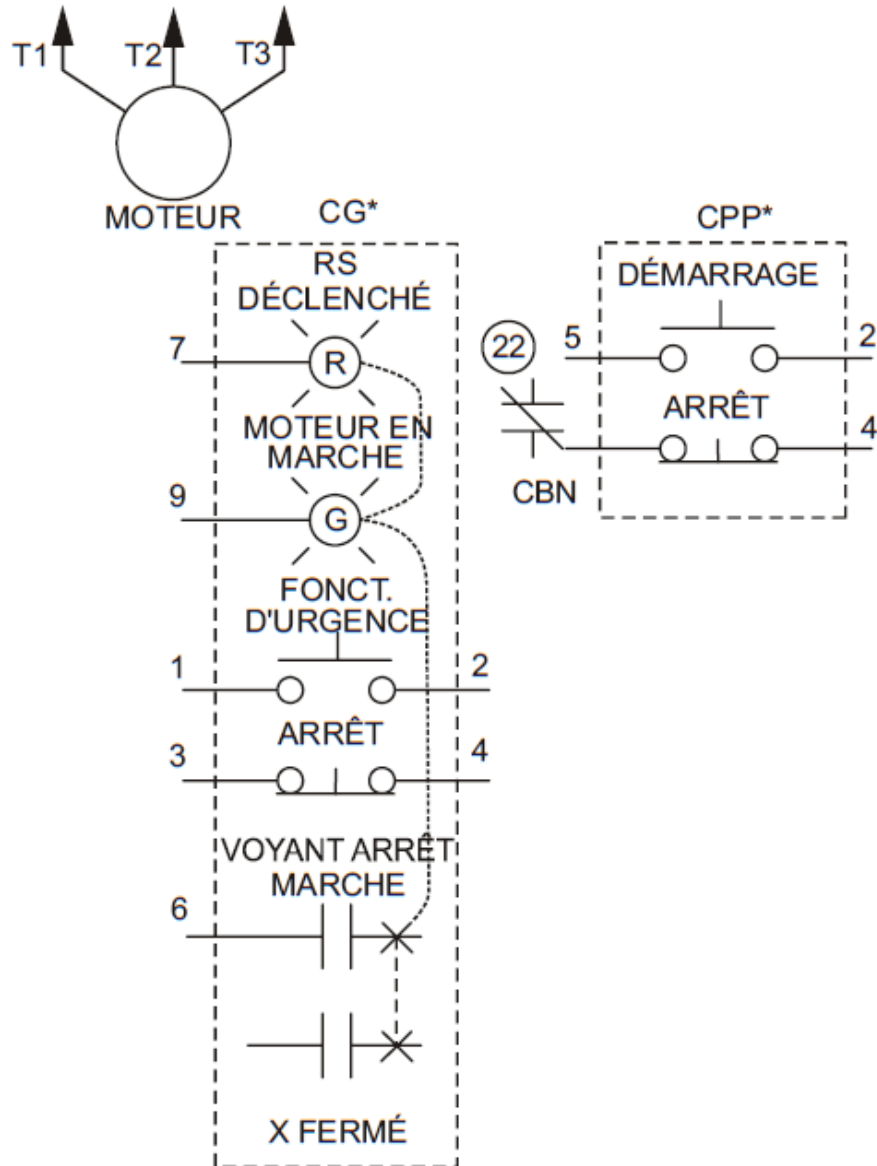

Figure 6-22 (Sheet 1 of 4) Pushbuttons and Switch Units  
Figure 6-22 (feuille 1 de 4) Boutons-poussoirs et commutateurs





Tous les autres termes et conditions restent les mêmes.