



**RETURN BIDS TO:
RETOURNER LES SOUMISSIONS À :**

Bid Receiving – Réception des soumissions
Adam Harrington
Adam.Harrington@rcmp-grc.gc.ca

**REQUEST FOR
BIDS**

**DEMANDE DE
SOUMISSIONS**

Proposal to: Royal Canadian Mounted
Police

We hereby offer to sell to Her Majesty the
Queen in right of Canada, in accordance
with the terms and conditions set out herein,
referred to herein or attached hereto, the
goods, services, and construction listed
herein and on any attached sheets at the
price(s) set out therefor.

Proposition à : Gendarmerie royale du
Canada

Nous offrons par la présente de vendre à
Sa Majesté la Reine du chef du Canada,
aux conditions énoncées ou incluses par
référence dans la présente et aux
appendices ci-jointes, les biens, services et
construction énumérés ici sur toute feuille
ci-annexée, au(x) prix indiqué(s).

Comments: – Commentaires :

THIS DOCUMENT CONTAINS A
SECURITY REQUIREMENT

LE PRÉSENT DOCUMENT COMPORTE
UNE EXIGENCE EN MATIÈRE DE
SÉCURITÉ

Title – Titre Fauteuils pour le détachement de Fort St. James		Date 2022-05-24
Solicitation No. – N° de l'invitation 202300078/A		
Client Reference No. - N° de référence du client 202300078		
Solicitation Closes – L'invitation prend fin		
At – à :	14 h	EDT (Eastern Daylight Time) HAE (heure avancée de l'Est)
On – le :	14 June, 2022	
Delivery – Livraison See herein — Voir aux présentes	Taxes – Taxes See herein — Voir aux présentes	Duty – Droits See herein — Voir aux présentes
Destination of Goods and Services – Destinations des biens et services See herein — Voir aux présentes		
Instructions See herein — Voir aux présentes		
Address Inquiries to – Adresser toute demande de renseignements à Adam Harrington : Adam.Harrington@rcmp-grc.gc.ca		
Telephone No. – N° de téléphone 343-574-7221		Facsimile No. – N° de télécopieur
Delivery Required – Livraison exigée		
See herein – Voir aux présentes		Delivery Offered – Livraison proposée
Vendor/Firm Name, Address and Representative – Raison sociale, adresse et représentant du fournisseur/de l'entrepreneur		
Telephone No. – N° de téléphone		Facsimile No. – N° de télécopieur
Name and title of person authorized to sign on behalf of Vendor/Firm (type or print) – Nom et titre de la personne autorisée à signer au nom du fournisseur/de l'entrepreneur (taper ou écrire en caractères d'imprimerie)		
Signature		Date



TABLE DES MATIÈRES

PARTIE 1 – RENSEIGNEMENTS GÉNÉRAUX	4
1.1 EXIGENCES RELATIVES À LA SÉCURITÉ	4
1.2 BESOIN.....	4
1.3 GÉNÉRAL OU STRATÉGIE D'APPROVISIONNEMENT AUPRÈS DES ENTREPRISES AUTOCHTONES (SAEA)	4
1.4 COMPTE RENDU	5
1.5 EXIGENCE DE VACCINATION CONTRE LA COVID-19 (A3080T *NOUVEAU*)	5
PARTIE 2 – INSTRUCTIONS À L'INTENTION DES SOUMISSIONNAIRES	6
2.1 INSTRUCTIONS, CLAUSES ET CONDITIONS UNIFORMISÉES.....	6
2.2 PRÉSENTATION DES SOUMISSIONS.....	6
2.3 DEMANDES DE RENSEIGNEMENTS – EN PÉRIODE DE SOUMISSION	6
2.4 PROCESSUS DE CONTESTATION DES OFFRES ET MÉCANISMES DE RECOURS.....	7
PARTIE 3 – INSTRUCTIONS POUR LA PRÉPARATION DES SOUMISSIONS	8
3.1 INSTRUCTIONS POUR LA PRÉPARATION DES SOUMISSIONS	8
PARTIE 4 – PROCÉDURES D'ÉVALUATION ET MÉTHODE DE SÉLECTION	10
4.1 PROCÉDURES D'ÉVALUATION	10
4.2 MÉTHODE DE SÉLECTION.....	10
PARTIE 5 – ATTESTATIONS ET RENSEIGNEMENTS SUPPLÉMENTAIRES	11
5.1 ATTESTATIONS EXIGÉES AVEC LA SOUMISSION.....	11
5.2 ATTESTATIONS PRÉALABLES À L'ATTRIBUTION DU CONTRAT ET RENSEIGNEMENTS SUPPLÉMENTAIRES	11
5.2.1 ATTESTATION DE L'EXIGENCE DE VACCINATION CONTRE LA COVID-19 (A3081T *NOUVEAU*)	12
PARTIE 6 – CLAUSES DU CONTRAT SUBSÉQUENT	13
6.1 EXIGENCES RELATIVES À LA SÉCURITÉ	13
6.2 BESOIN.....	13
6.3 CLAUSES ET CONDITIONS UNIFORMISÉES	13
6.4 DURÉE DU CONTRAT	14
6.5 RESPONSABLES	15
6.6 PAIEMENT.....	16
6.7 INSTRUCTIONS RELATIVES À LA FACTURATION.....	17
6.8 ATTESTATIONS ET RENSEIGNEMENTS SUPPLÉMENTAIRES	17
6.9 LOIS APPLICABLES	17
6.10 ORDRE DE PRIORITÉ DES DOCUMENTS	17
6.11 ACCÈS AUX INSTALLATIONS ET À L'ÉQUIPEMENT.....	17
6.12 INSTALLATIONS DU CANADA OÙ SE FERA LA LIVRAISON.....	18
6.13 FINITIONS STANDARD.....	18
6.14 CLAUSES DU GUIDE DES CUA.....	18
ANNEXE A	19
BESOIN	19
Tableau A1 – F auteuil rotatif	19
Tableau A2 – Fauteuil d'appoint	21
Tableau A3 – Fauteuil d'appoint	22



ANNEXE B..... 24
BASE DE PAIEMENT 24
LISTE DE VÉRIFICATION DES EXIGENCES RELATIVES À LA SÉCURITÉ 29
ANNEXE D..... 33
ATTESTATION DE L'EXIGENCE DE VACCINATION CONTRE LA COVID-19 33



PARTIE 1 – RENSEIGNEMENTS GÉNÉRAUX

1.1 Exigences relatives à la sécurité

Ce besoin comprend des exigences relatives à la sécurité.

1. Le soumissionnaire doit respecter les modalités du présent article d'ici la date de l'attribution d'un contrat.
 - (a) le soumissionnaire doit détenir une attestation de sécurité organisationnelle valable tel qu'indiqué à la Partie 6 – Clauses du contrat subséquent;
 - b) les individus proposés par le soumissionnaire et qui doivent avoir accès à des renseignements ou à des biens de nature protégée ou classifiée ou à des établissements de travail dont l'accès est réglementé doivent posséder une attestation de sécurité tel qu'indiqué à la Partie 6 – Clauses du contrat subséquent;
 - c) le soumissionnaire doit fournir le nom de toutes les personnes qui devront avoir accès à des renseignements ou à des biens de nature protégée ou classifiée ou à des établissements de travail dont l'accès est réglementé;
2. On rappelle aux soumissionnaires d'obtenir rapidement la cote de sécurité requise. La décision de retarder l'attribution du contrat, pour permettre au soumissionnaire retenu d'obtenir la cote de sécurité requise, demeure à l'entière discrétion de l'autorité contractante.
3. Pour de plus amples renseignements sur les exigences relatives à la sécurité, les soumissionnaires devraient consulter le site Web du [Programme de sécurité des contrats](http://www.tpsgc-pwgsc.gc.ca/esc-src/introduction-fra.html) de Travaux publics et Services gouvernementaux Canada (<http://www.tpsgc-pwgsc.gc.ca/esc-src/introduction-fra.html>).

1.2 Besoin

La présente demande de soumissions est émise conformément à l'arrangement en matière d'approvisionnement (AMA) pour les fauteuils de bureau pour les fournisseurs qui font partie de la série d'AMA émise par TPSGC sous le numéro E60PQ-120001/PQ. Les modalités de l'AMA du fournisseur s'appliquent à cette sollicitation et en font partie intégrante. Les soumissionnaires qui soumettent une offre acceptent d'être liés par ces modalités ainsi que les modalités de la présente demande de soumissions.

Ce besoin est détaillé à l'annexe A des clauses du contrat subséquent.

1.3 Général ou Stratégie d'approvisionnement auprès des entreprises autochtones (SAEA)

Processus de la SAEA

Ce marché est réservé en vertu de la Stratégie d'approvisionnement auprès des entreprises autochtones (SAEA) du gouvernement fédéral. Pour de plus amples renseignements concernant les exigences requises des entreprises autochtones conformément au Programme de marchés réservés aux entreprises autochtones, veuillez consulter l'[annexe 9.4](#) du Guide des approvisionnements.



Ce marché est exclu des accords commerciaux internationaux en vertu des dispositions de chaque accord relativement aux mesures portant sur les Peuples autochtones ou relativement aux marchés réservés aux petites entreprises et aux entreprises minoritaires.

Conformément à l'article 800 de l'Accord de libre-échange canadien (ALEC), l'ALEC ne s'applique pas au présent marché.

1.4 Compte rendu

Les soumissionnaires peuvent demander un compte rendu des résultats du processus de demande de soumissions. Les soumissionnaires devraient en faire la demande à l'autorité contractante dans les 15 jours ouvrables, suivant la réception des résultats du processus de demande de soumissions. Le compte rendu peut être fourni par écrit, par téléphone ou en personne.

1.5 Exigence de vaccination contre la COVID-19 (A3080T *nouveau*)

Cette exigence est assujettie à la Politique de vaccination contre la COVID-19 du personnel des fournisseurs. Le défaut de remplir et de fournir l'attestation de l'exigence de vaccination contre la COVID-19 dans le cadre de la soumission rendra la soumission non recevable.



PARTIE 2 – INSTRUCTIONS À L'INTENTION DES SOUMISSIONNAIRES

2.1 Instructions, clauses et conditions uniformisées

Toutes les instructions, clauses et conditions déterminées dans la demande de soumissions par un numéro, une date et un titre sont reproduites dans le [Guide des clauses et conditions uniformisées d'achat](https://achatsetventes.gc.ca/politiques-et-lignes-directrices/guide-des-clauses-et-conditions-uniformisees-d-achat) (<https://achatsetventes.gc.ca/politiques-et-lignes-directrices/guide-des-clauses-et-conditions-uniformisees-d-achat>) publié par Travaux publics et Services gouvernementaux Canada.

Les soumissionnaires qui présentent une soumission s'engagent à respecter les instructions, les clauses et les conditions de la demande de soumissions, et acceptent les clauses et les conditions du contrat subséquent.

Le document [2003](#) (2020-05-28) Instructions uniformisées – biens ou services – besoins concurrentiels, est incorporé par renvoi dans la demande de soumissions et en fait partie intégrante.

Le paragraphe 3.a) de l'article 01, Dispositions relatives à l'intégrité – soumission, des instructions uniformisées [2003](#) incorporées ci-haut par renvoi, est supprimé en entier et remplacé par ce qui suit :

- a) au moment de présenter un arrangement dans le cadre de la demande d'arrangement en matière d'approvisionnement (DAMA), le soumissionnaire a déjà fourni une liste complète des noms, tel qu'exigé en vertu de la [Politique d'inadmissibilité et de suspension](#). Pendant ce processus d'approvisionnement, le soumissionnaire doit immédiatement informer le Canada par écrit de tout changement touchant la liste des noms.

2.2 Présentation des soumissions

2.2.1 Date et unité de réception des soumissions

Les soumissions doivent être présentées à l'autorité contractante au plus tard à la date et à l'heure indiquées à la page 1 de la demande de soumissions.

- a. Les propositions techniques et financières doivent être présentées par voie électronique au plus tard à 14 h (HNE) le À DÉTERMINER à l'autorité contractante suivante :

Nom : Adam Harrington

Courriel : Adam.Harrington@rcmp-grc.gc.ca

REMARQUE : La GRC n'a pas été approuvée pour la présentation de soumissions au moyen du service Connexion Postel.

En raison du caractère de la demande de soumissions, les soumissions transmises par télécopieur à l'intention de GRC ne seront pas acceptées.

2.3 Demandes de renseignements – en période de soumission

Toutes les demandes de renseignements doivent être présentées par écrit à l'autorité contractante au moins 15 jours civils avant la date de clôture des soumissions. Pour ce qui est des demandes de renseignements reçues après ce délai, il est possible qu'on ne puisse pas y répondre.



Les soumissionnaires devraient citer le plus fidèlement possible le numéro de l'article de la demande de soumissions auquel se rapporte la question et prendre soin d'énoncer chaque question de manière suffisamment détaillée pour que le Canada puisse y répondre avec exactitude. Les demandes de renseignements techniques qui ont un caractère exclusif doivent porter clairement la mention « exclusif » vis-à-vis de chaque article pertinent. Les éléments portant la mention « exclusif » feront l'objet d'une discrétion absolue, sauf dans les cas où le Canada considère que la demande de renseignements n'a pas un caractère exclusif. Dans ce cas, le Canada peut réviser les questions ou peut demander au soumissionnaire de le faire, afin d'en éliminer le caractère exclusif, et permettre la transmission des réponses à tous les soumissionnaires. Le Canada peut ne pas répondre aux demandes de renseignements dont la formulation ne permet pas de les diffuser à tous les soumissionnaires.

2.4 Processus de contestation des offres et mécanismes de recours

- (a) Les fournisseurs potentiels ont accès à plusieurs mécanismes pour contester des aspects du processus d'approvisionnement jusqu'à l'attribution du marché, inclusivement.
- (b) Le Canada invite les fournisseurs à porter d'abord leurs préoccupations à l'attention de l'autorité contractante. Le site Web du Canada [Achats et ventes](#), sous le titre « [Processus de contestation des soumissions et mécanismes de recours](#) », fournit de l'information sur les organismes de traitement des plaintes possibles, notamment :
 - Bureau de l'ombudsman de l'approvisionnement (BOA)
 - Tribunal canadien du commerce extérieur (TCCE)
- (c) Les fournisseurs devraient savoir que des **délais stricts** sont fixés pour le dépôt des plaintes et qu'ils varient en fonction de l'organisation concernée. Les fournisseurs devraient donc agir rapidement s'ils souhaitent contester un aspect du processus d'approvisionnement.



PARTIE 3 – INSTRUCTIONS POUR LA PRÉPARATION DES SOUMISSIONS

3.1 Instructions pour la préparation des soumissions

La soumission doit être présentée en sections distinctes comme suit :

- Section I : Soumission technique
- Section II : Soumission financière
- Section III : Attestations et renseignements supplémentaires

En raison de la nature de la demande de soumissions, les soumissions fournies sur papier, par télécopieur ou au moyen du service Connexion Postel ne seront pas acceptées.

Remarque importante :

Pour les soumissions transmises par courriel, le Canada ne sera responsable d'aucune défaillance attribuable à l'utilisation de ce mode de transmission ou de réception. Entre autres, il n'assumera aucune responsabilité pour ce qui suit :

- a. réception d'une soumission déformée ou incomplète;
- b. retard dans la transmission ou la réception de la soumission dans le compte courriel de l'autorité contractante (la date et l'heure indiquées sur le courriel que reçoit l'autorité contractante sont considérées comme la date et l'heure de réception de la soumission);
- c. disponibilité ou condition de l'équipement utilisé pour la réception;
- d. incompatibilité entre l'équipement utilisé pour l'envoi et celui utilisé pour la réception;
- e. retard dans la transmission ou la réception de la soumission;
- f. défaut de la part du soumissionnaire de bien identifier la soumission;
- g. illisibilité de la soumission;
- h. sécurité des données incluses dans la soumission.

Une soumission transmise par courriel constitue l'offre officielle du soumissionnaire et doit être conforme au paragraphe 5 du document 2003 (2020-05-28) Instructions uniformisées – biens ou services – besoins concurrentiels.

Il existe à la GRC des restrictions relatives aux courriels entrants. La taille du message, y compris les pièces jointes, ne doit pas dépasser 5 Mo. Des fichiers compressés ou des liens vers des documents de soumission ne sont pas permis. Les courriels entrants qui dépassent la taille maximale permise ou qui contiennent des fichiers compressés seront bloqués par le système de courriel de la GRC. Une soumission transmise par courriel qui est bloquée par le système de courriel de la GRC sera considérée comme non reçue. Il incombe au soumissionnaire de s'assurer que sa soumission est bel et bien reçue.

Les prix doivent figurer dans la soumission financière seulement. Aucun prix ne doit être indiqué dans une autre section de la soumission.



Le Canada demande que les soumissionnaires suivent les instructions de présentation décrites ci-après pour préparer leur soumission en format papier :

- a) utiliser du papier de 8,5 po sur 11 po (216 mm x 279 mm);
- b) utiliser un système de numérotation correspondant à celui de la demande de soumissions.

En avril 2006, le Canada a adopté une politique exigeant que les ministères et organismes fédéraux prennent les mesures nécessaires pour tenir compte des facteurs environnementaux dans le processus d'approvisionnement : Politique d'achats écologiques (<https://www.tbs-sct.gc.ca/pol/doc-fra.aspx?id=32573>). Pour aider le Canada à atteindre ses objectifs, les soumissionnaires devraient :

- 1) utiliser du papier de 8,5 po x 11 po (216 mm x 279 mm) contenant des fibres certifiées provenant d'un aménagement forestier durable et contenant au moins 30 % de matières recyclées;
- 2) utiliser un format qui respecte l'environnement : impression noir et blanc plutôt qu'en couleur, recto verso/à double face, broché ou agrafé, sans reliure Cerlox, reliure à attaches ou reliure à anneaux.

Section I : Soumission technique

Dans leur soumission technique, les soumissionnaires devraient expliquer et démontrer comment ils entendent répondre aux exigences et comment ils réaliseront les travaux.

Section II : Soumission financière

Les soumissionnaires doivent présenter leur soumission financière en conformité avec la base de paiement.

3.1.1 Fluctuation du taux de change

C3011T (2013-11-06) Fluctuation du taux de change

Section III : Attestations et renseignements supplémentaires

Les soumissionnaires doivent présenter les attestations et renseignements supplémentaires exigés à la Partie 5.



PARTIE 4 – PROCÉDURES D'ÉVALUATION ET MÉTHODE DE SÉLECTION

4.1 Procédures d'évaluation

- a) Les soumissions reçues seront évaluées par rapport à l'ensemble des exigences de la demande de soumissions, incluant les critères d'évaluation techniques et financiers.
- b) Une équipe d'évaluation composée de représentants du Canada évaluera les soumissions.

4.1.2 Évaluation financière

Clause du *Guide des CCUA* [A0220T](#) (2014-06-26) Évaluation du prix-soumission

4.2 Méthode de sélection

Clause du *Guide des CCUA* [A0069T](#) (2007-05-25) Méthode de sélection



PARTIE 5 – ATTESTATIONS ET RENSEIGNEMENTS SUPPLÉMENTAIRES

Les soumissionnaires doivent fournir les attestations et les renseignements supplémentaires exigés pour qu'un contrat leur soit attribué.

Les attestations que les soumissionnaires remettent au Canada, peuvent faire l'objet d'une vérification à tout moment par le Canada. À moins d'indication contraire, le Canada déclarera une soumission non recevable, ou à un manquement de la part de l'entrepreneur s'il est établi qu'une attestation du soumissionnaire est fautive, sciemment ou non, que ce soit pendant la période d'évaluation des soumissions ou pendant la durée du contrat.

L'autorité contractante aura le droit de demander des renseignements supplémentaires pour vérifier les attestations du soumissionnaire. Le défaut de répondre et de coopérer à toute demande ou exigence imposée par l'autorité contractante rendra la soumission non recevable, ou constituera un manquement aux termes du contrat.

5.1 Attestations exigées avec la soumission

Les soumissionnaires doivent fournir les attestations suivantes dûment remplies avec leur soumission.

5.1.1 Dispositions relatives à l'intégrité – attestations additionnelles

Des vérifications d'intégrité ont été effectuées sur chaque fournisseur au moment de l'émission de leur arrangement en matière d'approvisionnement (AMA) respectif. En soumettant une soumission, le soumissionnaire atteste que le soumissionnaire et ses affiliés respectent les dispositions énoncées à l'article 01 – Dispositions relatives à l'intégrité – soumission des instructions uniformisées susmentionnées.

5.1.2 Conformité du produit

En soumettant une soumission, le soumissionnaire atteste que toutes les marchandises proposées sont conformes et continueront de se conformer tout au long de la période du contrat, aux exigences détaillées à l'annexe A et aux spécifications de la série d'AMA émise par TPSGC avec le numéro E60PQ-120001/PQ.

5.1.3 Continuité des attestations

Le soumissionnaire atteste qu'en soumettant une soumission en réponse à cette demande de soumissions, le soumissionnaire et tout membre du soumissionnaire si le soumissionnaire est une coentreprise, continue de se conformer à toutes les attestations soumises avec son arrangement pour se qualifier dans le cadre de la série d'AMA publiée par TPSGC sous le numéro E60PQ-120001/PQ.

5.2 Attestations préalables à l'attribution du contrat et renseignements supplémentaires

Les attestations et les renseignements supplémentaires énumérés ci-dessous devraient être remplis et fournis avec la soumission, mais ils peuvent être fournis plus tard. Si l'une de ces attestations ou renseignements supplémentaires ne sont pas remplis et fournis tel que demandé, l'autorité contractante informera le soumissionnaire du délai à l'intérieur duquel les renseignements doivent être fournis. À défaut de fournir les attestations ou les renseignements supplémentaires énumérés ci-dessous dans le délai prévu, la soumission sera déclarée non recevable.



5.2.1 Attestation de l'exigence de vaccination contre la COVID-19 (A3081T *nouveau*)

Selon la Politique de vaccination contre la COVID-19 relative au personnel des fournisseurs, tous les soumissionnaires doivent fournir, avec leur soumission, l'attestation de l'exigence de vaccination contre la COVID-19 jointe à la présente demande de soumissions, afin que leur offre ne soit pas rejetée du processus d'approvisionnement. Cette attestation jointe à la demande de soumissions à la date de clôture est jointe au contrat qui en découle et fait partie intégrante du contrat.

5.2.2 Programme de contrats fédéraux pour l'équité en matière d'emploi – Attestation de soumission

En présentant une soumission, le soumissionnaire atteste que le soumissionnaire, et tout membre de la coentreprise si le soumissionnaire est une coentreprise, n'est pas nommé dans la liste du Programme de contrats fédéraux (PCF) des « soumissionnaires à admissibilité limitée du PCF ») pour l'équité en matière d'emploi disponible au bas de la page du site Web [d'Emploi et Développement social Canada \(EDSC\) – Travail](https://www.canada.ca/fr/emploi-developpement-social/programmes/equite-emploi/programme-contrats-federaux.html#s4) (<https://www.canada.ca/fr/emploi-developpement-social/programmes/equite-emploi/programme-contrats-federaux.html#s4>).

Le Canada aura le droit de déclarer une soumission non recevable si le soumissionnaire, ou tout membre de la coentreprise si le soumissionnaire est une coentreprise, figure dans la liste des « soumissionnaires à admissibilité limitée du PCF » au moment de l'attribution du contrat.



PARTIE 6 – CLAUSES DU CONTRAT SUBSÉQUENT

Les clauses et conditions suivantes s'appliquent à tout contrat subséquent découlant de la demande de soumissions et en font partie intégrante.

6.1 Exigences relatives à la sécurité

6.1.1 Les exigences relatives à la sécurité (LVERS fournie par la Sécurité ministérielle de la GRC à l'annexe C) s'appliquent au contrat et en font partie intégrante.

6.2 Besoin

6.2.1 L'entrepreneur doit fournir des fauteuils de bureau conformément au besoin précisé à l'annexe A.

Le présent contrat est émis au titre de l'AMA pour les fauteuils de bureau pour fournisseurs qui font partie de la série d'AMA émise par TPSGC sous le numéro E60PQ-120001/PQ. Les modalités de l'AMA du fournisseur s'appliquent au présent contrat et en font partie intégrante.

6.2.2 Ce besoin est un

Processus de la SAEA

6.3 Clauses et conditions uniformisées

Toutes les clauses et conditions identifiées dans le contrat par un numéro, une date et un titre, sont reproduites dans le [Guide des clauses et conditions uniformisées d'achat](https://achatsetventes.gc.ca/politiques-et-lignes-directrices/guide-des-clauses-et-conditions-uniformisees-d-achat) (<https://achatsetventes.gc.ca/politiques-et-lignes-directrices/guide-des-clauses-et-conditions-uniformisees-d-achat>) publié par Travaux publics et Services gouvernementaux Canada.

6.3.1 Conditions générales

[2010A](#) (2021-12-02), Conditions générales – biens (complexité moyenne) s'appliquent au contrat et en font partie intégrante.

L'article 09, Garantie, est modifié comme suit :

Au paragraphe 1 :

Supprimé : « La période de garantie sera de 12 mois. »
Inséré : « La période de garantie sera de 10 ans, à l'exception des composants réglables, qui auront une garantie de 5 ans. »

Au paragraphe 2 :

Supprimé : En entier
Inséré : Comme suit :
« 2. L'entrepreneur doit payer les frais de transport associés au renvoi de l'ouvrage ou de toute partie de l'ouvrage aux locaux de l'entrepreneur pour remplacement, réparation ou rectification. L'entrepreneur doit également payer les frais de transport associés au renvoi de l'ouvrage ou de toute partie de l'ouvrage qui est remplacé ou rectifié au lieu de livraison précisé dans le contrat ou à un autre endroit désigné par le Canada. Cependant, si le Canada est d'avis qu'un tel déplacement n'est pas pratique, l'entrepreneur doit procéder aux réparations ou aux rectifications nécessaires là où l'ouvrage se trouve. Dans ce cas, l'entrepreneur doit assumer tous les coûts (y compris les frais de déplacement et de subsistance) qui en découlent. Le Canada ne remboursera aucun de ces coûts. »



Toutes les autres dispositions de l'article Garantie demeureront en vigueur.

Section 16 – Intérêt sur les comptes en souffrance

Cette disposition ne s'applique pas aux paiements effectués par carte de crédit au point de vente. Elle ne s'applique pas aux fournisseurs dont l'AMA ne contient aucune disposition relative au paiement par carte de crédit.

6.3.2 Conditions Générales Supplémentaires

ID 4013 Respect des mesures, des ordres permanents, des politiques et des règles sur place

L'entrepreneur doit se conformer et s'assurer que ses employés et ses sous-traitants se conforment à toutes les mesures de sécurité, ordres permanents, politiques et règles sur place qui sont en vigueur sur le lieu où le travail est effectué.

ID 4014 Suspension des travaux

1. L'autorité contractante peut, à tout moment, par avis écrit, ordonner à l'entrepreneur de suspendre ou d'arrêter les travaux ou une partie des travaux du contrat pour une période allant jusqu'à 180 jours. L'entrepreneur doit immédiatement se conformer à un tel ordre de manière à minimiser les frais liés à la suspension. Durant la période pendant laquelle cet ordre est en vigueur, l'entrepreneur ne doit pas retirer aucune partie des travaux des lieux des travaux avant d'en avoir obtenu au préalable le consentement écrit de la part de l'autorité contractante. Durant la période de 180 jours, l'autorité contractante doit soit annuler l'ordre ou résilier le contrat, en tout ou en partie, selon les sections intitulées Manquement de la part de l'entrepreneur ou Résiliation pour raisons de commodité dans les conditions générales 2010A.
2. Lorsqu'un ordre est donné au titre du paragraphe 1, à moins que l'autorité contractante résilie le contrat pour raisons de manquement de la part de l'entrepreneur ou que l'entrepreneur abandonne le contrat, l'entrepreneur aura droit au paiement de frais additionnels qui auront été encourus suite à la suspension en plus d'un profit équitable et raisonnable.
3. Lorsqu'un ordre donné au titre du paragraphe 1 est annulé, l'entrepreneur doit reprendre les travaux selon les conditions du contrat dès qu'il est pratiquement faisable de le faire. Si la suspension a affecté la capacité de l'entrepreneur à respecter la date de livraison selon les conditions du contrat, la date pour l'exécution des travaux qui ont été affectés par la suspension sera prolongée pour une période équivalente à la période de suspension en plus d'une période, le cas échéant, qui, de l'avis de l'autorité contractante, et après consultation avec l'entrepreneur, est nécessaire pour que l'entrepreneur puisse reprendre les travaux. Tout ajustement équitable sera effectué au besoin à toute condition du contrat qui aura ainsi été affectée.

6.4 Durée du contrat

6.4.1 Période du contrat

La période du contrat est à partir de la date du contrat jusqu'au jusqu'à l'achèvement et l'acceptation des travaux.

6.4.2 Instructions de livraison

Si la livraison est requise: Les marchandises doivent être livrées DDP (Destination comme spécifié dans le contrat) Règles Incoterms®, taxes applicables en sus.

En plus de ce qui précède, l'entrepreneur doit décharger et déplacer les marchandises au(x) lieu(x) de livraison précisé(s) dans le contrat.



6.4.3 Date de livraison

Tous les produits livrables **doivent** être reçus au plus tard aux dates indiquées à l'annexe B.

Le délai de livraison standard est compris entre six et dix semaines pour la livraison et l'installation des meubles.

6.4.4 Lieu(x) de livraison et d'installation

La livraison et l'installation du besoin sera effectuée aux points de livraison identifiés à l'Annexe B du contrat

Le chargé de projet doit fournir au fournisseur l'autorisation d'aller de l'avant. Il doit le faire avant la date limite de la livraison, en tenant compte du temps de livraison indiqué par le fournisseur. Le gouvernement du Canada se dégage de toute responsabilité advenant le cas où un fournisseur choisirait d'aller de l'avant sans l'autorisation du chargé de projet.

6.5 Responsables

6.5.1 Autorité contractante

L'autorité contractante pour le contrat est :

Nom : Adam Harrington
Titre : Agent des acquisitions
Département : Gendarmerie royale du Canada
Direction : Sous-direction des services d'acquisition et de marchés
Adresse : 73, promenade Leikin, Ottawa (Ontario)
Téléphone : 343-574-7221
Courriel : Adam.Harrington@rcmp-grc.gc.ca

L'autorité contractante est responsable de la gestion du contrat, et toute modification doit être autorisée, par écrit par l'autorité contractante. L'entrepreneur ne doit pas effectuer de travaux dépassant la portée du contrat ou des travaux qui n'y sont pas prévus suite à des demandes ou des instructions verbales ou écrites de toute personne autre que l'autorité contractante.



6.5.2 Chargé de projet

Le chargé de projet pour le contrat est :

Nom : _____
Titre : _____
Organisation : _____
Adresse : _____

Téléphone : ____ ____ _____
Courriel : _____

Le chargé de projet représente le ministère ou l'organisme pour lequel les travaux sont exécutés, conformément au contrat, qui comprend des dispositions lui permettant d'autoriser la livraison et l'installation. Il est responsable de toutes les questions liées au contenu technique des travaux prévus dans le contrat. Les questions techniques peuvent faire l'objet d'une discussion avec le chargé de projet, mais le chargé de projet n'a pas le pouvoir d'autoriser des changements à la portée des travaux. Les modifications de la portée des travaux ne peuvent être apportées que par une modification du contrat émise par l'autorité contractante.

Le chargé de projet doit aussi s'assurer que les employés et les sous-traitants du fournisseur qui doivent accéder au site respectent le délai accordé au fournisseur pour aller livrer et installer le mobilier au site selon le calendrier principal de l'entrepreneur général (un représentant du Canada, ou un ou des fournisseurs de services sous contrat avec le gouvernement du Canada)

6.5.3 Représentant de l'entrepreneur

Le représentant de l'entrepreneur pour le contrat est : *(à remplir lors de l'attribution du contrat)*

Nom : _____
Titre : _____
Téléphone : ____ ____ _____
Courriel : _____

6.6 Paiement

6.6.1 Base de paiement

À condition de remplir de façon satisfaisante toutes ses obligations en vertu du contrat, l'entrepreneur sera payé des prix unitaire(s) ferme(s) précisé(s) dans l'annexe B, selon un montant total de _____ \$ *(insérer le montant au moment de l'attribution du contrat)*. Les droits de douane sont inclus et les taxes applicables sont en sus.

Le Canada ne paiera pas l'entrepreneur pour tout changement à la conception, toute modification ou interprétation des travaux, à moins que ces changements à la conception, ces modifications ou ces interprétations n'aient été approuvés par écrit par l'autorité contractante avant d'être intégrés aux travaux.

6.6.2 Méthode de Paiement

Clause du *Guide des CCUA* [H1000C](#) (2008-05-12) Paiement unique



6.7 Instructions relatives à la facturation

L'entrepreneur doit soumettre ses factures conformément à l'article intitulé « Présentation des factures » des conditions générales.

Les factures doivent être distribuées comme suit :

1. L'original et un (1) exemplaire doivent être envoyés au chargé de projet identifié sous l'article intitulé « Responsables » du contrat pour attestation et paiement.
2. Un (1) exemplaire doit être envoyé à l'autorité contractante identifiée sous l'article intitulé « Responsables » du contrat.

6.8 Attestations et renseignements supplémentaires

6.8.1 Conformité

À moins d'indication contraire, le respect continu des attestations fournies par l'entrepreneur avec sa soumission ou préalablement à l'attribution du contrat, ainsi que la coopération constante quant aux renseignements supplémentaires, sont des conditions du contrat et leur non-respect constituera un manquement de la part de l'entrepreneur. Les attestations pourront faire l'objet de vérifications par le Canada pendant toute la durée du contrat.

6.8.2 Clauses du Guide des CCUA

A3000C (2014-11-27) Attestation du statut d'entreprise autochtone

6.9 Lois applicables

Comme indiqué dans l'article « Lois applicables » de la partie 6A de l'AMA.

6.10 Ordre de priorité des documents

En cas d'incompatibilité entre le libellé des textes énumérés dans la liste, c'est le libellé du document qui apparaît en premier sur la liste qui l'emporte sur celui de tout autre document qui figure plus bas sur ladite liste.

- (a) les articles de l'entente de l'AMA E60PQ-120001;
- (b) les articles de cette entente;
- (c) les Conditions générales 2010A (2021-12-02) – Conditions générales : biens (complexité moyenne);
- (d) Annexe A : Besoin;
- (e) Annexe B : Base de Paiement;
- (f) Annexe C : Liste de vérification des exigences relatives à la sécurité;
- (g) Annexe D : Attestation de l'exigence de vaccination contre la COVID-19;
- (h) la soumission de l'entrepreneur en date du _____ (*la date de la soumission sera inscrite au moment de l'attribution du contrat*) (*si la soumission a été clarifiée ou modifiée, insérer au moment de l'attribution du contrat : « clarifiée le _____ » ou « modifiée le _____ » et inscrire les dates des clarifications ou modifications*).

6.11 Accès aux installations et à l'équipement

Les installations, l'équipement, les documents et le personnel du Canada ne sont pas automatiquement à



la disposition de l'entrepreneur. Si ce dernier doit accéder aux locaux, aux systèmes informatiques (réseau de micro-ordinateurs), aux locaux de travail, aux téléphones, aux terminaux, aux documents et au personnel du Canada dans l'exécution des travaux, il devra en informer l'autorité contractante en temps opportun. Si la demande d'accès est approuvée par le Canada et que des dispositions sont prises pour que l'entrepreneur ait accès, l'entrepreneur, ses sous-traitants, ses agents et ses employés doivent se conformer à toutes les conditions applicables du lieu de travail. De plus, l'entrepreneur doit s'assurer que les installations et l'équipement sont uniquement utilisés aux fins d'exécution du contrat.

6.12 Installations du Canada où se fera la livraison

Les employés et les sous-traitants du fournisseur qui doivent accéder au site sont tenus de se conformer aux plans de santé et sécurité établis pour le site, et à toute loi en vigueur dans la province ou le territoire où les travaux sont exécutés.

Pendant la période du contrat, un représentant du Canada ou un ou des fournisseurs de services sous contrat avec le gouvernement du Canada peuvent demander la liste des employés et des sous-traitants ayant besoin d'accéder au site pour exécuter les travaux, ainsi que leur cote de sécurité. L'information doit être communiquée dans le délai prescrit pour veiller à ce que la fourniture, la livraison et l'installation du mobilier soient en conformité avec le calendrier principal.

6.13 Finitions standard

L'utilisateur désigné (UD) va consulter le site Web du fournisseur indiqué à la partie 6A de l'AMA pour connaître les éléments de finition offerts.

Dans les dix jours ouvrables suivant l'octroi du contrat, l'autorité contractante enverra à l'entrepreneur un avis écrit indiquant le choix d'éléments de finition du Canada pour chacun des produits figurant à l'annexe A.

L'entrepreneur livrera les produits correspondant aux choix d'éléments de finition du Canada. Aucuns frais supplémentaires ne seront facturés au Canada.

6.14 Clauses du Guide des CCUA

Clause du Guide des CCUA [B7500C](#) (2006-06-16), Marchandises excédentaires

Clause du Guide des CCUA [A9068C](#) (2010-01-11), Règlements concernant les emplacements du gouvernement

Clause du Guide des CCUA [B6802C](#) (2007-11-30), Biens de l'État

Clause du Guide des CCUA [G1005C](#) (2016-01-28), Assurance – aucune exigence particulière



ANNEXE A

BESOIN

Tableau A1 – Fauteuil rotatif



TYPE DE FAUTEUIL	QTÉ : 26
■ Fauteuil rotatif (jusqu'à 275 lb)	

IMPORTANT : Le Canada peut demander des renseignements supplémentaires pour confirmer les critères avant l'attribution du contrat dans un délai spécifié par l'UD.				
Critères <i>Instructions</i>	Critères de sélection			
A Appui-tête choisissez seulement 1	<input type="checkbox"/> Oui : réglable et amovible (s'il y a lieu, indiquez le type d'ajustement dans les critères supplémentaires ci-dessous) Recommandé avec hauteur de dossier standard <input checked="" type="checkbox"/> Non			
B Hauteur du dossier choisissez seulement 1	<input checked="" type="checkbox"/> Standard = hauteur allant de 450 mm (17,7 po) à 660 mm (26 po) <input type="checkbox"/> Dossier haut = hauteur supérieur à 660 mm (26 po) <input type="checkbox"/> Aucune préférence = hauteur minimale de 450 mm (17,0 po)			
B Profil du dossier choisissez seulement 1	<input checked="" type="checkbox"/> Aucune préférence (Il est recommandé de sélectionner « aucune préférence » car les profils n'affectent pas la fonctionnalité de la chaise). <input type="checkbox"/> Autre = _____			
C Soutien lombaire choisissez TOUT ce qui est acceptable	<u>Réglable</u> <input checked="" type="checkbox"/> Haut/bas = ajustement en hauteur d'au moins 50 mm (2,0 po) entre 150 mm (5,9 po) et 250 mm (9,8 po) <input type="checkbox"/> Autre = _____ <input type="checkbox"/> Fixe = entre 150 mm (5,9 po) et 250 mm (9,8 po) au-dessus du siège			
D Accoudoirs choisissez seulement les ajustements obligatoires minimaux requis.	Critères ajustables <input checked="" type="checkbox"/> Hauteur réglable = ajustement d'au moins de 63 mm (2,5 po) entre 176 mm (6,9 po) à 289 mm (11,4 po) <input checked="" type="checkbox"/> Largeur réglable = dans la gamme de 443 mm (17 po) et 493 mm (19,4 po) <input checked="" type="checkbox"/> Pivot réglable = latéralement d'au moins 20° vers l'intérieur et d'au moins 10° vers l'extérieur <input type="checkbox"/> Fixe = plage de hauteur entre 200 mm (7,9 po) à 250 mm (9,8 po) <input type="checkbox"/> Aucun			
E Profondeur du siège choisissez TOUT ce qui est acceptable	<input checked="" type="checkbox"/> Réglable = ajustement d'au moins 50 mm (2,0 po) à l'intérieur d'une plage comprise entre 420 mm (16,5 po) et 460 mm (18,1 po) <input type="checkbox"/> Fixe <table border="0" style="display: inline-table; vertical-align: top; margin-left: 20px;"> <tr> <td><input type="checkbox"/> Peu profond = 380 mm (15,0 po) à 420 mm (16,5 po)</td> </tr> <tr> <td><input type="checkbox"/> Moyennement profond = supérieur à 420 mm (16,5 po) jusqu'à 460 mm (18,1 po)</td> </tr> <tr> <td><input type="checkbox"/> Profond = supérieur à 460 mm (18,1 po)</td> </tr> </table>	<input type="checkbox"/> Peu profond = 380 mm (15,0 po) à 420 mm (16,5 po)	<input type="checkbox"/> Moyennement profond = supérieur à 420 mm (16,5 po) jusqu'à 460 mm (18,1 po)	<input type="checkbox"/> Profond = supérieur à 460 mm (18,1 po)
<input type="checkbox"/> Peu profond = 380 mm (15,0 po) à 420 mm (16,5 po)				
<input type="checkbox"/> Moyennement profond = supérieur à 420 mm (16,5 po) jusqu'à 460 mm (18,1 po)				
<input type="checkbox"/> Profond = supérieur à 460 mm (18,1 po)				
F Largeur du siège	<u>Veillez vous référer au type de chaise au haut de la page</u> Fauteuil standard rotatif et tabouret rotatif (largeur minimum de 450 mm [17,7 po]) Fauteuil rotatif de grandes dimensions (largeur minimum de 560 mm [22 po])			



G	Hauteur du siège choisissez TOUT ce qui est acceptable	Fauteuil rotatif	<input checked="" type="checkbox"/> Réglable <input type="checkbox"/> Fixe = entre 417 mm (16,4 po) à 512 mm (20,2 po)	<input checked="" type="checkbox"/> Standard = 417 mm (16,4 po) ou moins à 512 mm (20,2 po) ou plus (doit inclure la plage du siège standard) <input type="checkbox"/> Bas = 376 mm (14,8 po) ou moins à 439 mm (17,3 po) ou plus (doit inclure la plage du siège bas) <input type="checkbox"/> Autre = voir les critères additionnels plus bas
		Tabouret pivotant avec dossier	<input type="checkbox"/> Réglable = doit être compris entre 580 mm (23 po) et 840 mm (33 po) <input type="checkbox"/> Fixe = doit être supérieur ou égal à 670 mm (27,5 po)	
H	Mécanisme d'inclinaison choisissez seulement 1	<input type="checkbox"/> Mécanisme d'inclinaison = Le siège et le dossier s'ajustent ensemble dans un rapport supérieur à 1: 1 (inclut à la fois l'inclinaison synchro et l'inclinaison à l'unisson) <input checked="" type="checkbox"/> Incliner indépendamment = le siège et le dossier se règlent indépendamment l'un de l'autre <input type="checkbox"/> Aucune préférence		
I	Mécanisme de verrouillage du siège et du dossier choisissez TOUT ce qui est acceptable	<input type="checkbox"/> Position de configuration = la chaise se verrouille ou s'arrête à une position avec l'assise à plat et le dossier droit <input checked="" type="checkbox"/> Positions multiples = la chaise se verrouille ou s'arrête à plusieurs positions (y compris la position de configuration)		
J	Roulettes	<input type="checkbox"/> Tapis (moquette) <input checked="" type="checkbox"/> Surface dures		
L	Repose-pieds	Standard avec tabouret seulement		
	Finis (Rembourrage / Non-rembourrage) choisissez TOUT ce qui est acceptable	Dossier	<input type="checkbox"/> Tissu <input checked="" type="checkbox"/> Revêtement respirant (tissu à maille) <input type="checkbox"/> Autre = _____	
		Siège	<input type="checkbox"/> Tissu <input checked="" type="checkbox"/> Revêtement respirant (tissu à maille) <input type="checkbox"/> Autre = _____	
		<input type="checkbox"/> Aucune préférence		
	Critères supplémentaires	<u>Au besoin, vous pouvez ajouter des critères, pourvu qu'ils ne contredisent pas les spécifications techniques de la DAMA</u> >		



Tableau A2 – Fauteuil d'appoint

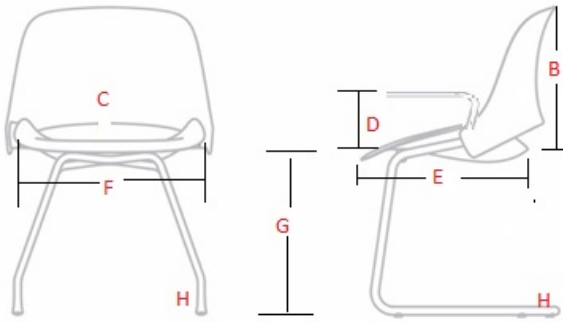

Fauteuil d'appoint	QTÉ : 19
---------------------------	-----------------

IMPORTANT :			
Le Canada peut demander des renseignements supplémentaires pour confirmer les critères avant l'attribution du contrat dans un délai spécifié par l'UD.			
Critères <i>Instructions</i>	Critères de sélection		
B	Hauteur du dossier	Standard avec une hauteur minimale de 354 mm (13.9 in)	
	Profil de dossier choisissez seulement 1	<input checked="" type="checkbox"/> Aucune préférence (Il est recommandé de sélectionner «aucune préférence» car les profils n'affectent pas la fonctionnalité de la chaise) <input type="checkbox"/> Autre = _____	
C	Soutien lombaire choisissez seulement 1	<input type="checkbox"/> Oui = hauteur ajustable entre 150 mm (5,9 po) et 250 mm (9,8 po) au-dessus du siège <input checked="" type="checkbox"/> Non	
D	Accoudoirs choisissez seulement 1	<input type="checkbox"/> Oui <input checked="" type="checkbox"/> Non	
E	Profondeur du siège choisissez seulement 1	Fixe	
		<input type="checkbox"/> Peu profond = 380 mm (15,0 po) jusqu'à 420 mm (16,5 po) <input checked="" type="checkbox"/> Moyennement profond = supérieur à 420 mm (16,5 po) jusqu'à 460 mm (18,1 po) <input type="checkbox"/> Profond = supérieur à 460 mm (18,1 po)	
F	Largeur du siège	Standard avec une largeur minimum de 400 mm (15,7 po)	
G	Hauteur du siège	Fixe = entre 417 mm (16,4 po) et 512 mm (20,2 po)	
H	Capacité d'empilage choisissez seulement 1	<input checked="" type="checkbox"/> Empilable <input type="checkbox"/> Non Empilable <input type="checkbox"/> Aucune préférence	
	Style de la base choisissez TOUT ce qui est acceptable	<input type="checkbox"/> Base à pattes (4 montants) <input type="checkbox"/> Patins <input type="checkbox"/> Roulettes <input checked="" type="checkbox"/> Base patin <input checked="" type="checkbox"/> Base en porte-à-faux <input type="checkbox"/> Autre = _____	
	Rembourrage - (Rembourrage / Non-rembourrage) choisissez TOUT ce qui est acceptable	Dossier	<input checked="" type="checkbox"/> Tissu <input checked="" type="checkbox"/> Revêtement respirant (tissu à maille) <input type="checkbox"/> Autre = _____
		Siège	<input checked="" type="checkbox"/> Tissu <input checked="" type="checkbox"/> Revêtement respirant (tissu à maille) <input type="checkbox"/> Autre = _____



Critères supplémentaires	<p><u>Au besoin, vous pouvez ajouter des critères, pourvu qu'ils ne contredisent pas les spécifications techniques de la DAMA</u></p> <ul style="list-style-type: none"> ➤ Les UD doivent définir tout critère supplémentaire justifiable pour les besoins spécifiques de leur besoin. ➤ Les critères supplémentaires doivent être génériques et non propres à un fournisseur.
---------------------------------	--

Tableau A3 – Fauteuil d'appoint

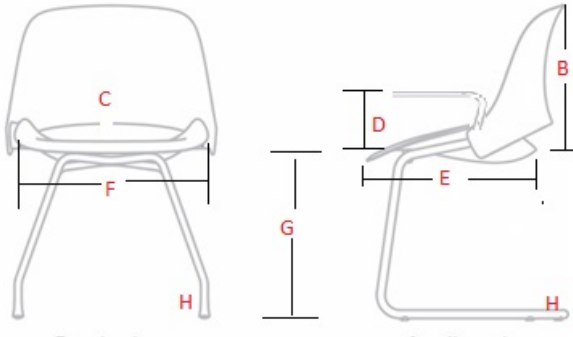

Fauteuil d'appoint	QTÉ : 22
---------------------------	-----------------

IMPORTANT : Le Canada peut demander des renseignements supplémentaires pour confirmer les critères avant l'attribution du contrat dans un délai spécifié par IUD.	
Critères <i>Instructions</i>	Critères de sélection
B <i>Hauteur du dossier</i>	Standard avec une hauteur minimale de 354 mm (13.9 in)
B <i>Profil de dossier</i> choisissez seulement 1	<input checked="" type="checkbox"/> Aucune préférence (Il est recommandé de sélectionner « aucune préférence », car les profils n'affectent pas la fonctionnalité de la chaise) <input type="checkbox"/> Autre = _____
C <i>Soutien lombaire</i> choisissez seulement 1	<input type="checkbox"/> Oui = hauteur ajustable entre 150 mm (5,9 po) et 250 mm (9,8 po) au-dessus du siège <input checked="" type="checkbox"/> Non
D <i>Accoudoirs</i> choisissez seulement 1	<input type="checkbox"/> Oui <input checked="" type="checkbox"/> Non
E <i>Profondeur du siège</i> choisissez seulement 1	Fixe <input type="checkbox"/> Peu profond = 380 mm (15,0 po) jusqu'à 420 mm (16,5 po) <input checked="" type="checkbox"/> Moyennement profond = supérieur à 420 mm (16,5 po) jusqu'à 460 mm (18,1 po) <input type="checkbox"/> Profond = supérieur à 460 mm (18,1 po)
F <i>Largeur du siège</i>	Standard avec une largeur minimum de 400 mm (15,7 po)
G <i>Hauteur du siège</i>	Fixe = entre 417 mm (16,4 po) et 512 mm (20,2 po)



H	<p>Capacité d'empilage <i>choisissez seulement 1</i></p>	<input checked="" type="checkbox"/> Empilable <input type="checkbox"/> Non Empilable <input type="checkbox"/> Aucune préférence		
	<p>Style de la base <i>choisissez TOUT ce qui est acceptable</i></p>	<input type="checkbox"/> Base à pattes (4 montants)	<input checked="" type="checkbox"/> Patins <input type="checkbox"/> Roulettes	
		<input type="checkbox"/> Base patin <input type="checkbox"/> Base en porte-à-faux <input type="checkbox"/> Autre = _____		
	<p>Rembourrage - (Rembourrage / Non-rembourrage) <i>choisissez TOUT ce qui est acceptable</i></p>	<p>Dossier</p>	<input type="checkbox"/> Tissu <input type="checkbox"/> Revêtement respirant (tissue à maille) <input checked="" type="checkbox"/> Autre = Polymer	
		<p>Siège</p>	<input type="checkbox"/> Tissu <input type="checkbox"/> Revêtement respirant (tissue à maille) <input checked="" type="checkbox"/> Autre = Polymer	
	<p>Critères supplémentaires</p>	<p><u>Au besoin, vous pouvez ajouter des critères, pourvu qu'ils ne contredisent pas les spécifications techniques de la DAMA</u></p> <ul style="list-style-type: none"> ➤ Les UD doivent définir tout critère supplémentaire justifiable pour les besoins spécifiques de leur besoin. ➤ Les critères supplémentaires doivent être génériques et non propres à un fournisseur. 		



ANNEXE B
BASE DE PAIEMENT

1. Stratégie d'approvisionnement

approvisionnement tout compris (ATP)

2. Produit et prix

INSTRUCTIONS À L'INTENTION DES SOUMISSIONNAIRES : Les soumissionnaires doivent remplir la section B des tableaux déterminés par l'UD dans le présent article, ainsi que les tableaux 5, 8 et 9. **Les soumissionnaires doivent fournir une offre complète de produits pour l'approvisionnement tout compris.** Dans un contrat subséquent, le terme « soumission » signifie l'engagement du fournisseur, le terme « soumissionnaire » signifie « entrepreneur ».

APPROVISIONNEMENT TOUT COMPRIS

Tableau 1 – Résumé des fauteuils pour l'approvisionnement tout compris

Section A – BESOIN DE L'UD			Section B – SOUMISSION DU FOURNISSEUR		
Tableau	Titre	Qté (A)	N° de pièce du fournisseur	Prix unitaire ferme (en dollars)	total du produit (Qté x prix) (en dollars)
A1	Fauteuil rotatif	26		\$	\$
A2	Chaise d'appoint	19		\$	\$
A3	Chaise d'appoint	22		\$	\$
			Total partiel des produits		\$



Tableau 2 – Livraison

(Le délai standard est de six à dix semaines pour la livraison et l'installation de mobilier.)

Section A – BESOIN DE L'UD				Section B – SOUMISSION DU FOURNISSEUR	
N° du produit tiré du Tableau 1	Lieu	Date voulue** (AAAA-MM-JJ)	Heure voulue : Heures normales de travail ou En dehors des heures normales de travail*	Le fournisseur doit fournir et livrer comme indiqué ci-dessous**	Prix de lot ferme (en dollars)
A1	GRC, QG divisionnaire BNEP 178, promenade Stuart O Fort. St. James (C.-B.) V0J 1PO	2022-09-30	Normales	_____ : semaines <i>Le délai standard est de six à dix semaines pour la livraison et l'installation de mobilier.</i>	\$
A2	GRC, QG divisionnaire BNEP 178, promenade Stuart O Fort. St. James (C.-B.) V0J 1PO	2022-09-30	Normales	_____ : semaines <i>Le délai standard est de 6 à 10 semaines pour la livraison et l'installation de mobilier.</i>	\$
A3	GRC, QG divisionnaire BNEP 178, promenade Stuart O Fort. St. James (C.-B.) V0J 1PO	2022-09-30	Normales	_____ : semaines <i>Le délai standard est de 6 à 10 semaines pour la livraison et l'installation de mobilier.</i>	\$
*Heures normales de travail de 8 h à 17 h, conformément à l'article 5, annexe A de l'AMA				Total des livraisons :	\$
**Le chargé de projet doit fournir au fournisseur l'autorisation d'aller de l'avant. Il doit le faire avant la date limite de la livraison, en tenant compte du temps de livraison indiqué par le fournisseur. Le gouvernement du Canada se dégage de toute responsabilité advenant le cas où un fournisseur choisirait d'aller de l'avant sans l'autorisation du chargé de projet.					



Tableau 3 – Installation

(Le délai standard est de six à dix semaines pour la livraison et l'installation de mobilier)

Section A – BESOIN DE L'UD				Section B – SOUMISSION DU FOURNISSEUR	
N° du produit tiré du Tableau 1	Lieu	Date voulue** (AAAA-MM-FJ)	Heure voulue : Heures normales de travail ou En dehors des heures normales de travail*	Le fournisseur installera comme ci-dessous **	Prix de lot ferme (en dollars)
A1	GRC, QG divisionnaire BNEP 178, promenade Stuart O Fort. St. James (C.-B.) V0J 1P0	2022-09-30	Normales	_____ : semaines suivant la fourniture et la livraison <i>Le délai standard est de six à dix semaines pour la livraison du mobilier.</i>	\$
A2	GRC, QG divisionnaire BNEP 178, promenade Stuart O Fort. St. James (C.-B.) V0J 1P0	2022-09-30	Normales	_____ : semaines suivant la fourniture et la livraison <i>Le délai standard est de six à dix semaines pour la livraison du mobilier.</i>	\$
A3	GRC, QG divisionnaire BNEP 178, promenade Stuart O Fort. St. James (C.-B.) V0J 1P0	2022-09-30	Normales	_____ : semaines suivant la fourniture et la livraison <i>Le délai standard est de six à dix semaines pour la livraison du mobilier.</i>	\$
*Heures normales de travail de 8 h à 17 h, conformément à l'article 5, annexe A de l'AMA. **Le chargé de projet doit fournir au fournisseur l'autorisation d'aller de l'avant. Il doit le faire avant la date limite de l'installation, en tenant compte du temps d'installation indiqué par le fournisseur. Le gouvernement du Canada se dégage de toute responsabilité advenant le cas où un fournisseur choisirait d'aller de l'avant sans l'autorisation du chargé de projet.				Prix total de l'installation :	\$



Tableau 4 – Éléments de finition standard et installations du Canada aux fins de la livraison et des attestations

1.	Éléments de finition standard	
1.1	<p>L'UD doit consulter le site Web du fournisseur indiqué à la partie 6A de l'AMA pour connaître les éléments de finition offerts.</p> <p>Dans les dix jours ouvrables suivant l'octroi du contrat, l'autorité contractante enverra à l'entrepreneur un avis écrit indiquant le choix d'éléments de finition du Canada pour chacun des produits figurant à l'annexe A.</p> <p>L'entrepreneur livrera les produits qui correspondent aux choix d'éléments de finition du Canada. Aucuns frais supplémentaires ne seront facturés au Canada.</p>	
2.	Installations du Canada où se fera la livraison	
	<p><i>Les employés et les sous-traitants du fournisseur qui doivent accéder au site sont tenus de se conformer aux plans de santé et sécurité établis pour le site, et à toute loi en vigueur dans la province ou le territoire où les travaux sont exécutés.</i></p> <p><i>Pendant la période du contrat, un représentant du Canada ou un ou des fournisseurs de services sous contrat avec le gouvernement du Canada peuvent demander la liste des employés et des sous-traitants ayant besoin d'accéder au site pour exécuter les travaux, ainsi que leur cote de sécurité. L'information doit être communiquée dans le délai prescrit pour veiller à ce que la fourniture, la livraison et l'installation du mobilier soient en conformité avec le calendrier principal.</i></p>	
2.1	Quai de chargement/lieu	
A	Lieu	178, promenade Stuart, Fort St. James (C-B.)
B	Quai de chargement	S/O
C	Rampe de chargement	S/O
D	Porte	À déterminer
E	Monte-charge	S/O
F	Autre (préciser)	Détachement à niveau unique
3.	Continuité des attestations	
	<p>Le soumissionnaire atteste qu'en soumettant une soumission en réponse à la demande de soumissions, le soumissionnaire ainsi que tous les membres du soumissionnaire si le soumissionnaire est une coentreprise, continuent de se conformer à toutes les attestations suivantes énumérées aux parties 6A et 6B de l'AMA du soumissionnaire pour les espaces de travail.</p> <p>Le Canada peut exiger des copies des certifications environnementales avant l'attribution du contrat, selon les délais précisés par l'UD.</p>	
3.1	Dispositions relatives à l'intégrité	
3.2	Le Programme de contrats fédéraux pour l'équité en matière d'emploi	
3.4	Conformité du produit	
3.5	L'attestation des prix (conformément à l'AMA, partie 6B).	



Tableau 5 – Évaluation de la soumission et total du contrat

(Le Canada peut remplir ce tableau s'il n'est pas rempli par le soumissionnaire)

1	Total ferme des produits (Tableau 1)	\$
2	Total ferme des livraisons (tableau 2)	\$
3	Total ferme des installations (Tableau 3)	\$
4	Prix estimatif total de la soumission (1 + 2 + 3) <i>[À supprimer au moment de l'attribution du contrat]</i>	\$
5	Prix du contrat (1 + 2 + 3) : <i>[applicable uniquement au moment de l'attribution du contrat]</i>	\$
6	Taxes applicables : <i>[applicable uniquement au moment de l'attribution du contrat]</i>	\$
7	Coût estimatif total (5 + 6) : <i>[applicable uniquement au moment de l'attribution du contrat]</i>	\$

* Taxes applicables en sus.

Tableau 6 – Représentant autorisé du soumissionnaire

1.	Représentant autorisé du soumissionnaire pour la soumission et le contrat	
	Nom :	Numéro de téléphone :
		Courriel :
		NEA :
		N° d'Ariba :



ANNEXE C

LISTE DE VÉRIFICATION DES EXIGENCES RELATIVES À LA SÉCURITÉ



Contract Number / Numéro du contrat

Security Classification / Classification de sécurité
UNCLASSIFIED

SECURITY REQUIREMENTS CHECK LIST (SRCL)

LISTE DE VÉRIFICATION DES EXIGENCES RELATIVES À LA SÉCURITÉ (LVERS)

PART A - CONTRACT INFORMATION / PARTIE A - INFORMATION CONTRACTUELLE		
1. Originating Government Department or Organization / Ministère ou organisme gouvernemental d'origine RCMP		2. Branch or Directorate / Direction générale ou Direction CM&C/Real Property/NPDO-GGC/Biens immobiliers/BNRP
3. a) Subcontract Number / Numéro du contrat de sous-traitance TBD	3. b) Name and Address of Subcontractor / Nom et adresse du sous-traitant TBD	
4. Brief Description of Work / Brève description du travail This SRCL covers the security requirement for the supply, delivery and installation of furniture, fixtures and equipment for the new Fort St. James, British Columbia Detachment. This SRCL will cover suppliers, delivery personnel and installers of furniture, fixtures and equipment supplied for the project.		
5. a) Will the supplier require access to Controlled Goods? Le fournisseur aura-t-il accès à des marchandises contrôlées?		<input checked="" type="checkbox"/> No / Non <input type="checkbox"/> Yes / Oui
5. b) Will the supplier require access to unclassified military technical data subject to the provisions of the Technical Data Control Regulations? Le fournisseur aura-t-il accès à des données techniques militaires non classifiées qui sont assujetties aux dispositions du Règlement sur le contrôle des données techniques?		<input checked="" type="checkbox"/> No / Non <input type="checkbox"/> Yes / Oui
6. Indicate the type of access required / Indiquer le type d'accès requis		
6. a) Will the supplier and its employees require access to PROTECTED and/or CLASSIFIED information or assets? Le fournisseur ainsi que les employés auront-ils accès à des renseignements ou à des biens PROTÉGÉS et/ou CLASSIFIÉS? (Specify the level of access using the chart in Question 7. c) (Préciser le niveau d'accès en utilisant le tableau qui se trouve à la question 7. c)		<input checked="" type="checkbox"/> No / Non <input type="checkbox"/> Yes / Oui
6. b) Will the supplier and its employees (e.g. cleaners, maintenance personnel) require access to restricted access areas? No access to PROTECTED and/or CLASSIFIED information or assets is permitted. Le fournisseur et ses employés (p. ex. nettoyeurs, personnel d'entretien) auront-ils accès à des zones d'accès restreintes? L'accès à des renseignements ou à des biens PROTÉGÉS et/ou CLASSIFIÉS n'est pas autorisé.		<input checked="" type="checkbox"/> No / Non <input type="checkbox"/> Yes / Oui
6. c) Is this a commercial courier or delivery requirement with no overnight storage? S'agit-il d'un contrat de messagerie ou de livraison commerciale sans entreposage de nuit?		<input type="checkbox"/> No / Non <input checked="" type="checkbox"/> Yes / Oui
7. a) Indicate the type of information that the supplier will be required to access / Indiquer le type d'information auquel le fournisseur devra avoir accès		
Canada <input type="checkbox"/>	NATO / OTAN <input type="checkbox"/>	Foreign / Étranger <input type="checkbox"/>
7. b) Release restrictions / Restrictions relatives à la diffusion		
No release restrictions Aucune restriction relative à la diffusion <input type="checkbox"/>	All NATO countries Tous les pays de l'OTAN <input type="checkbox"/>	No release restrictions Aucune restriction relative à la diffusion <input type="checkbox"/>
Not releasable À ne pas diffuser <input type="checkbox"/>		
Restricted to: / Limité à: <input type="checkbox"/> Specify country(ies): / Préciser le(s) pays:	Restricted to: / Limité à: <input type="checkbox"/> Specify country(ies): / Préciser le(s) pays:	Restricted to: / Limité à: <input type="checkbox"/> Specify country(ies): / Préciser le(s) pays:
7. c) Level of information / Niveau d'information		
PROTECTED A PROTÉGÉ A <input type="checkbox"/>	NATO UNCLASSIFIED NATO NON CLASSIFIÉ <input type="checkbox"/>	PROTECTED A PROTÉGÉ A <input type="checkbox"/>
PROTECTED B PROTÉGÉ B <input type="checkbox"/>	NATO RESTRICTED NATO DIFFUSION RESTREINTE <input type="checkbox"/>	PROTECTED B PROTÉGÉ B <input type="checkbox"/>
PROTECTED C PROTÉGÉ C <input type="checkbox"/>	NATO CONFIDENTIAL NATO CONFIDENTIEL <input type="checkbox"/>	PROTECTED C PROTÉGÉ C <input type="checkbox"/>
CONFIDENTIAL CONFIDENTIEL <input type="checkbox"/>	NATO SECRET NATO SECRET <input type="checkbox"/>	CONFIDENTIAL CONFIDENTIEL <input type="checkbox"/>
SECRET SECRET <input type="checkbox"/>	COSMIC TOP SECRET COSMIC TRÈS SECRET <input type="checkbox"/>	SECRET SECRET <input type="checkbox"/>
TOP SECRET TRÈS SECRET <input type="checkbox"/>		TOP SECRET TRÈS SECRET <input type="checkbox"/>
TOP SECRET (SIGINT) TRÈS SECRET (SIGINT) <input type="checkbox"/>		TOP SECRET (SIGINT) TRÈS SECRET (SIGINT) <input type="checkbox"/>

TBS/SCT 350-103(2004/12)

Security Classification / Classification de sécurité
UNCLASSIFIED





Contract Number / Numéro du contrat
Security Classification / Classification de sécurité UNCLASSIFIED

PART A (continued) / PARTIE A (suite)

8. Will the supplier require access to PROTECTED and/or CLASSIFIED COMSEC information or assets?
Le fournisseur aura-t-il accès à des renseignements ou à des biens COMSEC désignés PROTÉGÉS et/ou CLASSIFIÉS? No / Non Yes / Oui
If Yes, indicate the level of sensitivity:
Dans l'affirmative, indiquer le niveau de sensibilité :

9. Will the supplier require access to extremely sensitive INFOSEC information or assets?
Le fournisseur aura-t-il accès à des renseignements ou à des biens INFOSEC de nature extrêmement délicate? No / Non Yes / Oui
Short Title(s) of material / Titre(s) abrégé(s) du matériel :
Document Number / Numéro du document :

PART B - PERSONNEL (SUPPLIER) / PARTIE B - PERSONNEL (FOURNISSEUR)

10. a) Personnel security screening level required / Niveau de contrôle de la sécurité du personnel requis

<input type="checkbox"/> RELIABILITY STATUS COTE DE FIABILITÉ	<input type="checkbox"/> CONFIDENTIAL CONFIDENTIEL	<input type="checkbox"/> SECRET SECRET	<input type="checkbox"/> TOP SECRET TRÈS SECRET
<input type="checkbox"/> TOP SECRET – SIGINT TRÈS SECRET – SIGINT	<input type="checkbox"/> NATO CONFIDENTIAL NATO CONFIDENTIEL	<input type="checkbox"/> NATO SECRET NATO SECRET	<input type="checkbox"/> COSMIC TOP SECRET COSMIC TRÈS SECRET
<input checked="" type="checkbox"/> SITE ACCESS ACCÈS AUX EMPLACEMENTS			

Special comments:
Commentaires spéciaux : FA2 with escort - FA2 avec escorte

NOTE: If multiple levels of screening are identified, a Security Classification Guide must be provided.
REMARQUE : Si plusieurs niveaux de contrôle de sécurité sont requis, un guide de classification de la sécurité doit être fourni.

10. b) May unscreened personnel be used for portions of the work?
Du personnel sans autorisation sécuritaire peut-il se voir confier des parties du travail? No / Non Yes / Oui
If Yes, will unscreened personnel be escorted?
Dans l'affirmative, le personnel en question sera-t-il escorté? No / Non Yes / Oui

PART C - SAFEGUARDS (SUPPLIER) / PARTIE C - MESURES DE PROTECTION (FOURNISSEUR)

INFORMATION / ASSETS / RENSEIGNEMENTS / BIENS

11. a) Will the supplier be required to receive and store PROTECTED and/or CLASSIFIED information or assets on its site or premises?
Le fournisseur sera-t-il tenu de recevoir et d'entreposer sur place des renseignements ou des biens PROTÉGÉS et/ou CLASSIFIÉS? No / Non Yes / Oui

11. b) Will the supplier be required to safeguard COMSEC information or assets?
Le fournisseur sera-t-il tenu de protéger des renseignements ou des biens COMSEC? No / Non Yes / Oui

PRODUCTION

11. c) Will the production (manufacture, and/or repair and/or modification) of PROTECTED and/or CLASSIFIED material or equipment occur at the supplier's site or premises?
Les installations du fournisseur serviront-elles à la production (fabrication et/ou réparation et/ou modification) de matériel PROTÉGÉ et/ou CLASSIFIÉ? No / Non Yes / Oui

INFORMATION TECHNOLOGY (IT) MEDIA / SUPPORT RELATIF À LA TECHNOLOGIE DE L'INFORMATION (TI)

11. d) Will the supplier be required to use its IT systems to electronically process, produce or store PROTECTED and/or CLASSIFIED information or data?
Le fournisseur sera-t-il tenu d'utiliser ses propres systèmes informatiques pour traiter, produire ou stocker électroniquement des renseignements ou des données PROTÉGÉS et/ou CLASSIFIÉS? No / Non Yes / Oui

11. e) Will there be an electronic link between the supplier's IT systems and the government department or agency?
Disposera-t-on d'un lien électronique entre le système informatique du fournisseur et celui du ministère ou de l'agence gouvernementale? No / Non Yes / Oui

TBS/SCT 350-103(2004/12)

Security Classification / Classification de sécurité UNCLASSIFIED
--





Government of Canada
Gouvernement du Canada

Contract Number / Numéro du contrat

Security Classification / Classification de sécurité
UNCLASSIFIED

PART C - (continued) / PARTIE C - (suite)

For users completing the form manually use the summary chart below to indicate the category(ies) and level(s) of safeguarding required at the supplier's site(s) or premises.
Les utilisateurs qui remplissent le formulaire manuellement doivent utiliser le tableau récapitulatif ci-dessous pour indiquer, pour chaque catégorie, les niveaux de sauvegarde requis aux installations du fournisseur.

For users completing the form online (via the Internet), the summary chart is automatically populated by your responses to previous questions.
Dans le cas des utilisateurs qui remplissent le formulaire en ligne (par Internet), les réponses aux questions précédentes sont automatiquement saisies dans le tableau récapitulatif.

SUMMARY CHART / TABLEAU RÉCAPITULATIF

Category Catégorie	PROTECTED PROTÉGÉ			CLASSIFIED CLASSIFIÉ			NATO				COMSEC						
	A	B	C	CONFIDENTIAL CONFIDENTIEL	SECRET	TOP SECRET TRÈS SECRET	NATO RESTRICTED NATO DIFFUSION RESTREINTE	NATO CONFIDENTIAL NATO CONFIDENTIEL	NATO SECRET	COSMIC TOP SECRET COSMIC TRÈS SECRET	PROTECTED PROTÉGÉ			CONFIDENTIAL	SECRET	TOP SECRET TRÈS SECRET	
											A	B	C				
Information / Assets Renseignements / Biens Production																	
IT Media / Support TI																	
IT Link / Lien électronique																	

12. a) Is the description of the work contained within this SRCL PROTECTED and/or CLASSIFIED?
La description du travail visé par la présente LVERS est-elle de nature PROTÉGÉE et/ou CLASSIFIÉE? No / Non Yes / Oui

If Yes, classify this form by annotating the top and bottom in the area entitled "Security Classification".
Dans l'affirmative, classifiez le présent formulaire en indiquant le niveau de sécurité dans la case intitulée « Classification de sécurité » au haut et au bas du formulaire.

12. b) Will the documentation attached to this SRCL be PROTECTED and/or CLASSIFIED?
La documentation associée à la présente LVERS sera-t-elle PROTÉGÉE et/ou CLASSIFIÉE? No / Non Yes / Oui

If Yes, classify this form by annotating the top and bottom in the area entitled "Security Classification" and indicate with attachments (e.g. SECRET with Attachments).
Dans l'affirmative, classifiez le présent formulaire en indiquant le niveau de sécurité dans la case intitulée « Classification de sécurité » au haut et au bas du formulaire et indiquer qu'il y a des pièces jointes (p. ex. SECRET avec des pièces jointes).



(La page 4 pour la LVERS sera ajoutée à l'attribution du contrat.)



ANNEXE D ATTESTATION DE L'EXIGENCE DE VACCINATION CONTRE LA COVID-19

L'entrepreneur doit remplir et soumettre l'attestation des exigences de vaccination contre la COVID-19 ci-dessous avec sa soumission.

Attestation de l'exigence de vaccination contre la COVID-19

Je, _____ (*prénom et nom de famille*), en tant que représentant de _____ (*nom de l'entreprise*), dans le cadre de la demande de soumissions numéro _____ (*insérer le numéro de la demande de soumissions*), garantis et atteste que tous les membres du personnel que _____ (*nom de l'entreprise*) fournira dans le cadre du présent contrat et qui accèdent aux lieux de travail du gouvernement fédéral où ils peuvent être en contact avec les fonctionnaires seront :

- (a) entièrement vaccinés avec un(des) vaccin(s) contre la COVID-19 approuvé(s) par Santé Canada; ou
 - (b) à moins de ne pouvoir être vaccinés en raison d'une contre-indication médicale certifiée, de la religion ou d'autres motifs de discrimination interdits en vertu de la *Loi canadienne sur droits de la personne*, à condition que des mesures d'adaptation et d'atténuation aient été présentées au gouvernement du Canada et approuvées par celui-ci;
- jusqu'à ce que le gouvernement du Canada indique que l'exigence de vaccination contre la COVID-19 de la politique de vaccination contre la COVID-19 relative au personnel des fournisseurs ne soit plus en vigueur.

J'atteste que tous les membres du personnel fournis par _____ (*nom de l'entreprise*) ont été informés des exigences de vaccination contre la COVID-19 de la Politique de vaccination contre la COVID-19 relative au personnel des fournisseurs, et que _____ (*nom de l'entreprise*) a attesté qu'elle s'est conformée à cette exigence.

J'atteste l'exactitude des renseignements fournis à la date indiquée ci-dessous et assure qu'ils le demeureront pendant toute la durée du contrat. Je comprends que les attestations fournies au gouvernement du Canada peuvent faire l'objet d'une vérification à tout moment. Je comprends également que le gouvernement du Canada considérera que l'entrepreneur n'a pas respecté ses engagements s'il découvre qu'une attestation est fautive pendant la période de soumission des propositions ou de contrat, qu'il s'agisse d'une erreur ou d'un acte délibéré. Le gouvernement du Canada se réserve le droit de demander des renseignements supplémentaires pour vérifier l'attestation d'un soumissionnaire. Le non-respect de toute demande ou exigence imposée par le gouvernement du Canada peut constituer un manquement au contrat.

Signature : _____

Date : _____

Facultatif

À des fins de collecte de données uniquement, veuillez apposer vos initiales ci-dessous si votre entreprise a déjà mis en vigueur sa propre politique de vaccination contre la COVID-19 ou des exigences en la matière pour ses employés. Le fait d'apposer vos initiales ci-dessous **ne remplace pas** l'obligation de remplir l'attestation ci-dessus.

Initiales : _____



Selon la politique de vaccination contre la COVID-19 du gouvernement du Canada relative au personnel des fournisseurs, les renseignements que vous avez fournis seront protégés, utilisés, conservés et divulgués conformément à la *Loi sur la protection des renseignements personnels*. Veuillez prendre note que vous avez le droit d'accéder à tout renseignement dans votre dossier et d'y apporter des corrections, et que vous avez le droit de déposer une plainte auprès du Bureau du commissariat à la protection de la vie privée concernant le traitement de vos renseignements personnels. Ces droits s'appliquent également à toutes les personnes qui sont considérées comme membres du personnel aux fins du contrat et qui doivent accéder aux lieux de travail du gouvernement du Canada où ils pourraient entrer en contact avec des fonctionnaires.