

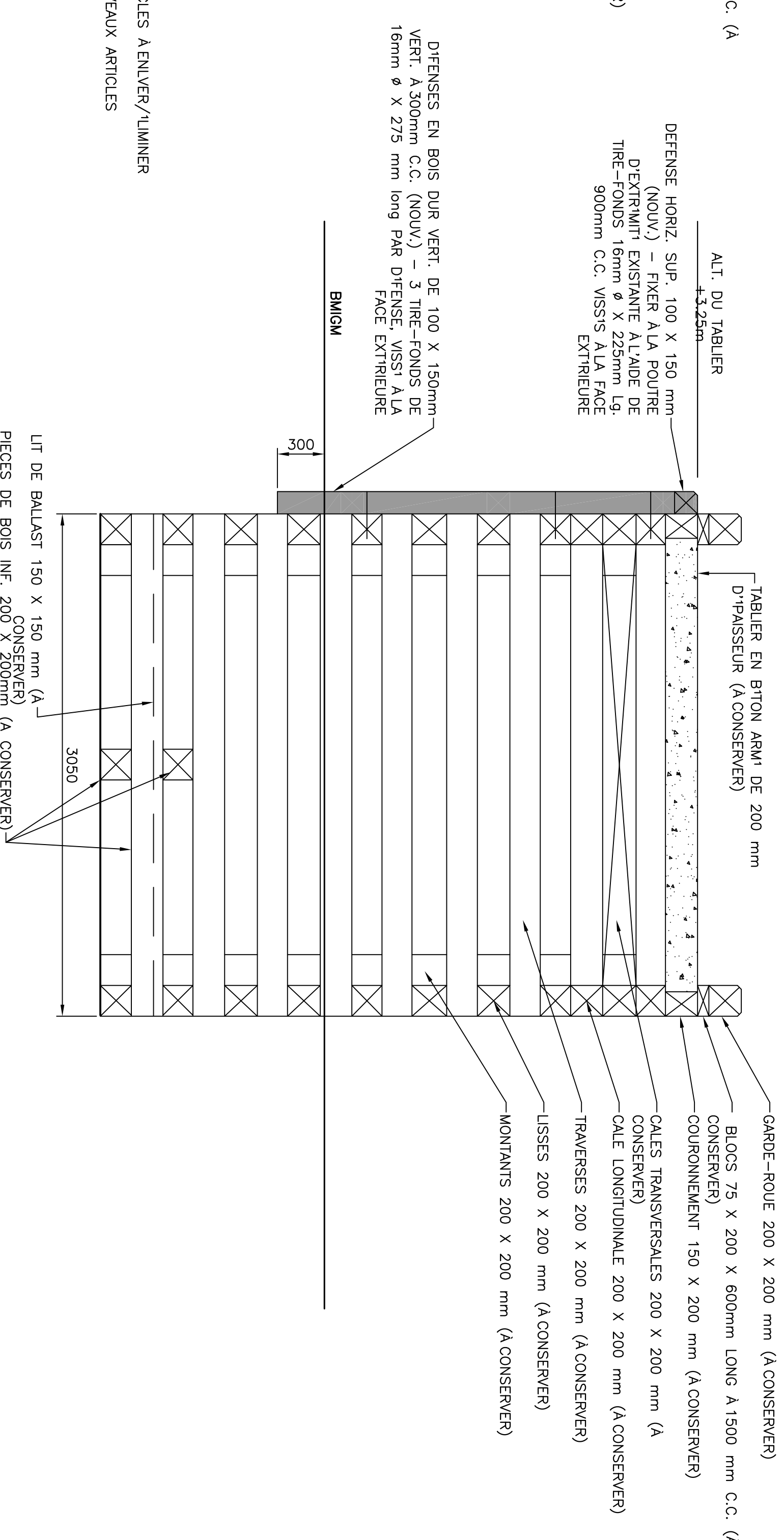

NOTES:
1. TOUTES LES DIMENSIONS SONT EN MÈTRES, SAUF INDICATION CONTRAIRE.
2. TOUTES LES DIMENSIONS SONT EN CENTIMÈTRES, SAUF INDICATION CONTRAIRE.

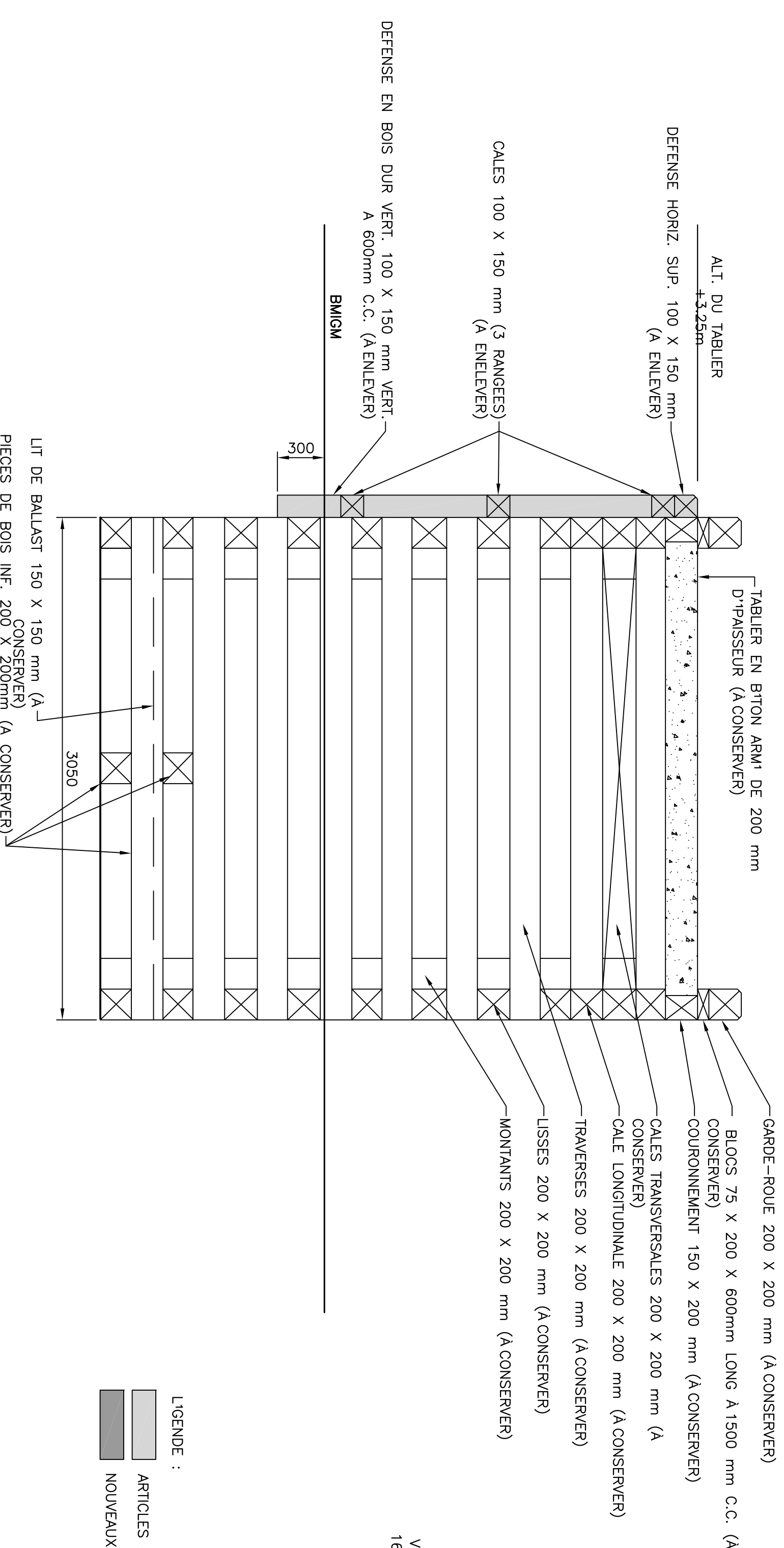

Coupes de Démolition et de Construction. 1
Échelle : N:2:1

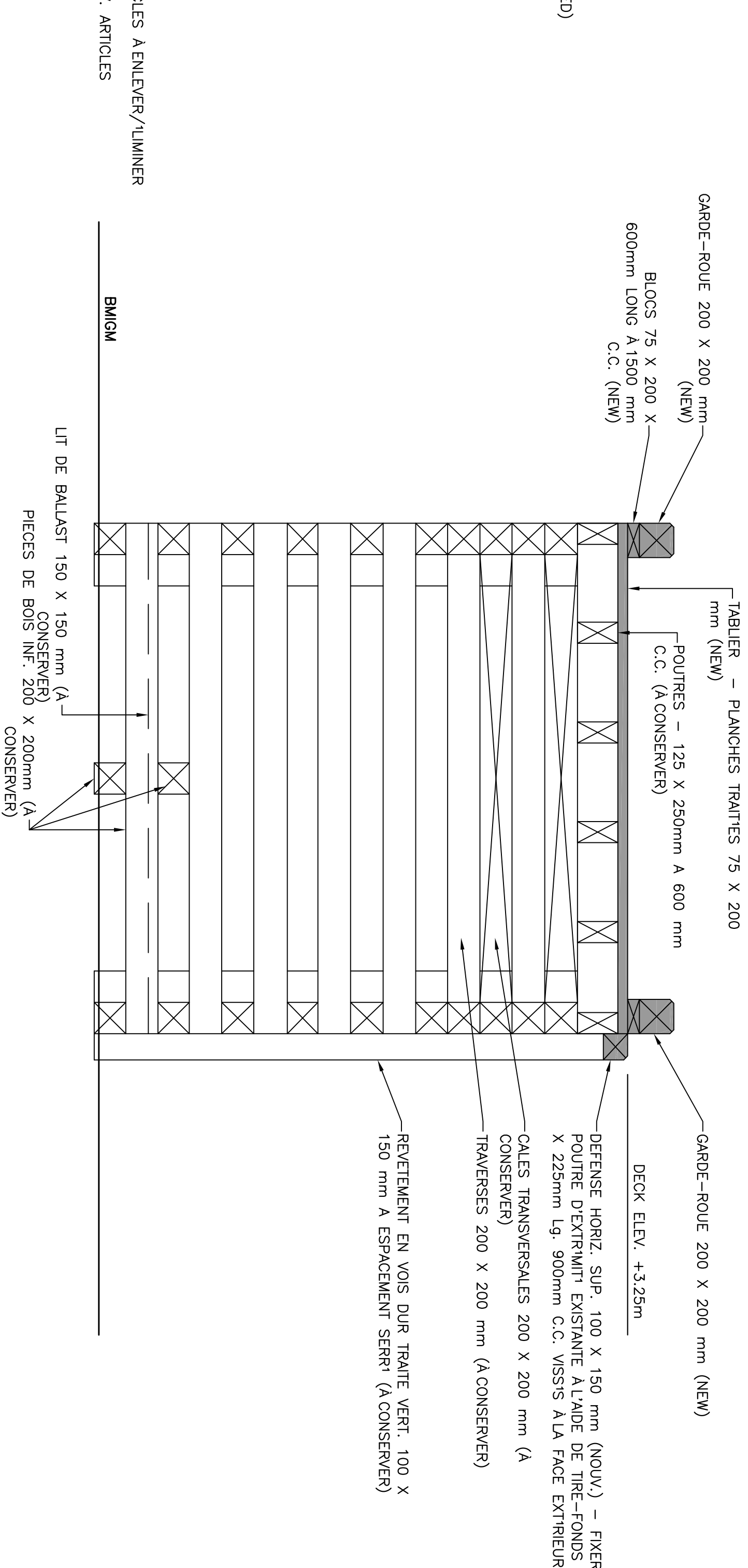
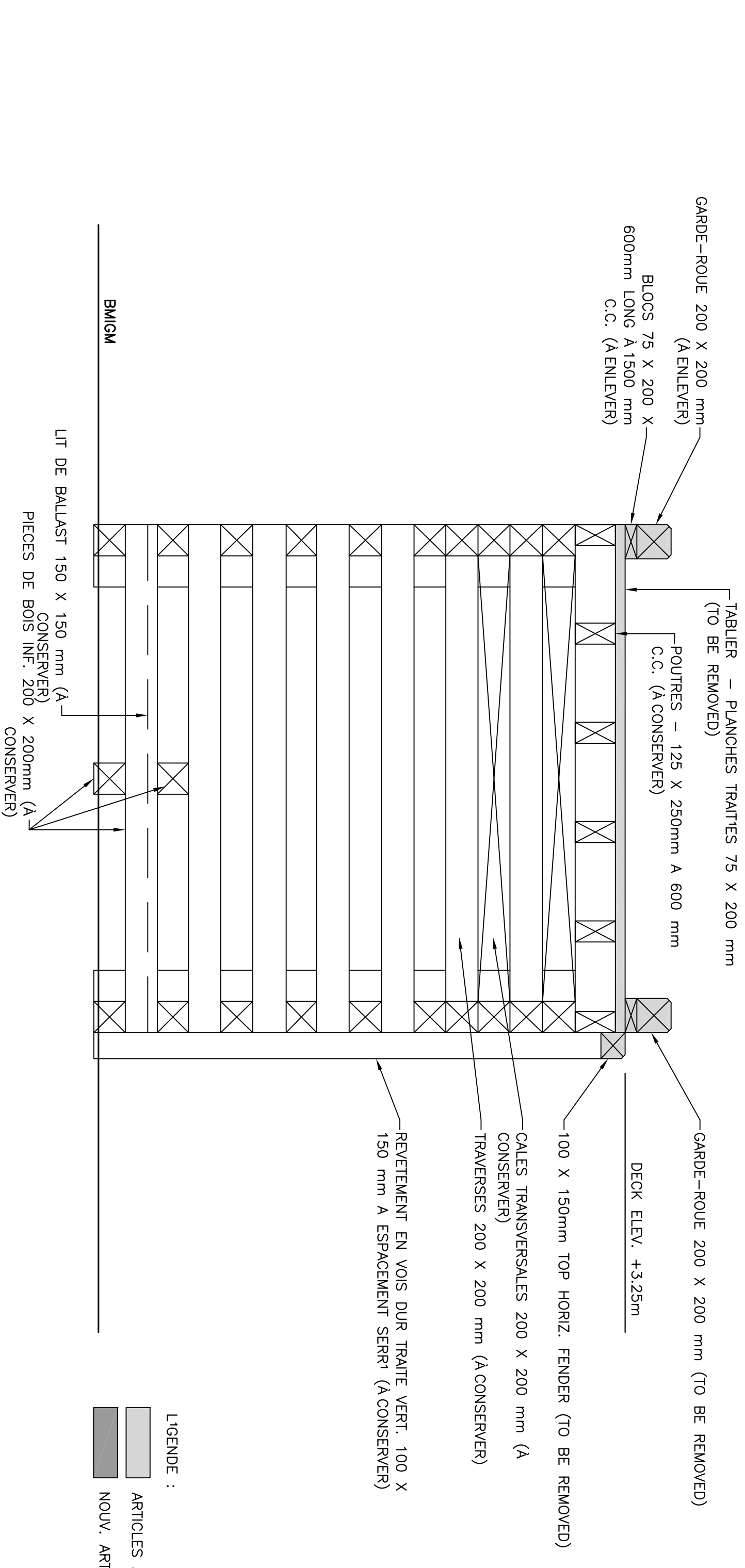

Coupes de Démolition et de Construction. 2
Échelle : N:2:1

B	ISSUED FOR TENDER	5/13/22
A	ISSUED FOR REVIEW	5/11/22

PROJET
RÉPARATIONS DE
QUAI

HERMITAGE
(T.-N.-L.)

Coups et Détails
- Chantier B

dessiné N.H.	conçu
date 13 Mai 2022	
défini P.H.	dessiné
date 13 Mai 2022	approuvé
approuvé	
Titulaire	Signature
DDO Project Manager	
Project number	no. du projet
C2-00480	
drawing no.	no. du dessin
CS DE 6	

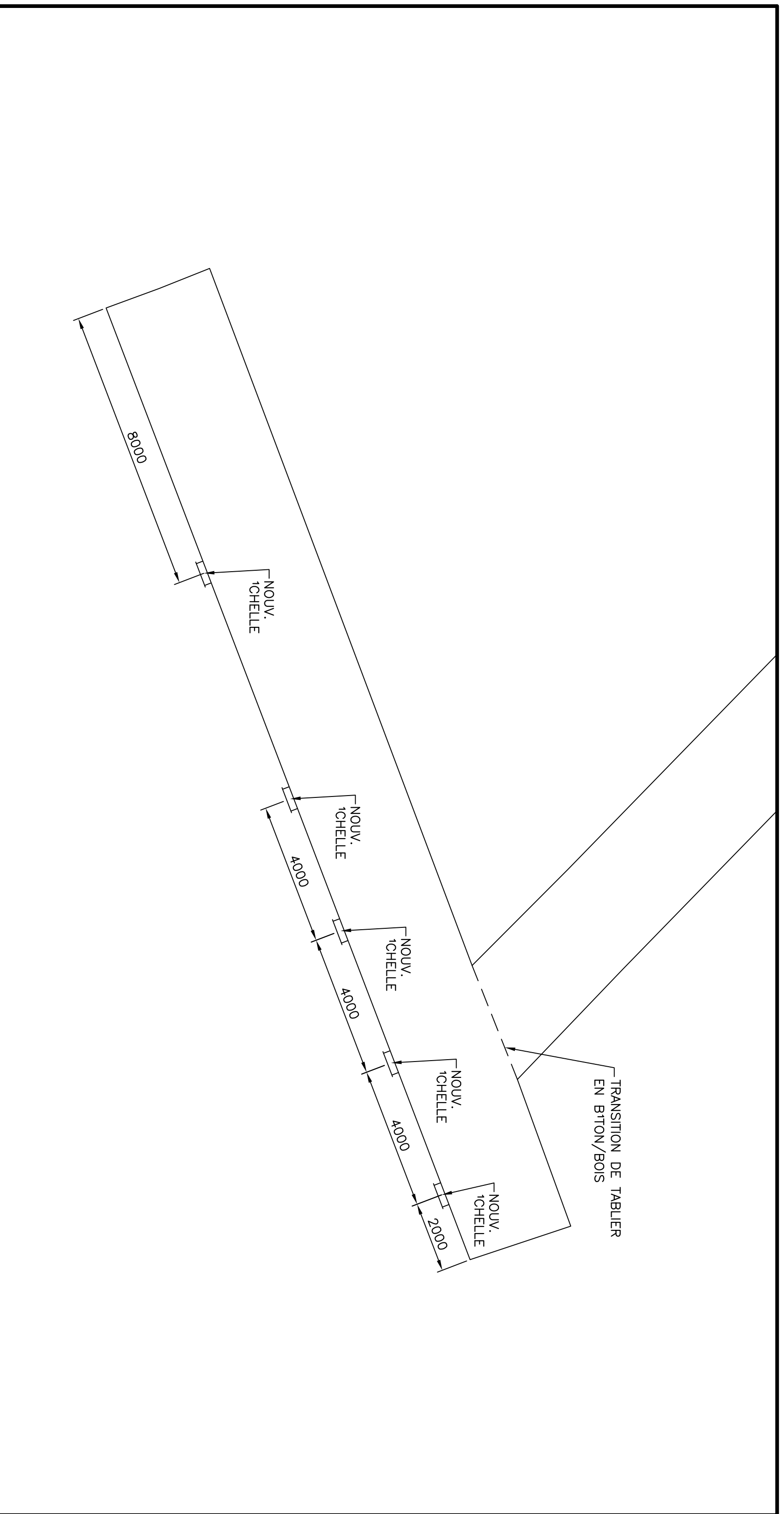

PLAN REPORE POUR NOUV. ECHELLES SUR LE QUAI BRISE-LAMES

ECHELLE : 1:100

6/6

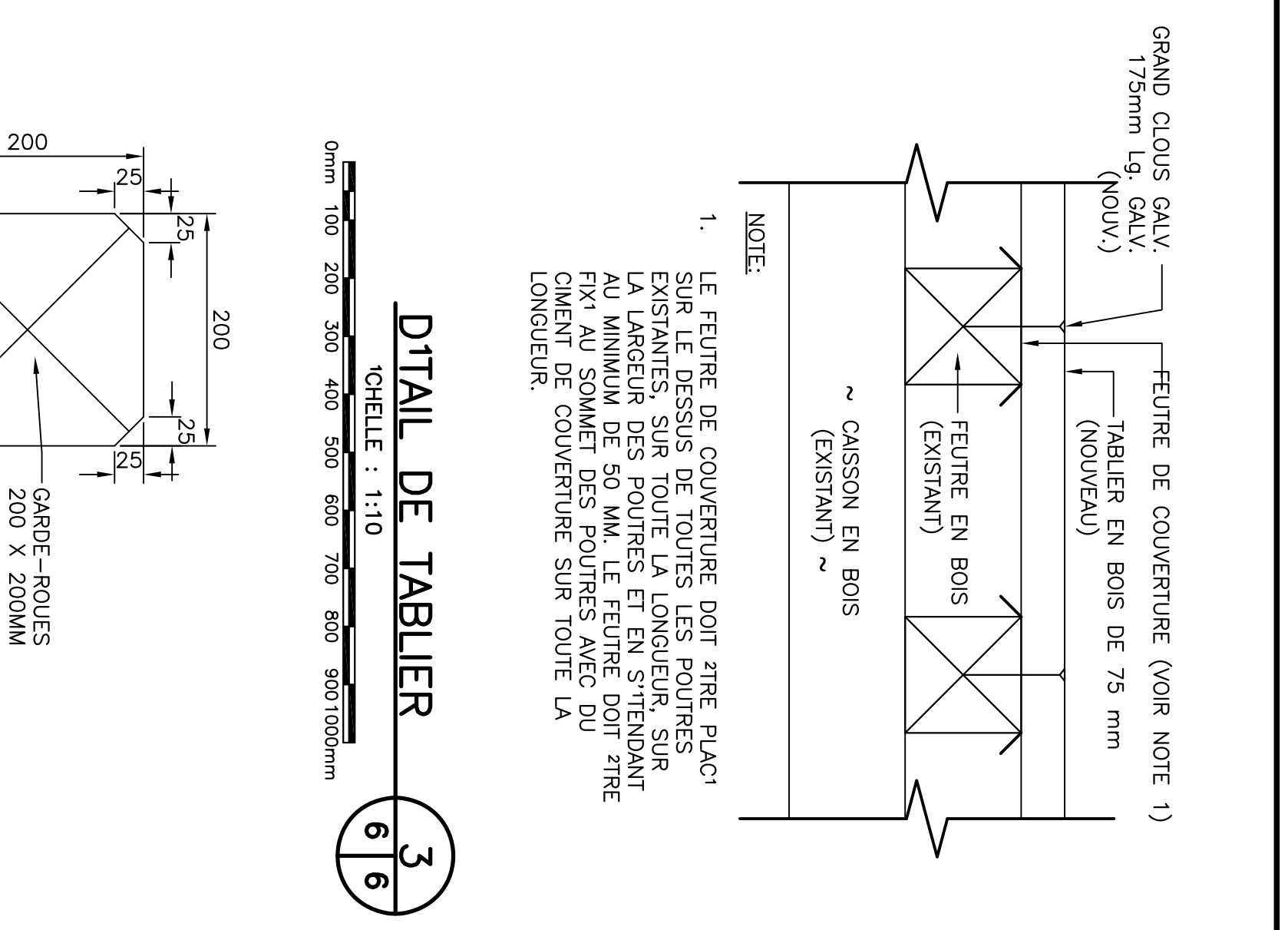

DÉTAIL DE TABLIER

ECHELLE : 1:10

6/6

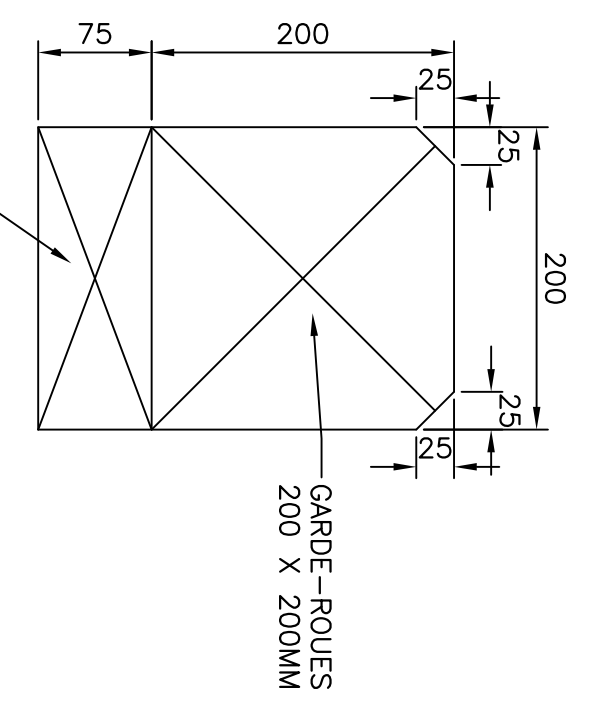

DÉTAILS DE GARDE-ROUE

ECHELLE 1:5

6/6

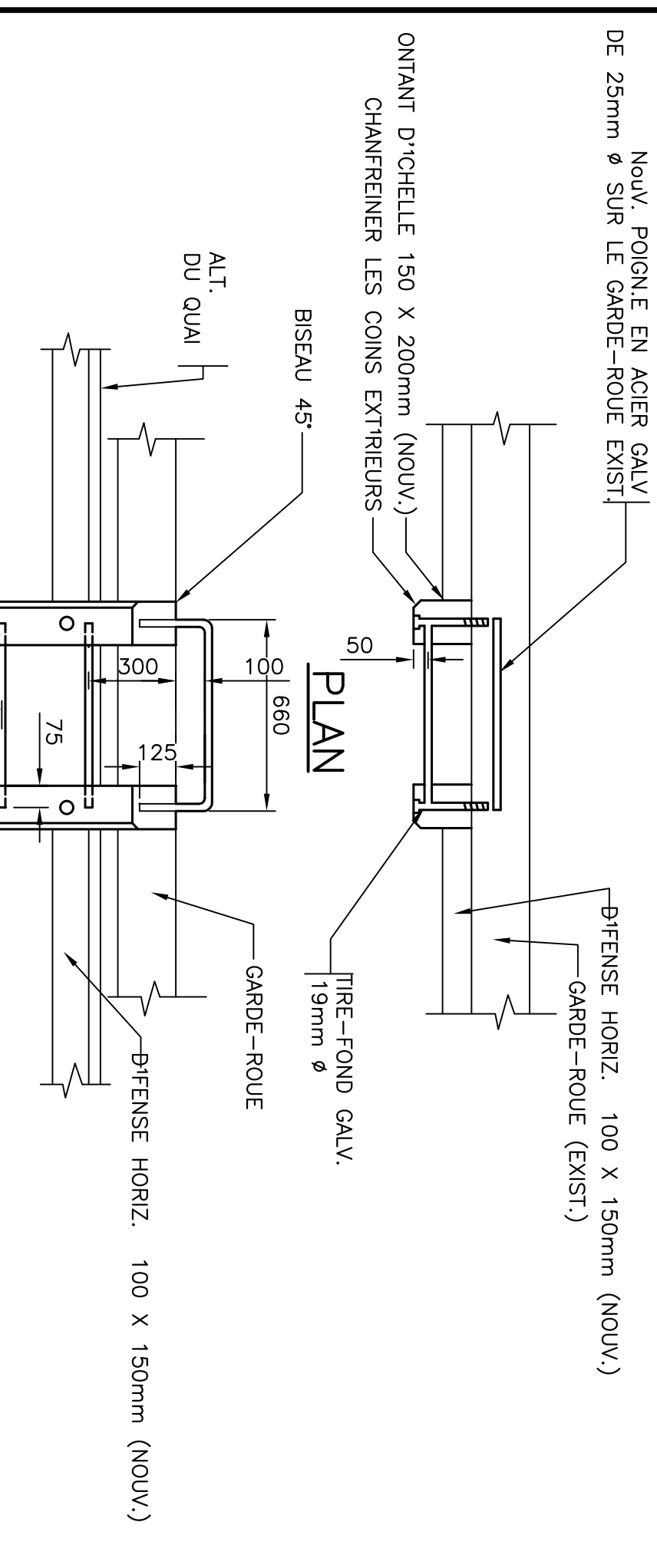

PLAN

ECHELLE : 1:20

6/6

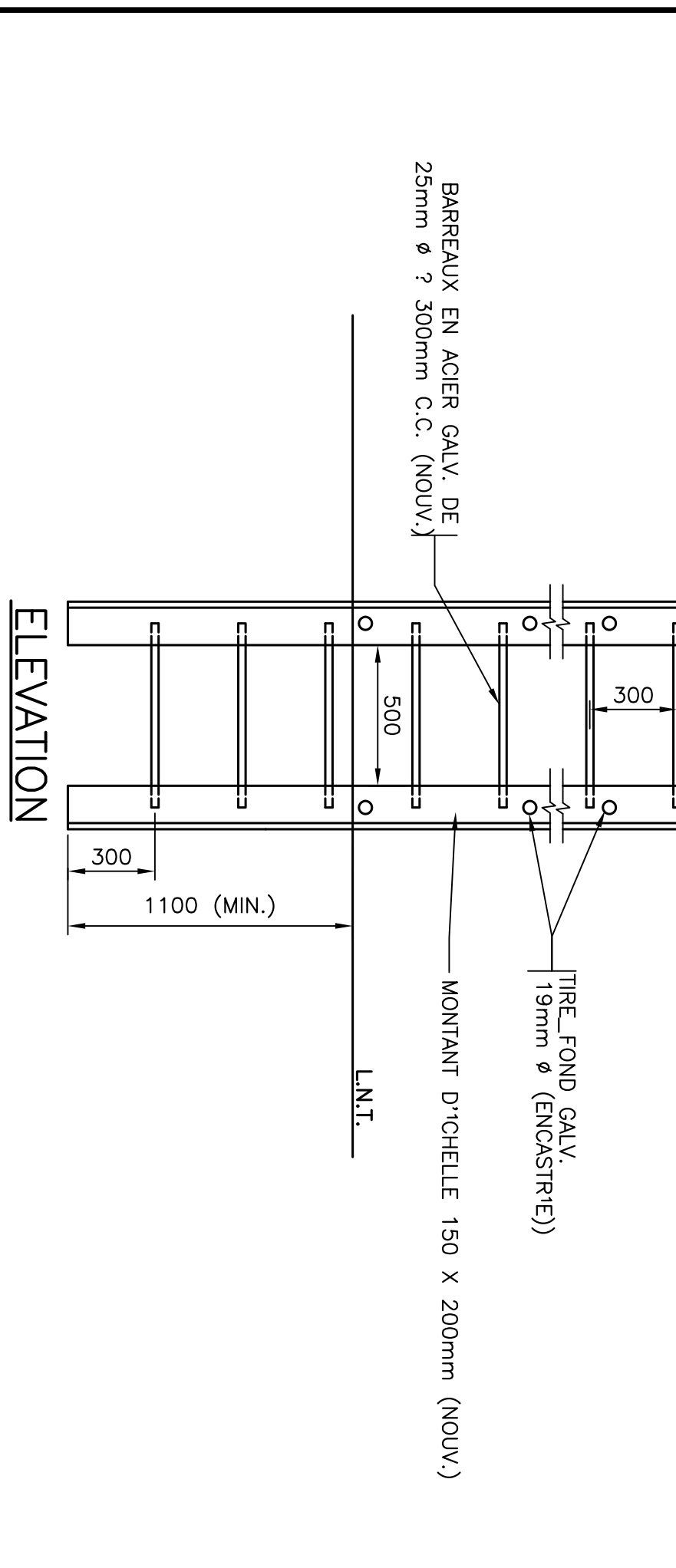

ELEVATION

DÉTAIL D'ECHELLE

ECHELLE : 1:20

6/6

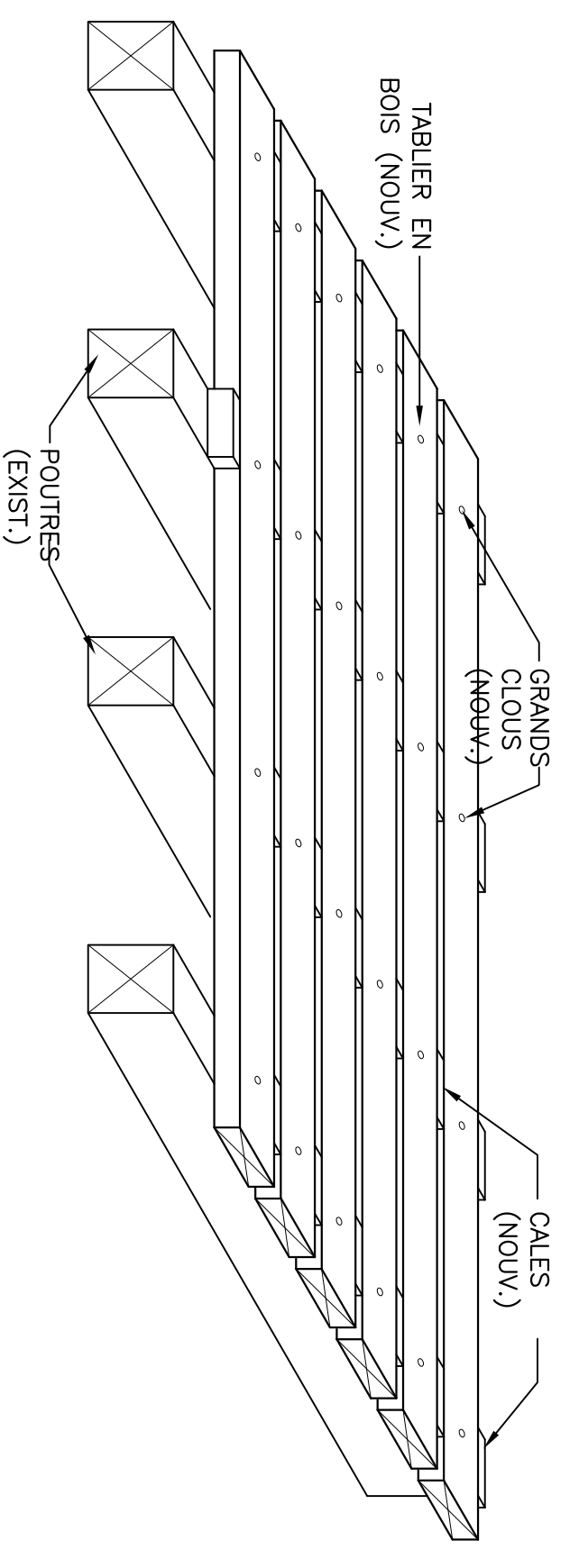

DÉTAIL DE CLOUAGE DU TABLIER EN BOIS

ECHELLE : 1:20

6/6

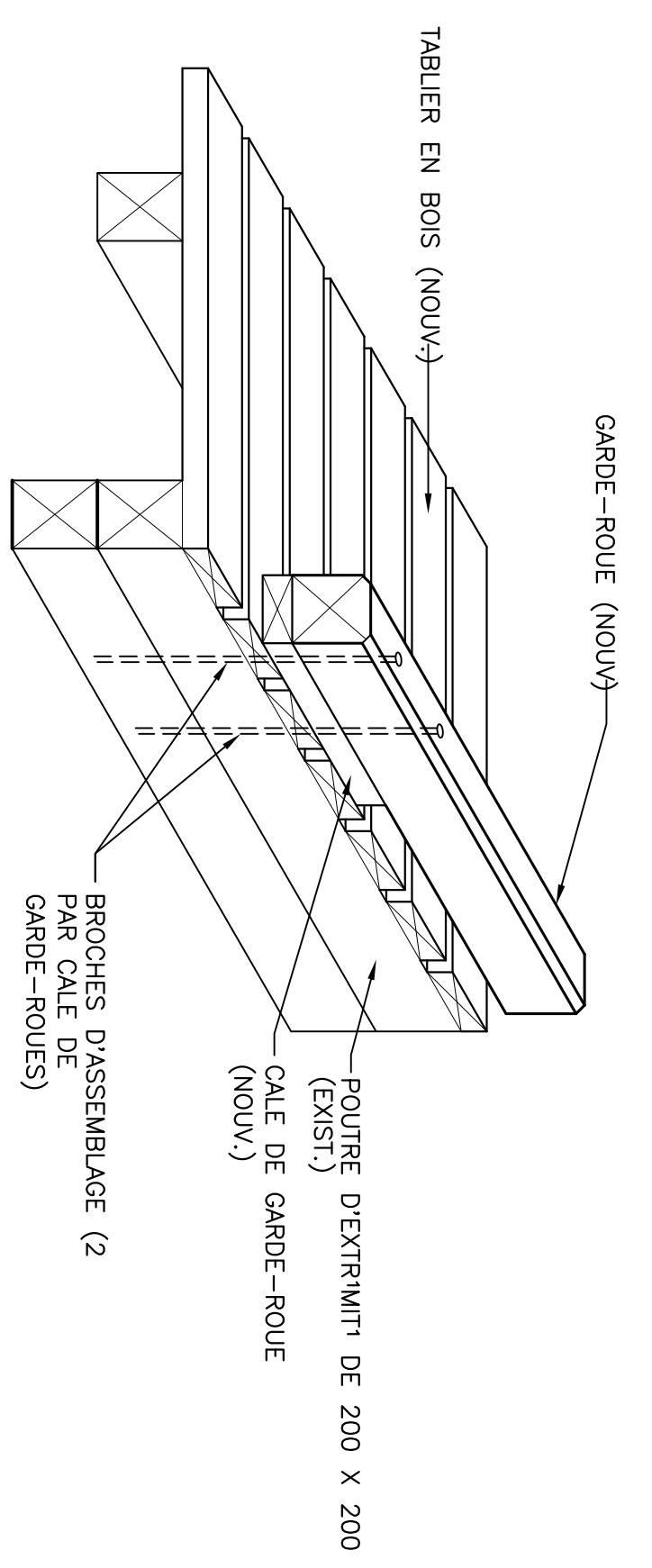

GARDE-ROUES SUR TABLIER EN BOIS

ECHELLE : 1:20

6/6

NOTE:
1. LE FEUTRE DE COUVERTURE DOIT ETRE PLACE SUR LE DESSUS DE TOUTES LES POUTRES. LA LARGUR DES POUTRES ET EN S'ETENDANT AU MINIMUM DE 50 MM. LE FEUTRE DOIT ETRE FIXE AU SOMMET DES POUTRES AVEC DU CIMENT DE COUVERTURE SUR TOUTE LA LONGUEUR.

NOTE:
1. LE TABLIER DOIT ETRE PUNE SEULE LONGEUR COMPLETE SUR TOUTE LA LONGUEUR DU CAISSON. UN (1) CLOU DANS LES POUTRES CENTRALES, DEUX (2) CLOUS DANS LES POUTRES EXTREMES.

NOTES:
1. TOUTES LES NOTATIONS SONT EN METRES, SAUF INDICATION CONTRAIRE.
2. TOUTES LES COTES SONT EN MILLIMETRES, SAUF INDICATION CONTRAIRE.

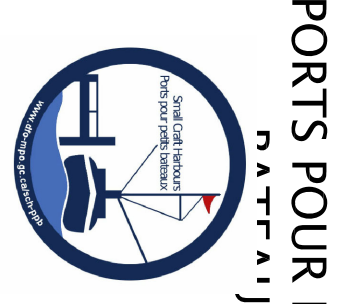

PORTS POUR PETITS

Shelburne and Orleans
Canada
Région de l'Ontario
Canada

project	REPARIATION DE QUAI HERMITAGE (T.-N.-L.)	project	
revision		date	
A	MIS POUR EXAMEN	5/11/22	
B	MIS POUR SOUSSEIGNER	5/13/22	

DÉTAILS - CHANTIER B

designed N.H.	date	13 MAI 2022	scale
drawn P.H.	date	13 MAI 2022	destination
approved	signature		
order	no. du projet	C2-00480	
drawing no.	no. du dessin	C6 DE 6	